



LIETUVIŲ K.
(originalios instrukcijos
vertimas)

NAUDOTOJO VADOVAS GENĖJIMO PRIEDAS MTA-PP/E

 **ĮSPĖJIMAS**



ATIDŽIAI PERSKAITYKITE INSTRUKCIJAS IR LAIKYKITĖS SAUGAUS NAUDOJIMO TAISYKLIŲ.
PRIEŠINGU ATVEJU GALITE SUNKIAI SUSIŽEISTI.

Turinys

Skirta saugiam gaminio naudojimui	3
Aprašas.....	7
Prieš pradėdant	8
Paketo sąrašas	8
Surinkimas.....	8
Kreipiamosios juostos ir pjūklo grandinės tepimas.....	10
Pečių diržų reguliavimas.....	10
Naudojimas genėjant.....	12
Genėjimo metodai.....	13
Techninė priežiūra	14
Techninės priežiūros rekomendacijos	14
Techninė priežiūra	14
Saugojimas.....	16
Techniniai duomenys.....	18
Atitikties deklaracija	19

Skirta saugiam gaminio naudojimui

Svarbi informacija

ĮSPĖJIMAS

Prieš naudodami gaminį būtina perskaitykite naudotojo vadovą.

Apie naudotojo vadovą

- Šiame vadove yra reikalinga informacija apie gaminio surinkimą, naudojimą ir techninę priežiūrą. Atidžiai jį perskaitykite ir įsigilinkite į jo turinį.
- Vadovą visada laikykite lengvai pasiekiamoje vietoje.
- Jei vadovą pametėte arba jis sugadintas ir nebeperskaitomas, iš atstovo įsigykite naują.
- Šiame vadove naudojami SI vienetai (tarptautinė matavimo vienetų sistema). Skliausteliuose pateikti skaičiai yra nominalios reikšmės ir kai kuriais atvejais galima nedidelė konvertavimo paklaida.
Jei to nepaisysite, gali įvykti nelaimingas atsitikimas arba galima sunkiai susižaloti.

Šio gaminio paskirtis

- Šis gaminys yra skirtas mažoms ir vidutinėms, ne didesnėms nei 203 mm skersmens išaugoms ir šakoms pjauti.
- Nenaudokite šio įrenginio jokiai kitai nei nurodyta pirmiau paskirčiai.
- Jei gaminys atnaujinamas, šio vadovo turinys gali būti pakeistas neperspėjus. Kad paaiškinimai būtų aiškesni, kai kurie naudojami paveikslėliai gali skirtis nuo paties gaminio.
- Jei kas nors neaišku arba kelia klausimų, kreipkitės į atstovą.
Jei to nepaisysite, gali įvykti nelaimingas atsitikimas arba galima sunkiai susižaloti.

Gaminio nemodifikuokite

- Gaminio negalima modifikuoti.
Dėl to gali įvykti nelaimingas atsitikimas arba galima sunkiai susižaloti. Kilus bet kokiam gedimui dėl gaminio modifikavimo, nebus taikoma gamintojo garantija.

Nenaudokite gaminio, jeigu jam nebuvo atlikta patikra ir techninė priežiūra

- Draudžiama naudoti gaminį, kuriam neatlikta patikra ir techninė priežiūra. Užtikrinkite, kad gaminys būtų nuolat tikrinamas ir jam atliekama techninė priežiūra.
Jei to nepaisysite, gali įvykti nelaimingas atsitikimas arba galima sunkiai susižaloti.

Gaminio skolinimas arba perdavimas

- Kai savo gaminį skolinate kitai šaliai, užtikrinkite, kad besiskolinantis asmuo gautų ir naudotojo vadovą.
- Jei savo gaminį perduodate kitai šaliai, kartu pridėkite ir naudotojo vadovą.
Jei to nepaisysite, gali įvykti nelaimingas atsitikimas arba galima sunkiai susižaloti.

Gaminio naudotojai

- Gaminio negali naudoti:
 - ◆ pavargę asmenys;
 - ◆ alkoholio vartoję asmenys;
 - ◆ vaistus vartojantys asmenys;
 - ◆ nėščiosios;
 - ◆ blogos fizinės būklės asmenys;
 - ◆ naudotojo vadovo neskaityę asmenys;
 - ◆ vaikai.
- Atminkite, kad operatorius arba naudotojas yra atsakingas už nelaimingus atsitikimus arba pavojus, gresiančius kitiems asmenims arba jų turtui.
Nesilaikant šių instrukcijų gali įvykti nelaimingas atsitikimas.
- Šio gaminio uždegimo sistema naudojimo metu sukuria elektromagnetinius laukus. Magnetiniai laukai gali sutrikdyti širdies stimulatoriaus veikimą arba sugadinti stimuliatorių. Norėdami sumažinti pavojų sveikatai, rekomenduojame, kad, prieš dirbdami su šiuo gaminio, širdies stimuliatorių turintys asmenys pasikonsultuotų su gydytoju ir stimulatoriaus gamintoju.
- Šio gaminio naudojimą gali riboti nacionaliniai arba vietos reglamentai.



Skirta saugiam gaminio naudojimui

ĮSPĖJIMAS

Vibracija ir šaltis

- Manoma, kad dėl vibracijos ir šalčio poveikio kai kuriems asmenims gali pasireikšti Reino sindromas, paveikiantis pirštus. Dėl vibracijos ir šalčio gali atsirasti pirštų dilgčiojimo ir degimo pojūtis, o paskui – išblyškimas ir tirpimas. Mažiausias šį negalavimą galintis sukelti poveikis nežinomas, todėl rekomenduojamos toliau nurodytos atsargumo priemonės.
 - ♦ Laikykitės šiltai savo kūno, ypač galvą ir kaklą, pėdas ir čiurnas, plaštakas ir riešus.
 - ♦ Palaikykite gerą kraujo apytaką: dažnai darykite pertraukas, per jas energingai atlikite rankų pratimus ir nerūkykite.
 - ♦ Apribokite darbo valandų skaičių. Pabandykite planuoti darbus taip, kad genėtuvu arba kita rankine elektrine įranga nereiktų dirbti kas dieną.
 - ♦ Jei dirbdami patiriate nepatogumus dėl paraustančių ir tinstančių, o paskui pabąlančių ir nutirpstančių pirštų, prieš vėl dirbdami darbus, kurių metu jaučiate šaltį ir vibraciją, kreipkitės į gydytoją.Nesilaikydami šių nurodymų, galite pakenkti savo sveikatai.

Traumos dėl pasikartojančio įtempimo

- Manoma, kad per didelis krūvis pirštų, plaštakų, rankų ir pečių raumenims bei sausgyslėms gali sukelti skausmą, tinimą, tirpimą, silpnumą ir stiprų skausmą išvardytose vietose. Tam tikra pasikartojanti rankų veikla gali sukelti pasikartojančio įtempimo sąlygotą traumą (angl. repetitive stress injury, RSI). Norėdami sumažinti RSI pavojų atlikite toliau nurodytus veiksmus:
 - ♦ Venkite dirbti sulenkę, ištempę ar pasukę riešus.
 - ♦ Vengdami pasikartojančių veiksmų, darykite periodines pertraukas ir leiskite rankoms pailsėti. Pasikartojančius judesius atlikite lėčiau ir mažesne jėga.
 - ♦ Darykite plaštakų ir rankų raumenų stiprinimo pratimus.
 - ♦ Jei savo pirštuose, plaštakose, riešuose ar rankose jaučiate dilgčiojimą, tirpimą arba skausmą, kreipkitės į gydytoją. Kuo anksčiau diagnozuojama RSI, tuo paprasčiau apsaugoti nervus ir raumenis nuo nepagydomo sužalojimo.Nesilaikydami šių nurodymų, galite pakenkti savo sveikatai.

Tinkamas mokymas

- Neleiskite naudoti įrenginio asmenims be tinkamo pasiruošimo ir apsaugos priemonių.
 - Išsamiai susipažinkite su įrenginio valdikliais ir jo tinkamu naudojimu.
 - Išsiaiškinkite, kaip sustabdyti įrenginį ir išjungti variklį.
 - Išsiaiškinkite, kaip greitai atkabinti pritaisytą įrenginį.
 - Neleiskite naudoti įrenginį asmenims, nesusipažinus su instrukcijomis.
- Nesilaikydami šių nurodymų, galite pakenkti savo sveikatai.

Vilkėkite tinkamus drabužius.

- Užtikrinkite, kad jūsų plaukai nekristų žemiau pečių aukščio.
 - Neryšėkite kaklaraiščio, nenaudokite papuošalų, nevilkiškite laisvų, nukarusių drabužių, nes įrenginys gali juos įtraukti.
 - Nemūvėkite avalynės atviru priekiu, nebūkite basi arba nuogomis blauzdomis.
- Nesilaikydami šių atsargumo priemonių, galite pakenkti savo regai ar klausai arba sunkiai susižaloti.



Naudokite apsaugos priemones

- Dirbdami su aukštapjove, visada naudokite toliau nurodytas apsaugos priemones.
 1. Galvos apsauga (šalmas): Apsaugo galvą.
 2. Ausinės arba ausų kištukai: Apsaugo klausą.
 3. Apsauginiai akiniai: Apsaugo akis.
 4. Veido kaukė: Apsaugo veidą.
 5. Apsauginės pirštinės: Apsaugo rankas nuo šalčio ir vibracijos.
 6. Tinkami darbo drabužiai (ilgos rankovės, ilgos kelnės): Apsaugo kūną.
 7. Patvarūs, neslystantys apsauginiai auliniai batai (su pirštų apsauga) arba neslystantys darbiniai pusbačiai (su pirštų apsauga): Apsaugo pėdas.Nesilaikydami šių atsargumo priemonių, galite pakenkti savo regai ar klausai arba sunkiai susižaloti.
- Kai būtina, naudokite toliau nurodytas apsaugos priemones.
 - ♦ Respiratorius: Apsaugo kvėpavimo takus.
 - ♦ Tinkelis nuo bičių: Apsaugo nuo bičių puolimo.

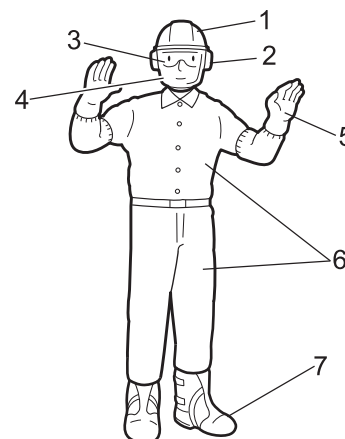

Skirta saugiam gaminio naudojimui

ĮSPĖJIMAS

Naudojimo aplinka ir naudojimas

- Gaminio nenaudokite:
 - ♦ esant blogam orui;
 - ♦ ant stačių šlaitų arba slidžiose vietose, kur negalima tvirtai pastatyti kojų;
 - ♦ naktį arba tamsiose vietose, kur blogas matomumas.
- Kai gaminį naudojate ant nedidelio šlaito, dirbkite, atlikdami vienodus horizontalius judesius. Griūdami, paslysdami arba netinkamai naudodami gaminį, galite sunkiai susižaloti.
- Norėdami užtikrinti savo sveikatą, saugumą ir patogumą, įrenginiu dirbkite -5°C – 40°C temperatūroje. Nesilaikydami šių nurodymų, galite pakenkti savo sveikatai.

Pasiruošimas galimo susižalojimo atvejui

- Įsitinkite, kad esate pasiruošę nelaimingo atsitikimo ar susižalojimo atvejams, nors jie ir mažai tikėtini.
 - ♦ Pirmosios pagalbos rinkinys
 - ♦ Rankšluosčiai ir tamponai (kraujavimui sustabdyti)
 - ♦ Švilpukas arba mobilusis telefonas (pagalbai iškviešti)
- Nepavykus suteikti pirmosios pagalbos arba ką nors išsikviesti, susižalojimo būklė gali pablogėti.

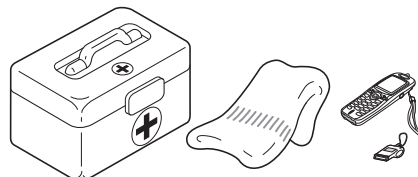

Gaisro ar dūmų atveju pirmiausia stenkitės užtikrinti saugumą

- Jei iš variklio pasirodo liepsna arba iš bet kurios vietos, išskyrus išmetimo angą, pradeda sklisti dūmai, pasitraukite nuo gaminio, kad užtikrintumėte savo fizinį saugumą.
- Kastuvu ar kita priemone meskite ant liepsnos smėlį, kad ji neplistų, arba užgesinkite liepsną gesintuvu. Jei bus panikuojama, ugnis gali išplisti ir bus padaryta dar daugiau žalos.



SVARBU

Šis priedas skirtas naudoti su PAS-2620ES galios šaltiniu. Šį priedą naudojant su bet koku kitu produktu, galimas priešlaikinis pavarų dėžės gedimas ir garantijos nutraukimas.

Įspėjamosios pastabos

PAVOJUS

Šis simbolis su žodžiu **PAVOJUS** atkreipia dėmesį į veiksmą ar būklę, kuri gali sukelti sunkų ar mirtiną naudotojo ir šalia esančių asmenų sužalojimą.

ĮSPĖJIMAS

Šis simbolis su žodžiu **ĮSPĖJIMAS** atkreipia dėmesį į veiksmą ar būklę, kuri gali sukelti sunkų ar mirtiną naudotojo ir šalia esančių asmenų sužalojimą.

DĖMESIO

DĖMESIO rodo galimai pavojingą situaciją, dėl kurios, jei neišvengsite, galite patirti nesunkų ar vidutinio sunkumo sužalojimą.

Kiti ženklai



Apibrauktas ir perbrauktas simbolis reiškia, kad tai, kas parodyta, yra draudžiama.



PASTABA

Šioje apibrauktoje žinutėje galite rasti patarimų, kaip gaminį naudoti ir prižiūrėti.

SVARBU

Apibraukta tekste su žodžiu **SVARBU** yra svarbios informacijos apie šiame vadove aprašyto gaminio naudojimą, tikrinimą, priežiūrą ir laikymą.

Simboliai

Simbolio forma	Simbolio aprašas / taikymas	Simbolio forma	Simbolio aprašas / taikymas
	Atidžiai perskaitykite naudotojo vadovą		Grandinės tepimas

Skirta saugiam gaminio naudojimui

Simbolio forma	Simbolio aprašas / taikymas	Simbolio forma	Simbolio aprašas / taikymas
	Naudokite akių, ausų ir galvos apsaugą		Dėvėkite neslystančią avalynę
	Nenaudokite arčiau nei 15 metrų atstumu nuo elektros pavojų. Pašaliniai turi būti ne arčiau nei 15 metrų atstumu.		Perspėjimas dėl saugos

Saugos ženklas (-ai)

- Toliau parodytas saugos ženklas pritvirtinamas prie šiame vadove aprašytų gaminių. Prieš naudodami gaminį įsitikinkite, kad žinote, ką ženklas reiškia.
- Jei ženklas pasidaro neperskaitomas dėl nusidėvėjimo arba apgadinimo, nusilupa ir pametamas, iš atstovo įsigykite pakaitinį ir pritaisykite tolesniuose paveikslėliuose parodytoje vietoje. Įsitikinkite, ar ženklas visada perskaitomas.

1. Dalies numeris X505-001823

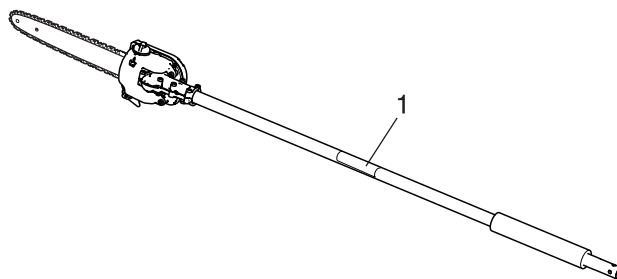

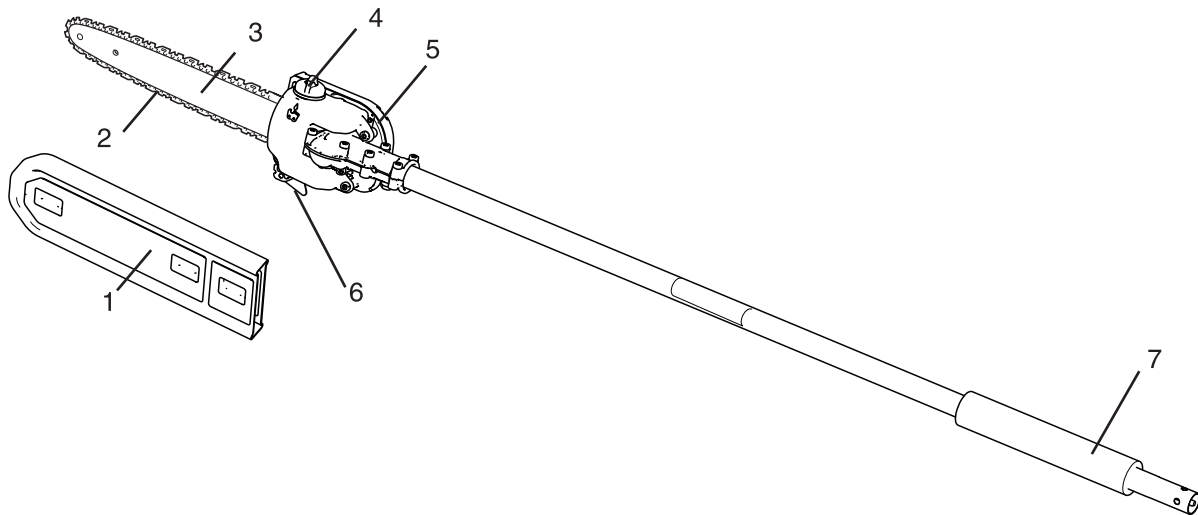

1. **Kreipiamosios juostos gaubtas** – gaubtas, naudojamas kreipiamajai juostai ir pjūklo grandinei uždengti transportuojant ir laikant saugojimo vietoje. Prieš naudodami įrenginį, nuimkite kreipiamosios juostos gaubtą.
2. **Pjūklo grandinė**
3. **Kreipiamoji juosta**
4. **Automatinės tepalinės įrenginys** – savaiminio tepimo įrenginys. Naudokite aukštos kokybės, mažo klampumo, nedetergentinę juostos ir grandinės alyvą.
5. **Pjovimo priedas**
6. **Pjovimo šliūžė** – įtaisas naudojamas šakai suimti ir stabilizuoti pjaunant. Atremkite pjovimo šliūžę į šaką, padinkite greitį ir spauskite pjūklo grandinę į šaką.
7. **Priekinė rankena** – paminkštinta rankena, skirta valdyti kairiąją ranką.

Prieš pradedant

Paketo sąrašas

- ♦ Nurodytos dalys supakuojamos atskiroje dėžėje.
- ♦ Išpakavę dėžę patikrinkite visas joje esančias dalis.
- ♦ Jei ko nors trūksta arba kas nors sulūžę, kreipkitės į atstovą.

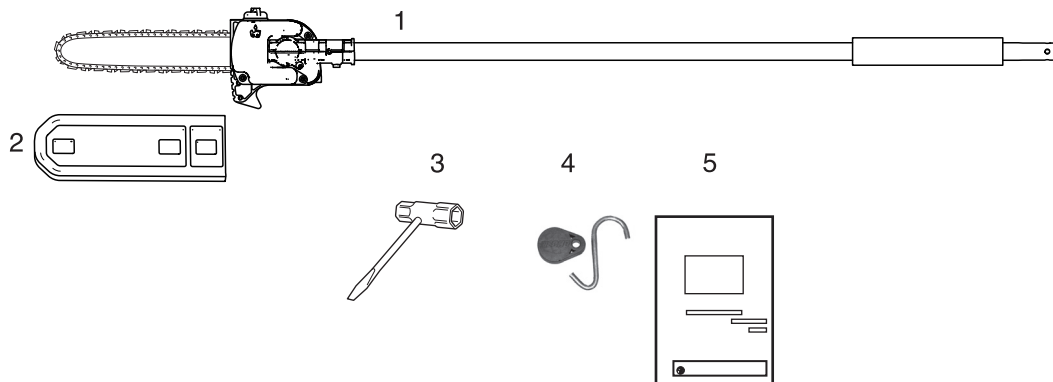

1. Pavaros velenas ir pjovimo priedas
2. Kreipiamosios juostos gaubtas
3. Lizdinis veržliaraktis
4. Saugojimo kablo surinkimas
5. Naudotojo vadovas

Surinkimas

ĮSPĖJIMAS

- Kad tinkamai surinktumėte gaminį, atidžiai perskaitykite naudotojo vadovą. Jei bus naudojamas netinkamai surinktas gaminys, galimas nelaimingas atsitikimas arba sunkus susižalojimas.



Priedo veleno mazgas

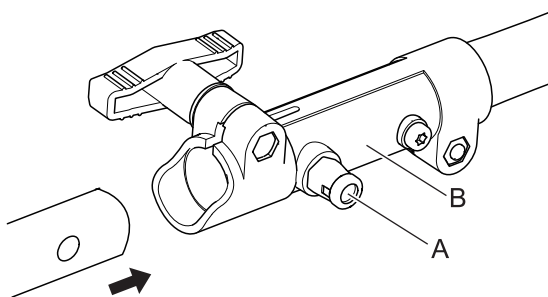

1. Galios galvutės / veleno mazgą padėkite ant lygaus paviršiaus.
2. Ištraukite fiksavimo kaištį (A) ir pasukite 1/4 pasukimo prieš laikrodžio rodyklę į blokadimo padėtį.
3. Jei reikia, išimkite kartoninę tarpinę.

Prieš pradedant

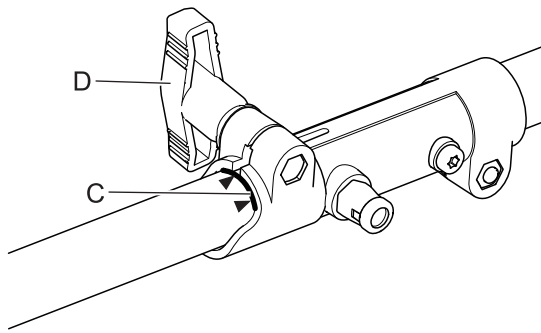

- Įsitikinę, kad vidinis apatinis pavaros velenas susikabino su kvadrato formos viršutinio pavaros veleno lizdu, priedo pavaros veleno mazgą atsargiai, iki priklijuotos surinkimo linijos (C), įstatykite į movą (B).

PASTABA

Apatinio guolio korpusas ir galvutės mazgas turi būti vienoje linijoje su variklio bloku.

- Fiksatoriaus kaištį (A) pasukite 1/4 pasukimo pagal laikrodžio rodyklę, kad užsifikuotų apatinio veleno angoje. Pasukdami apatinį veleną įsitikinkite, kad fiksavimo kaištis visiškai užfiksavęs. Fiksavimo kaištis turi įsisprauti į jungtį. Visiškai užfiksavęs velenas negalės sukis.
- Užverždami užveržimo rankenėlę (D) apatinio veleno mazgą pritvirtinkite prie movos.
- Norėdami išardyti, atlikite veiksmus atvirkštine tvarka.

Priekinės rankenos nuėmimas

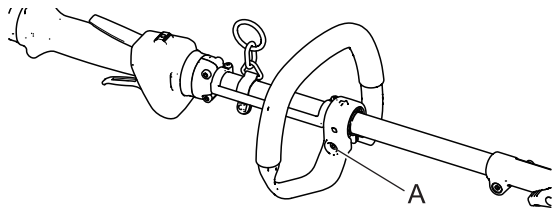

- Išsukite varžtus (A) ir nuimkite rankenos puses nuo maitinimo šaltinio.
- Laisvai sujunkite rankenos puses ir pasidėkite rankenos bloką vėlesniam naudojimui.

Pjūklo grandinės įtempimo reguliavimas

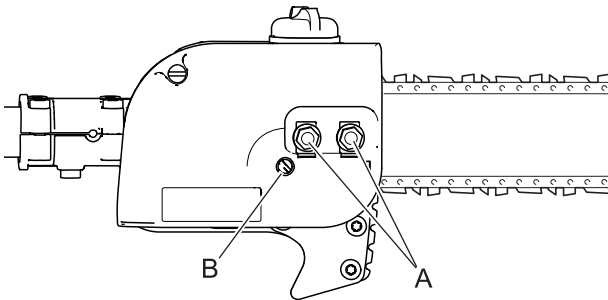

⚠️ ĮSPĖJIMAS

○ Visada nuimkite uždegimo kištuko dangtelį prieš atlikdami pjovimo priedo techninės priežiūros darbus. Imdami pjūklo grandinę dėvėkite pirštines, nes kitaip galite patirti sunkių kūno sužalojimų.

- Nustatykite sustabdymo jungiklį į padėtį STOP (stabdyti).
- Nuimkite uždegimo kištuko dangtelį.
- Atlaisvinkite dvi pavarų dėžės gaubto veržles (A) taip, kad būtų galima atsukti pirštais.
- Laikykite juostą priekiu į viršų ir sukite reguliatoriaus varžtą (B) pagal laikrodžio rodyklę, kol grandinė tvirtai priglus apatinėje juostos dalyje, kaip parodyta. Pasukite reguliatoriaus varžtą pagal laikrodžio rodyklę papildomai 1/8–1/4 apsisukimo, tik jeigu grandinė šalta.
- Priveržkite abi pavarų dėžės gaubto veržles priekiu į viršų. Pirmiausiai priveržkite galinę veržlę.
- Ranka patraukite grandinę per kreipiamąją juostą. Sumažinkite grandinės įtempimą, jei jaučiate, kad yra įtemptų vietų.
- Kai grandinė yra tinkamai įtempta, tvirtai priveržkite pavarų dėžės gaubto veržles.

Prieš pradedant

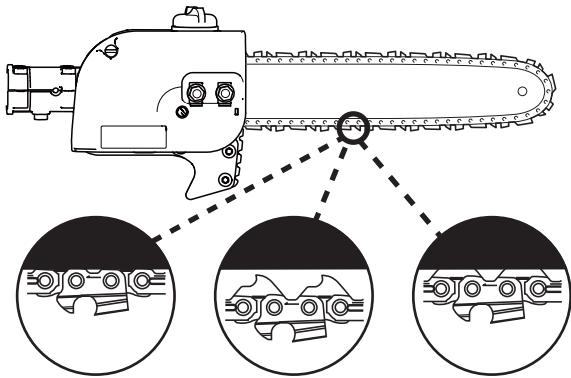

Tinkamas šaltos grandinės įtempimas	Grandinę būtina įtempti	Tinkamas šiltos grandinės įtempimas
Šoninė grandis liečia kreipiamąją juostą	Varamosios grandies viršutinė dalis kaboja atsilaisvinusi nuo kreipiamosios juostos	Trijų mm tarpas tarp šoninės grandies ir kreipiamosios juostos apačioje

Kreipiamosios juostos ir pjūklo grandinės tepimas

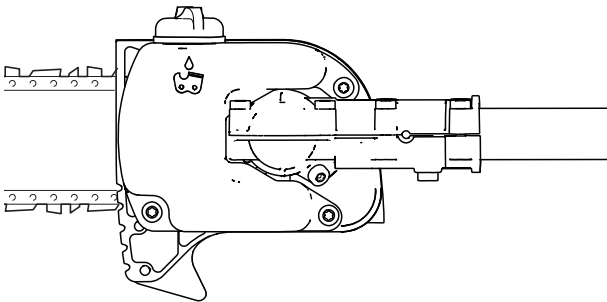

1. Nuvalykite nešvarumus aplink alyvos įpylimo dangtelį.
2. Nuimkite alyvos įpylimo dangtelį ir pripildykite bakelį kokybiškos, mažo klampumo kreipiamosios juostos ir pjūklo grandinės alyvos.

PASTABA

- Iš anksto nustatyta, kad automatinės tepalinės protėkio tūris būtų nuo 3 iki 4 ml/min. eksploatuojant normaliu greičiu (sūk./min.). Esant sudėtingoms arba sausojo pjovimo sąlygoms, alyvos protėkį galima reguliuoti, kad būtų užtikrintas tinkamas tepimas. Iš naujo pripildykite alyvos bakelį kiekvieną kartą pripildydami degalų baką.

SVARBU

- Nenaudokite sintetinių arba silikono pagrindu pagamintos alyvos, kad nebūtų pažeistas plastikas.

Pečių diržų reguliavimas

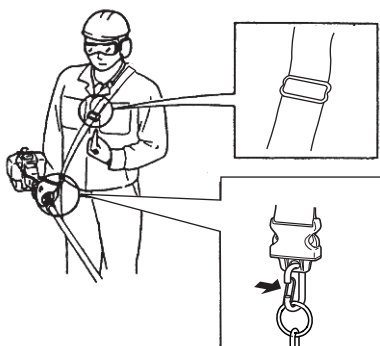

1. Užkabinkite juostos kablį ant išorinio vamzdžio laikiklio.
2. Juostą per petį užsidėkite taip, kad kablys būtų dešinėje pusėje.
3. Reguluokite juostos per petį ilgį, kad galėtumėte patogiai laikyti ir valdyti prietaisą.

SVARBU

- Įsitinkinkite, kad visi kabliai ir reguliavimo prietaisai saugūs naudoti.

Prieš pradedant

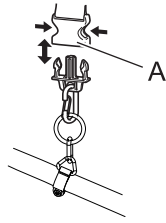

- * Pečių diržuose yra avarinio atlaisvinimo funkcija. Esant avarinei situacijai patraukite sandariklį (A), kad atskirtumėte prietaisą nuo juostos.

Naudojimas genėjant

PAVOJUS

- Visuose galvutės elektros laidininkuose ir jungiamuosiuose laiduose gali būti aukštosios įtampos elektros srovės. Šis įrenginys nėra izoliuotas nuo elektros srovės. Genėdami niekada tiesiogiai arba netiesiogiai nelieskite laidų, nes kitaip galite patirti sunkių sužalojimų arba mirti.
- Sritis aplink gaminį 15 m spinduliu yra pavojaus zona. Dirbdami su gaminiu būtinai laikykitės nurodytų atsargumo priemonių.
 - Neleiskite vaikams, kitiems asmenims arba gyvūnams patekti į pavojaus zoną.

ĮSPĖJIMAS

- Jei pjovimo priedas sukasi net droselio reguliatoriui esant tuščiosios eigos greičio padėtyje, kai variklis užvestas, prieš naudodami gaminį pareguliuokite karbiuratorių.
- Nepaleiskite ir nenaudokite įrenginio, jeigu ne visos apsaugos ir apsauginiai gaubtai yra tinkamai uždėti ant įrenginio.
- Niekada nekiškite rankų į jokias angas, kai veikia variklis. Pro angas gali nesimatyti judančių dalių.
- Judančios dalys gali nupjauti pirštus arba sunkiai sužaloti. Saugokite, kad į angas neįkištumėte rankų ir į jas nepatektų drabužių ir palaidų daiktų.
- Prieš pašalindami kliūtis, valydami nešvarumus arba atlikdami įrenginio techninės priežiūros darbus visada išjunkite variklį, nuimkite uždegimo kištuko dangtelį ir įsitikinkite, kad visos judančios dalys visiškai sustojo.

Stovėdami išlaikykite tvirtą padėtį

- Visada stovėkite ir laikykite pusiausvyrą. Nestovėkite ant slidaus, nelygaus ar nestabilaus paviršiaus. Nedirbkite neįprastose vietose ar ant kopėčių. Nepersisverkite.
- Gaminį naudokite tik stovėdami ant žemės arba patvirtintame keltuve.
- Visada įvertinkite, ar ketinamos genėti šakos nekelia pavojaus, pvz., ar nėra nulaužtų šakų, kurios gali nukristi ir sužeisti naudotoją arba pagalbinius. Prieš genėdami pašalinkite pavojus.
- Numatykite pasitraukimo nuo krentančių daiktų kelią.
- Nupjautos šakos atšoka atsitrenkusios į žemę.
- Patikrinkite, ar pečių diržai yra sureguliuoti taip, kad dirbti būtų saugu ir patogiu.
- Pereidami nuo vieno medžio prie kito, išjunkite gaminį.
- Venkite bet kokio kontakto su pjūklo grandine.
Jei nebus laikomasi šių atsargumo priemonių, galima rimtai susižaloti.

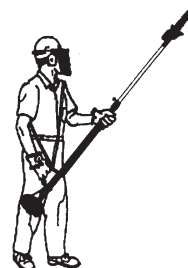

- Transportuodami įrenginį, ištuštinkite degalų baką, uždėkite kreipiamosios juostos gaubtą, padėkite įrenginį vertikaliai ir gerai pritvirtinkite.
Priešingu atveju kyla sugadinimo arba sužalojimo pavojus.

- Niekada nemėginkite valdyti gaminio viena ranka.
- Būtinai apimkite rankenas nykščiais ir kitais pirštais.

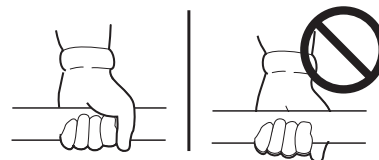

Atatranka

- Dėl atatrankos gali kilti gaminio nesuvaldymo pavojus ir dėl to naudotojas arba netoli stovintis asmuo gali būti sužalotas. Gaminį laikykite tvirtai abiem rankomis nykščiais ir pirštais suėmę priekines ir galines rankenas. Nepamirškite, kad genėjimo įrenginys judės žemyn ir į išorę, kai bus baigta pjauti.
 - Atatranka gali atsirasti, kai judanti pjūklo grandinė kreipiamosios juostos priekyje ar gale paliečia objektą arba kai mediena priartėja ir pjaunant prispaudžia pjūklo grandinę. Kai kuriais atvejais tai gali sukelti žaibišką atvirkštinį veiksmą, kai kreipiamoji juosta ir pjūklo grandinė atšoka į viršų ir atgal arba žemyn ir atgal link naudotojo. Dėl bet kurios iš šių reakcijų naudotojas gali nesuvaldyti gaminio ir patirti sunkių kūno sužalojimų.
 - Suprasdami atatranką galite sumažinti arba išvengti netikėtumo, dėl kurio gali įvykti nelaimingų atsitikimų.
 - Venkite bet kokio kreipiamosios juostos galo kontakto su objektu, kai pjūklo grandinė juda.
 - Pjaukite tik medį. Venkite betono, metalo, vielos arba kitų kliūčių, dėl kurių gali atsirasti atatranka arba kurios gali sugadinti pjūklo grandinę.
 - Jeigu pjūklo grandinė atsitrenkė į pašalinį objektą, nedelsdami sustabdykite variklį, apžiūrėkite ir, jeigu reikia, sutaisykite.

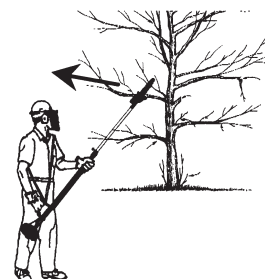

- ♦ Patikrinkite, ar pjovimo priedas, kreipiamoji juosta ir pjūklo grandinė yra gerai pritvirtinti ir juos saugu naudoti.
- ♦ Saugokite, kad pjūklo grandinė neatsitrenktų į uolas, akmenis, medžių kelmus ir kitus pašalinius objektus.
- ♦ Pjūklo grandinė nepjaukite žemės.
- ♦ Kai šaliniate grandininio pjūklo blokadą, visada išjunkite variklį.
- ♦ Jeigu pjovimo priedo galas atsitrenkė į kliūtį, nedelsdami išjunkite prietaisą ir apžiūrėkite, ar nepažeista pjūklo grandinė.
- ♦ Nenaudokite atšipusios, sulūžusios arba pakitusios spalvos pjūklo grandinės.
- ♦ Pašalinkite pašalinius objektus iš darbo vietos.
- ♦ Transportuodami ir padėdami į saugojimo vietą visada uždenkite kreipiamąją juostą ir pjūklo grandinę kreipiamosios juostos gaubtu.
- ♦ Naudojant šį įrenginį gali įsižiebtį kibirkščių, kurios gali uždegti sausą augmeniją. Šiame gaminyje yra įmontuotas kibirkščių gesintuvas, kurio gali prireikti. Naudotojas turi susisiekti su vietos priešgaisrine tarnyba, kad gautų informacijos apie su priešgaisriniais reikalavimais susijusius įstatymus arba teisės aktus.

Genėjimo metodai

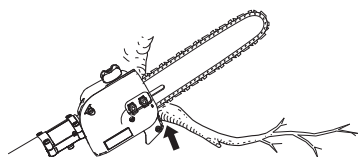

Kreiptuvas įremtas į šaką

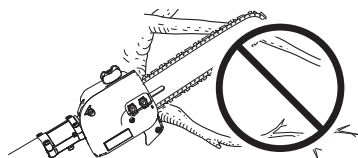
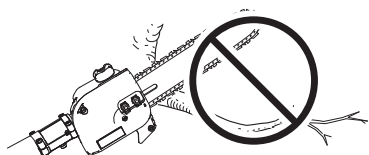

Geležtė remiasi į užpakalyje esančią šaką

- ♦ Įsitinkite, kad pjauti yra saugu. Patikrinkite, kuria kryptimi nukris šaka.
- ♦ Numatykite atsitraukimo kelią nuo krentančios šakos. Nupjautos šakos atšoka atsitrenkusios į žemę.
- ♦ Ilgos šakos turi būti nupjautos padalinant į kelias dalis.
- ♦ Nestovėkite tiesiai po pjaunama šaka.
- ♦ Kai būsite pasirengę pjauti: įremkite pjovimo šliužę į šaką. Ji neleis šakai judėti. Nedarykite pjovimo pirmyn ir atgal veiksmo.
- ♦ Stebėkite šaką, kuri yra iš karto po pjaunama šaka. Jeigu pjūklo grandinė atsitrenkia į užpakalyje esančią šaką, gali būti pažeista pjūklo grandinė.
- ♦ Didinkite greitį, kol pasieksite didžiausią droselio greitį.
- ♦ Pjaudami spauskite.
- ♦ Sumažinkite spaudimą, baigdami pjauti, kad neprarastumėte kontrolės.
- ♦ Genėdami 102 mm skersmens arba didesnę išaugą, pjaukite, kaip aprašyta toliau.
 - (1) Nupjaukite 1/4 išaugos skersmens netoli medžio kamieno.
 - (2) Pjaudami viršų, pjaukite šiek tiek toliau nuo kamieno.
 - (3) Nupjaukite prie kamieno likusį galą.
- ♦ Nenaudokite kaip kirtimo arba traukimo priemonės.

Techninė priežiūra

⚠️ ĮSPĖJIMAS

Tikrindami ir prižiūradami panaudotą gaminį laikykitės nurodytų atsargumo priemonių:

- Užgesinkite variklį, bet nemėginkite tikrinti gaminio arba atlikti jo priežiūros darbų, kol variklis neatvėsęs. Galite nudegti.
- Prieš tikrindami ir atlikdami priežiūros darbus nuimkite uždegimo žvakės dangtelį. Jei gaminys netikėtai pasileis, galimas nelaimingas atsitikimas.

SVARBU

- Tikrinimo ir priežiūros darbams reikalingos specialisto žinios. Jei negalite patikrinti, atlikti priežiūros darbų arba pašalinti gedimo patys, kreipkitės į atstovą. Nemėginkite gaminio ardyti.
- Naudokite tik originalias atsargines dalis ir reikmenis bei nustatytus gaminius ir komponentus. Jei bus naudojamos kitų gamintojų dalys arba nenumatyti komponentai, galimas gedimas.

Techninės priežiūros rekomendacijos

Sritis	Priežiūra	Puslapis	Kasdien arba prieš naudojant	Kiekvieną kartą pilant degalus	Kas 3 mėnesius arba 90 val.	Kasmet po 600 val.
Pavaros velenas	Patikrinti / sutepti	14			I(1)	
Kreipiamoji juosta / krumpliaračio galas	Patikrinti / išvalyti / sutepti	15	I / C *	I		
Pjūklo grandinė	Patikrinti / pagaląsti / pakeisti / įtempti	9/16	I *	I *		
Varžtai / veržlės	Patikrinti / priveržti / pakeisti	-	I *			

Priežiūros procedūros raidžių kodai: I= patikrinti, R= pakeisti, C= nuvalyti
(1) Sutepkite aukštos kokybės ličio tepalu kas 25 naudojimo val.

* Visos rekomendacijos pakeisti yra taikomos, jeigu tikrinant aptinkamas pažeidimas arba sudėvėjimas.

SVARBU

- Nurodyti ilgiausi laikotarpiai. Realus naudojimas ir jūsų patirtis padės nustatyti, kaip dažnai reikia atlikti techninę priežiūrą.

Techninė priežiūra

Jei turite klausimų ar kyla problemų, kreipkitės į atstovą.

Varančiojo veleno tepimas

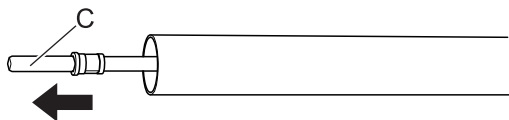
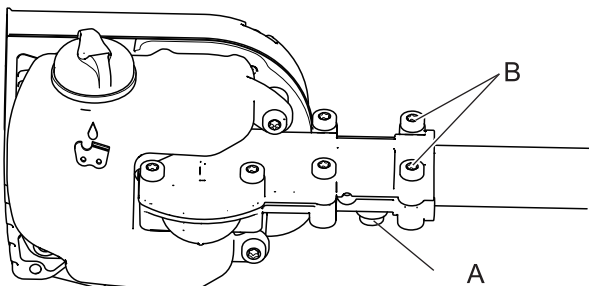

1. Išimkite pjovimo priedo fiksavimo varžtą (A).
2. Atlaisvinkite du varžtus (B).
3. Nuimkite pjovimo priedo bloką.

4. Atjunkite lankstųjį kabelį (C), nuvalykite ir sutepkite 15 ml ličio pagrindo tepalu.
5. Įstatykite lankstųjį kabelį atgal į pavarų korpusą. Lanksčiojo kabelio neišpurvinkite.
6. Sumontuokite ir pritvirtinkite pjovimo priedo bloką.

Kreipiamosios juostos pakeitimas

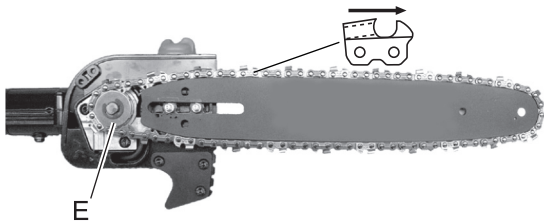
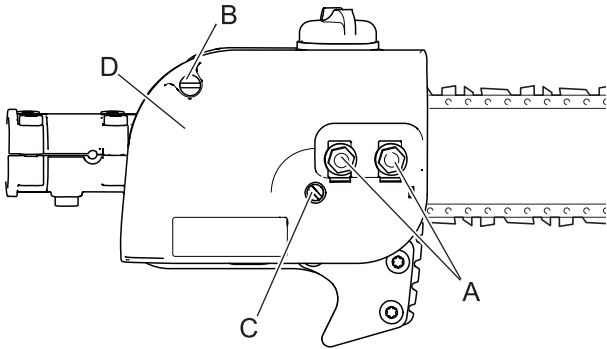

Pavarų dėžės dangčio valymas

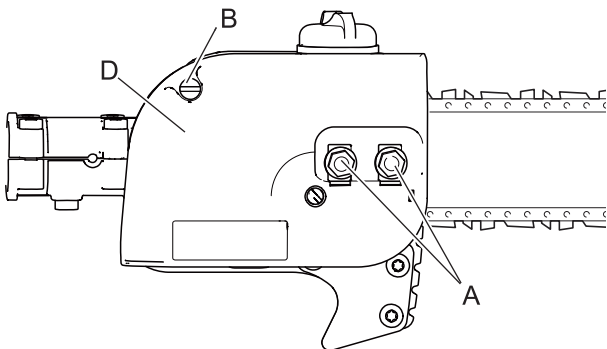

Automatinės tepalinės reguliavimas

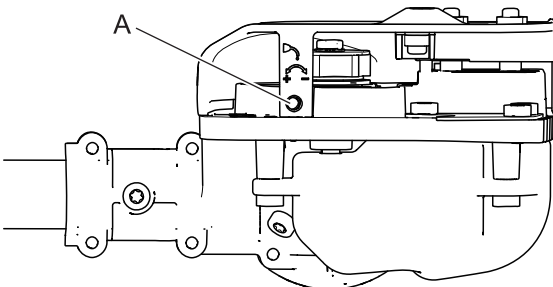

Kreipiamosios juostos ir grandinės deriniai

Kreipiamosios juostos dalies numeris	Grandinės dalies numeris	Grandinės tipas	Grandys	Žingsnis	Dydis
10 col. įprasta juosta 10A0CD3739	91VXL39CQ	91	39	3/8 col.	0,050

PASTABA

○ YAMABIKO juosta ir grandinę galima pakeisti lygiaverčio stiliaus, dydžio ir žingsnio „Carlton“ detalėmis.

1. Nuimkite dvi veržles (A) ir pavarų dėžės dangčio varžtą (B) bei pasukite pjūklo grandinės įtempimo reguliavimo varžtą (C) prieš laikrodžio rodyklę, kad sumažintumėte įtempimą.
2. Nuimkite pavarų dėžės dangtį (D).
3. Nuimkite kreipiamąją juosta ir pjūklo grandinę nuo pavarų dėžės ir krumpliaračio.
4. Nuimkite pjūklo grandinę nuo kreipiamosios juostos ir patikrinkite, ar kreipiamoji juosta nepažeista ir nėra pernelyg arba nevienodai susidėvėjusi. Jeigu reikia, pakeiskite kreipiamąją juosta.
5. Uždėkite pjūklo grandinę ant kreipiamosios juostos, kad ant juostos esantys pjovikliai būtų nukreipti į juostos galą.
6. Sumontuokite kreipiamąją juosta ir pjūklo grandinę ant pavarų dėžės, uždėdami grandinę ant varomojo krumpliaračio (E).
7. Sumontuokite pavarų dėžės dangtį (D) ir stipriai priveržkite rankomis veržles bei įstatykite pavarų dėžės dangčio varžtą (B).
8. Pasukite įtempimo reguliavimo varžtą pagal laikrodžio rodyklę, kad įtemptumėte pjūklo grandinę.

1. Atsukite dvi veržles (A) ir kreipiamosios juostos gaubto varžtą (B).
2. Nuimkite kreipiamosios juostos gaubtą (D).
3. Švelniai iššluokite nešvarumus iš kreipiamosios juostos gaubto vidaus ir aplink krumpliaračią.
4. Uždėkite kreipiamosios juostos gaubtą, užsukite ir priveržkite veržles, o tada įsukite kreipiamosios juostos gaubto varžtą.

PASTABA

○ Pjūklo grandinė bus pakankamai sutepta, jeigu bus matomas labai plonas alyvos sluoksnis.

1. Iš pavarų dėžės apačios pasukite reguliavimo varžtą (A) pagal laikrodžio rodyklę, kad sumažintumėte alyvos tūrį, arba prieš laikrodžio rodyklę, kad padidintumėte alyvos tūrį.

Techninė priežiūra

SVARBU

- Patikrinkite ant gaminio esantį kreipiamosios juostos dalies numerį. Grandinės ir kreipiamosios juostos dydis turi būti toks pat. Naudokite pirmiau lentelėje nurodytus juostos ir grandinės derinius.

Pjūklo grandinės dildymas

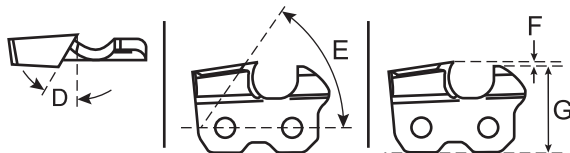
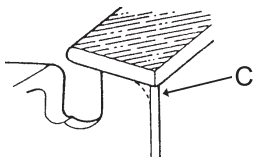
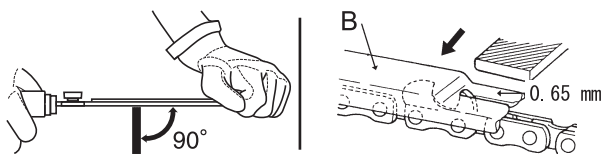
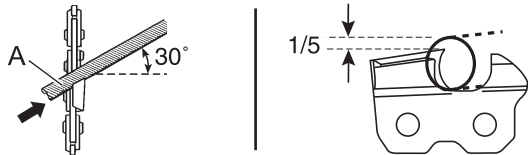

SVARBU

- Dėl atšipusių ir pažeistų pjoviklių sumažės pjovimo efektyvumas, padidės vibracija, o pjūklo grandinė suges anksčiau laiko.

1. Įkiškite apvalią dildę (A) į pjoviklį 30° kampu. Viena penktoji (1/5) dildės dalis turėtų būti iškilusi virš viršutinio pjoviklio krašto.
2. Laikykite dildę horizontaliai pjoviklyje ir dildykite viena kryptimi.
3. Dildykite, kol pjoviklio viršutiniai ir šoniniai nuožulnūs kraštai bus aštrūs ir be įrانتų.
4. Uždėkite gylmatį (B) tvirtai ant pjoviklio viršaus palikdami 0,65 mm plyšį, o galą priglausdami prie priekinio pjoviklio grandiklio. Dildykite pjoviklio grandiklį plokščia dilde, kol nudildysite iki gylmačio viršaus.
5. Baigdami galąstį pjoviklį plokščia dilde suapvalinkite priekinį grandiklio kraštą (C).
6. Parodytas tinkamai nudildytas pjoviklis.
D: viršutinės plokštės kampas 30°
E: viršutinės plokštės pjovimo kampas 55°
F: gylmatis 0,65 mm
G: lygiagrečiai
7. Dildymo drožlės nuplaukite naudodami švarią alyvą ir lėtai sukdami pjūklo grandinę.
8. Jei pjūklo grandinė yra padengta arba užsikimšusi derva, nuvalykite žibalu, o tada pamirkykite alyvoje.

Saugojimas

Ilgalaikis saugojimas (30 dienų arba ilgiau)

Kai gaminį ruošiatės saugoti ilgą laiką (30 dienų arba ilgiau), įsitinkinkite, kad tinkamai pasiruošta.

1. Kai gaminys pakankamai atvėsta, nuvalykite nuo jo išorės visą tepalą, alyvą, dulkes, nešvarumus ir kitas medžiagas.
2. Reguliariai tikrinkite, kaip nurodyta šiame vadove.
3. Patikrinkite, ar varžtai ir veržlės priveržti. Priveržkite, jei yra atsilaisvinusių.

SVARBU

- Kai kurių medžių sula ir derva yra ėsdinanti. Baigę naudoti kruopščiai nuplaukite kreipiamąją juostą ir krumpliaračio sritis, tada metalines dalis padenkite plonu alyvos sluoksniu.
4. Laikydami saugojimo vietoje uždėkite kreipiamosios juostos gaubtą ir pjūklo grandinę.
 5. Laikykite sausoje nedulkėtoje vietoje nepasiekiamoje vietoje.

Saugojimo kablių montavimas

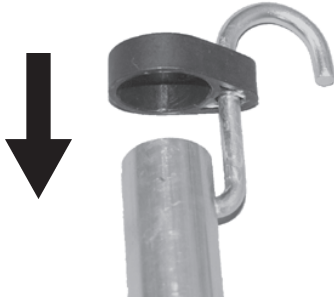

1. Mažą kablo galą įkiškite į pritvirtinimo veleno nustatymo angą.
2. Ant tvirtinimo veleno galo užmaukite plastikinį gaubtą.

Gamintojas:

YAMABIKO CORPORATION

1-7-2 Suehirocho, Ohme, Tokyo 198-8760 JAPONIJA

Įgaliotasis atstovas Europoje:

CERTIFICATION EXPERTS B.V.

Amerlandseweg 7, 3621 ZC Breukelen, Nyderlandai

Techniniai duomenys

MODELIS	MTA-PP/E
ilgis × plotis × aukštis	1451 × 105 × 147 mm
Svoris (sausas)	2,25 kg
Krumpliaracio tipas	6 dantys, 9,53 mm aukščio
Pavaros velenas	6,35 mm lankstus kabelis
Pavaros reduktoriaus santykis	1,5:1
Tepimo sistema	Automatinė
Pjūklo grandinės alyvos talpa	200 ml
Rankenos	Kairioji putplasčio rankena
Kreipiamoji juosta ir pjūklo grandinė	254 mm, 9,53 mm aukštis, 0,050 kreipiamosios juostos griovelio plotis, 91VXL grandinė
Ekvivalentinis svertinis garso slėgio lygis: (ISO 22868) L_{pAeq}	94,1 dB (A)
Paklaida	2,5 dB (A)
Svertinis garsumo lygis: (ISO 22868) L_{WARa}	109,5 dB (A)
Paklaida	2,5 dB (A)
Išmatuotas garsumo lygis: (2000/14/EB) L_{WA}	110 dB (A)
Užtikrinamas garsumo lygis: (2000/14/EB) L_{WA}	113 dB (A)
Vibracijos lygis: Pamatuota pagal ISO 22867	
Ekvivalentinė bendra vibracijos vertė, priekinė rankena	2,7 m/s ²
Ekvivalentinė bendra vibracijos vertė, galinė rankena	2,6 m/s ²
Ekvivalentinė bendra vibracijos vertė, priekinė rankena su 3 col. plėtiniu	2,9 m/s ²
Ekvivalentinė bendra vibracijos vertė, galinė rankena su 3 col. plėtiniu	2,9 m/s ²
Paklaida	3,3 m/s ²

Šios specifikacijos gali būti pakeistos neperspėjus.

Atitikties deklaracija

Toliau pasirašęs gamintojas:

YAMABIKO CORPORATION
1-7-2 Suehirocho Ohme, Tokyo 198-8760 JAPONIJA

Šis atitikties pareiškimas pateikiamas gamintojui prisiimant visą atsakomybę.

Prisiimdama atsakomybę patvirtina, kad gaminys:

PRO PRIEDŲ SERIJA

Prekės ženklas: ECHO
Tipas: PAS-2620ES +
MTA-PP/E(999442-00832)

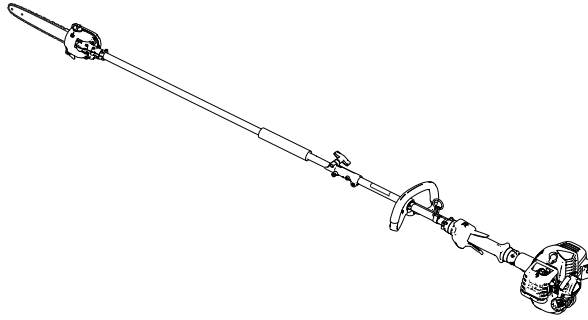

Laikantis Direktyvų **2006/42/EB** ir **2014/30/ES** nuostatų, įskaitant galiojančius pakeitimus, ir atitinka šiuos standartus: **EN ISO 12100:2010**, **EN ISO 11680-1:2011**, **ISO 14982:2009**, **EN 55012: 2007+A1: 2009**

Notifikuotoji įstaiga: 0404 „TRISE SMP Svensk Maskinprovning AB“, Box 7035, SE-750 07 Uppsala, Švedija, parengė **EB tipo tyrimo sertifikatą Nr. 0404/18/2504**

direktyvos **2011/65/ES** reikalavimus (naudojamas darnusis standartas **EN IEC63000: 2018**)

Atitinka Direktyvos **2000/14/EB** reikalavimus

vadovautasi vertinimo procedūra, pateikta **V PRIEDE**

Išmatuotas garsumo lygis: **110 dB (A)**

Užtikrinamas garsumo lygis: **113 dB (A)**

Serijos numeris: nuo 35101001 iki 35200000

U13335101001 iki U13335200000

Tokijas, 2021 m. rugpjūčio 1 d

Techninius dokumentus saugo:

[monė: RISE SMP („The Swedish Machinery Institute“)]

Adresas: Box 4053, SE-904 03 Umea, Švedija

YAMABIKO CORPORATION



Hisashi Kobayashi

Generalinis direktorius

Kokybės užtikrinimo skyrius

Igaliojasis atstovas Europoje, kuriam patikėta sukurti techninius dokumentus.

[monė: CERTIFICATION EXPERTS B.V.]

Adresas: Amerlandseweg 7, 3621 ZC Breukelen, Nyderlandai

P. Richard Glaser

YAMABIKO CORPORATION

1-7-2 Suehirocho, Ohme, Tokyo 198-8760 JAPONIJA
TEL. 81-428-32-6118. FAKS. 81-428-32-6145.

ECHO®



X771209-5003