

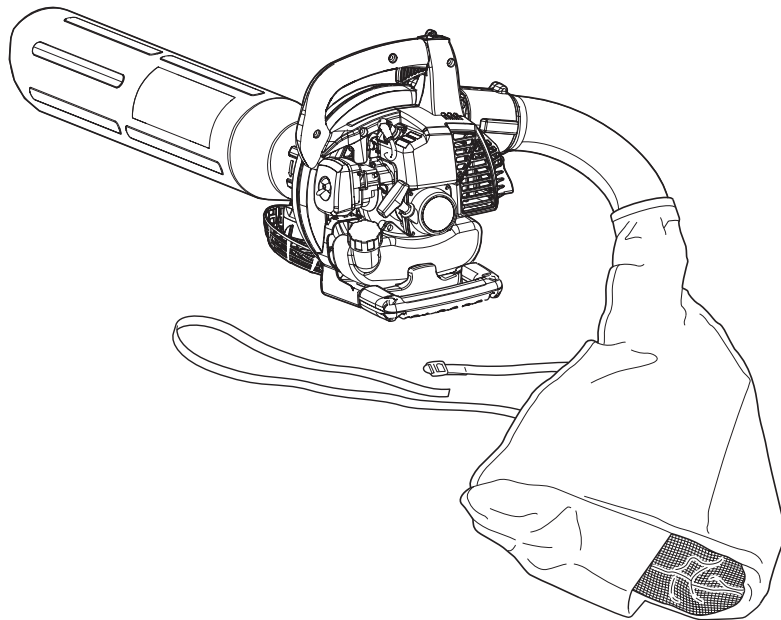

LT

LIETUVIŲ K.
(originalios instrukcijos vertimas)



NAUDOTOJO VADOVAS

ES-250ES



⚠️ ĮSPĖJIMAS

ATIDŽIAI PERSKAITYKITE INSTRUKCIJAS IR LAIKYKITĖS SAUGAUS NAUDOJIMO TAISYKLIŲ. PRIEŠINGU ATVEJU GALITE SUNKIAI SUSIŽEISTI.

Svarbi informacija

Prieš naudodami gaminį būtina perskaitykite naudotojo vadovą.

○ Gaminio paskirtis

- ECHO pūstuvai skirti siurbti, įvairiems nukritusiems lapams apdoroti, vejai pjauti. Įrenginys lengvai paverčiamas į pūstuvą.
- Nenaudokite šio įrenginio jokių kitų tikslų.

○ Gaminio naudotojai

- Šį gaminį galite naudoti, tik atidžiai perskaitę naudotojo vadovą ir visiškai įsisavinę jo turinį.
- Šio gaminio negali naudoti tinkamai naudotojo vadovo neperskaitę asmenys, taip pat peršalę, pavargę ar apskritai prastos fizinės būklės asmenys bei vaikai.
- Atminkite, kad operatorius arba naudotojas yra atsakingas už nelaimingus atsitikimus arba pavojus, gresiančius kitiems asmenims arba jų turtui.

○ Apie naudotojo vadovą

- Šiame vadove yra reikalingos informacijos apie gaminio surinkimą, naudojimą ir techninę priežiūrą. Atidžiai jį perskaitykite, kad įsisavintumėte turinį.
- Vadovą visada laikykite lengvai pasiekiamoje vietoje.
- Jei vadovą pametėte arba jis sugadintas ir nebeįskaitomas, iš ECHO ATSTOVO įsigykite naują.
- Šiame vadove naudojami SI vienetai (tarptautinė matavimo vienetų sistema). Skliausteliuose pateikti skaičiai yra pamatinės vertės, kai kuriais atvejais galima nedidelė konvertavimo paklaida.

○ Gaminio skolinimas arba perdavimas

- Kai šiame vadove aprašytą gaminį skolinate kitai šaliai, užtikrinkite, kad gaminį besiskolinantis ir naudojantis asmuo gautų ir naudotojo vadovą. Jei savo gaminį perduodate kitai šaliai, kartu pridėkite ir naudotojo vadovą.

○ Užklausos

- Jei reikia informacijos apie gaminį, reikmenų įsigijimą, remontą ar turite kitų panašių klausimų, kreipkitės į ECHO ATSTOVĄ.

○ Pastabos.

- Jei gaminys atnaujinamas, šio vadovo turinys gali būti pakeistas neperspėjus. Norint, kad paaiškinimai būtų aiškesni, kai kurie naudojami paveikslėliai gali skirtis nuo paties gaminio.
- Prieš naudojant šį gaminį, reikia surinkti kai kurias jo dalis.
- Jei kas nors neaišku arba kelia rūpesčių, kreipkitės į ECHO ATSTOVĄ.

Šio modelio ypatybė: ES START

ES START generuoja sukamąją galią, kurios reikia alkūniniam velenui įsukti tiek, kad variklis būtų užvestas, ir beveik nebūtų jaučiama atatrunkos jėga.

Dėl **ES START** variklis paleidžiamas daug lengviau, nei kada tikėjotės.

Gamintojas

YAMABIKO CORPORATION

7-2 SUEHIROCHO 1-CHOME, OHME, TOKYO 198-8760, JAPAN

Įgaliotasis atstovas Europoje

„Atlantic Bridge Limited“

Atlantic House, PO Box 4800, Earley, Reading RG5 4GB, Jungtinė Karalystė

Skirta saugiai naudoti gaminį	4
Įspėjamosios pastabos	4
Kiti ženklai	4
Simboliai	4
Vieta, kurioje tvirtinamas saugos ženklas	6
Degalų tvarkymas	7
Variklio valdymas	8
Gaminio naudojimas	9
Paketo sąrašas	12
Aprašas	13
Prieš pradėdami	14
Surinkimas	14
Degalų paruošimas	16
Variklio veikimas	17
Variklio užvedimas	17
Variklio sustabdymas	18
Naudojimas	19
Vakuumo naudojimas	19
Pūstuvo naudojimas	20
Techninė priežiūra	21
Techninės priežiūros rekomendacijos	21
Techninė priežiūra	21
Trikčių šalinimo lentelė	26
Ilgalaikis saugojimas (30 dienų arba ilgiau)	27
Techniniai duomenys	28
Atitikties deklaracija	29

Skirta saugiai naudoti gaminį

Prieš naudodami gaminį atidžiai perskaitykite šį skyrių.



○ Su šiame skyriuje nurodytomis atsargumo priemonėmis pateikiama svarbios saugos informacijos. Atidžiai laikykitės šių atsargumo priemonių.

○ Be to, būtina perskaitykite apie atsargumo priemones, kurios nurodytos vadove.

Tekstas su pateiktu [rombo ženklų] nurodo apie galimas pasekmes nesilaikant atsargumo priemonių.

Įspėjamosios pastabos

Situacijos, kurioms esant kyla pavojus operatoriui ir kitiems žmonėms susižeisti, šiame vadove ir ant gaminio nurodytos pateikiant šiuos įspėjamuosius pranešimus. Visada atidžiai juos perskaitykite ir jų laikykitės, kad užtikrintumėte saugų eksploatavimą.

 PAVOJUS	 ĮSPĖJIMAS	 DĖMESIO
Šis simbolis su žodžiu PAVOJUS atkreipia dėmesį į veiksmą ar būklę, kuri gali sukelti sunkų ar mirtiną naudotojo ir šalia esančių asmenų sužalojimą.	Šis simbolis su žodžiu ĮSPĖJIMAS atkreipia dėmesį į veiksmą ar būklę, kuri gali sukelti sunkų ar mirtiną naudotojo ir šalia esančių asmenų sužalojimą.	DĖMESIO rodo galimai pavojingą situaciją, dėl kurios, jei neišvengsite, galite patirti nesunkų ar vidutinio sunkumo sužalojimą.







Kiti ženklai

Be įspėjamųjų pranešimų, šiame vadove pateikiami nurodyti aiškinamieji simboliai:











	Apibrauktas ir perbrauktas simbolis reiškia, kad tai, kas parodyta, yra draudžiama.	PASTABA	Šioje apibrauktoje žinutėje galite rasti patarimų, kaip gaminį naudoti ir prižiūrėti.	SVARBU	Apibraukta tekste su žodžiu SVARBU yra svarbios informacijos apie šiame vadove aprašyto gaminio naudojimą, tikrinimą, priežiūrą ir laikymą.
--	---	----------------	---	---------------	--

Simboliai

Šiame vadove ir ant produkto pateikiama įvairių aiškinamųjų simbolių. Įsitinkite, kad visiškai suprantate kiekvieno simbolio reikšmę.

Simbolio forma / pavidalas	Simbolio aprašas / taikymas	Simbolio forma / pavidalas	Simbolio aprašas / taikymas
	Atidžiai perskaitykite naudotojo vadovą		Benzino ir alyvos mišinys
	Naudokite akių, ausų ir galvos apsaugą		Degalų tiekimo burbulas (starteris)
	Saugos perspėjimas	L	Karbiuratoriaus reguliavimas – Mažo greičio mišinys
	Avarinis sustabdymas	H	Karbiuratoriaus reguliavimas – Didelio greičio mišinys
	Pirštų netekimo pavojus	T	Karbiuratoriaus reguliavimas – Tuščiosios eigos greitis

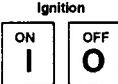
Skirta saugiai naudoti gaminį

Simbolio forma / pavidalas	Simbolio aprašas / taikymas	Simbolio forma / pavidalas	Simbolio aprašas / taikymas
	Nenaudokite gaminio blogai vėdinamose vietose		Droselio valdymas „Cold Start“ (šalto variklio užvedimas) Padėtis (Droselis uždarytas)
	Gaisro pavojus		Droselio valdymas „Run“ (paleisti) Padėtis (Droselis atidarytas)
	Elektros smūgio pavojus		Tuščiosios eigos greitis
	Garantuojamasis garso galios lygis		Didelis greitis
	Užvedimas ĮJ. / IŠJ.		Saugokitės įkaitusių vietų
	Variklio užvedimas		

Skirta saugiai naudoti gaminį

Vieta, kurioje tvirtinamas saugos ženklas

- Toliau parodytas saugos ženklas pritvirtinamas prie šiamo vadove aprašyto gaminio. Prieš naudodami gaminį įsitinkite, kad žinote, ką ženklas reiškia.
- Jei ženklas pasidaro neperskaitomas dėl nusidėvėjimo ar apgadinimo arba nusilupa ir yra pametamas, iš „ECHO“ atstovo įsigykite pakaitinį ir pritvirtinkite toliau pateiktuose paveikslėliuose parodytoje vietoje. Įsitinkite, ar ženklas visada perskaitomas.



1. Saugos lipdukas (dalies numeris X505002310)

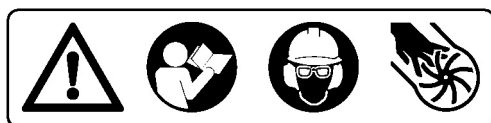

2. Saugos lipdukas (dalies numeris X505002080)



3. Saugos lipdukas (dalies numeris X503008950)

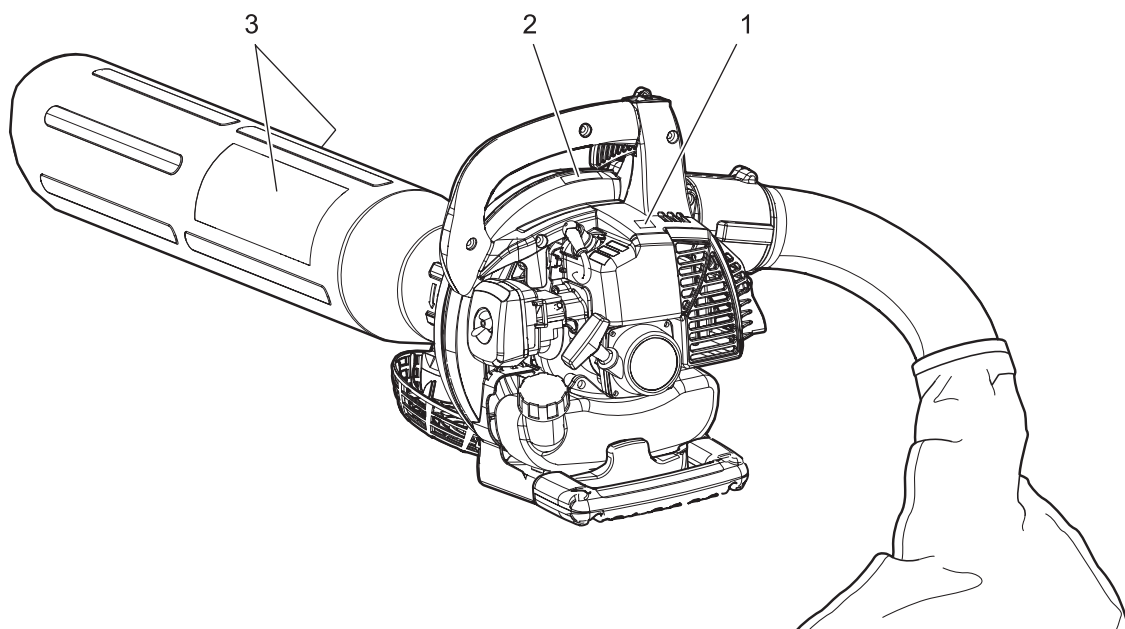

Skirta saugiai naudoti gaminį

Degalų tvarkymas

PAVOJUS

Pildami degalus visada laikykitės atokiau nuo ugnies

Degalai ypač degūs, todėl netinkamai elgiantis galima sukelti gaisrą. Maišydami, laikydami ar tvarkydami degalus būkite ypač atsargūs, nes galite sunkiai susižeisti. Būtinai laikykitės toliau nurodytų instrukcijų.

- Pildami degalus nerūkykite ir arti nenaudokite liepsnos.
- Nepilkite degalų, kai variklis įkaitęs arba veikia.
- ◆ Jei tai darysite, degalai gali užsidegti, sukelti gaisrą ir nudeginti.



Apie talpyklą ir degalų pylimo vietą

- Naudokite patvirtintą degalų talpyklą.
- Degalų bakuose ar kanistruose gali būti susidaręs slėgis. Degalų dangtelius visada atsukite lėtai, kad slėgis sumažėtų tolygiai.
- Degalų bakų NEPILDYKITE patalpoje. Degalus VISADA pilkite lauke ant plikos žemės.

Išsiliejus degalams gali kilti gaisras

Pildami degalus laikykitės nurodytų atsargumo priemonių:

- Nepilkite tiek degalų, kad pasiektų degalų bako angą. Pasirūpinkite, kad degalų lygis atitiktų nurodytą (iki degalų bako linkio).
- Nuvalykite visus dėl perpildymo išsiliejusius degalus.
- Baigę pilti tvirtai užsukite degalų bako dangtelį.
- ◆ Nutekėję degalai gali sukelti gaisrą ir nudeginti, jei užsidegs.

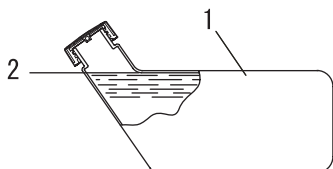

- 1. Degalų bakas.
- 2. Linkis.

Neužveskite variklio toje vietoje, kur pylėte degalus

- Negalima užvesti variklio toje vietoje, kurioje pylėte degalus. Prieš užveddami variklį bent per 3 m pasitraukite nuo degalų pylimo vietos.

- ◆ Užsidegus pilant degalus nutekėjusiems degalams gali kilti gaisras.

Dėl degalų protėkių gali kilti gaisras

- Pripylę degalų visada patikrinkite, ar nėra protėkio, ar degalai neteka iš degalų vamzdžio, pro degalų sistemos sandūras arba degalų bako dangtelį.
- Jei aptinkate degalų protėkį, iš karto nustokite naudoti gaminį ir kreipkitės į ECHO ATSTOVĄ dėl remonto.
- ◆ Bet koks degalų protėkis gali sukelti gaisrą.

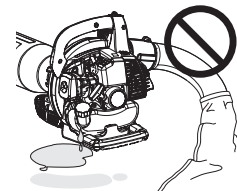
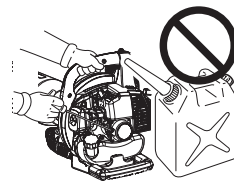

Skirta saugiai naudoti gaminį

Variklio valdymas

ĮSPĖJIMAS

Variklio užvedimas

Užvesdami variklį būtina laikytis nurodytų atsargumo priemonių:

- Patikrinkite, ar neatsilaisvinusios veržlės bei varžtai
- Patikrinkite, ar nėra degalų protėkio
- Pastatykite gaminį lygioje gerai vėdinamoje vietoje
- Aplink gaminį palikite daug vietos ir neleiskite arti būti žmonėms arba gyvūnams
- Pašalinkite kliūtis, jei yra
- Užveskite variklį droselio svirtį nustatę į paleidimo / naudojimo padėtį
- Užvesdami variklį gaminį laikykite tvirtai prie žemės
- ◆ Jei nebus paisoma atsargumo priemonių, galimas nelaimingas atsitikimas, galima net ir mirtinai susižaloti.

Užvedę variklį patikrinkite, ar nėra neįprasto vibravimo ir garsų

- Užvedę variklį patikrinkite, ar nėra neįprasto vibravimo arba garsų. Jei yra, gaminio nenaudokite. Dėl remonto kreipkitės į ECHO ATSTOVĄ.
- ◆ Dėl nelaimingų atsitikimų, per kuriuos dalys krenta arba subyra, galima rimtai susižaloti.

Veikiant gaminiui nelieskite aukštos temperatūros ar aukštos įtampos komponentų

Veikiant gaminiui arba iškart jį sustabdę nelieskite nurodytų aukštos temperatūros ar aukštos įtampos komponentų:

- Duslintuvas, cilindras ir kiti įkaitę galintys komponentai
- ◆ Jei paliesite įkaitusį komponentą, galite nudegti.
- Uždegimo kištukas, uždegimo kištuko laidas ir kiti aukštos įtampos komponentai
- ◆ Jei veikiant gaminiui paliesite aukštos įtampos komponentą, galite gauti elektros smūgį.



Gaisro ar dūmų atveju svarbiausia saugumas

- Jei iš variklio pasirodo liepsna arba dūmų, bet ne iš išmetimo angos, pasitraukite nuo gaminio, kad būtų užtikrintas jūsų fizinis saugumas.
- Kastuvu arba kita priemone meskite ant ugnies smėlį, kad ji neplistų, arba užgesinkite gesintuvu.
- ◆ Jei bus panikuojama, ugnis gali išplisti ir bus padaryta dar daugiau žalos.



Išmetamosios dujos nuodingos

- Iš variklio išleidžiamuose dūmuose yra nuodingų dujų. Nenaudokite gaminio patalpose, plastikiniuose šiltnamiuose ar kitose blogai vėdinamose vietose.
- Jei reikia dirbti netoli namo, to nedarykite netoli atidaryto lango. Į namą gali patekti išmetamųjų dujų.
- ◆ Išmetamosios dujos gali sukelti apsinuodijimą.



Tikrindami gaminį ar atlikdami jo priežiūros darbus, išjunkite variklį

Tikrindami naudotą gaminį ir atlikdami jo priežiūros darbus laikytis nurodytų atsargumo priemonių:

- Išjunkite variklį, bet nemėginkite tikrinti gaminio arba atlikti jo priežiūros darbų, kol variklis neatvėsęs
- ◆ Galite nudegti.
- Prieš tikrindami ir atlikdami priežiūros darbus nuimkite uždegimo kištuko dangtelį
- ◆ Jei gaminys netikėtai pasileis, galimas nelaimingas atsitikimas.

Uždegimo kištuko tikrinimas

Tikrindami uždegimo kištuką laikytis nurodytų atsargumo priemonių.

- Jei elektrodai arba gnybtai susidėvėję ar yra keramikos įtrūkių, pakeiskite naujomis dalimis.
- Uždegimo bandymą (siekiant patikrinti, ar uždegimo kištukas kibirkščiuoja) turi atlikti profesionalas. Kreipkitės į ECHO ATSTOVĄ.
- Uždegimo bandymą reikia atlikti toliau nuo uždegimo kištuko angos.
- Uždegimo bandymo negalima atlikti vietose, kur yra išsiliejusių degalų ar degių dujų
- Nelieskite metalinių uždegimo kištuko dalių
- ◆ Uždegimo kištukas gali sukelti gaisrą arba galite patirti elektros smūgį.



Skirta saugiai naudoti gaminį

Gaminio naudojimas Bendrosios atsargumo priemonės

ĮSPĖJIMAS

Naudotojo vadovas

- Prieš naudodami gaminį būtinai atidžiai perskaitykite naudotojo vadovą, kad užtikrintumėte tinkamą eksploatavimą.
- ◆ Jei to nepaisysite, galimas nelaimingas atsitikimas arba rimtas sužalojimas.



Nenaudokite gaminio ne pagal paskirtį

- Gaminį galima naudoti tik naudotojo vadove nurodytais tikslais.
- ◆ Jei to nepaisysite, galimas nelaimingas atsitikimas arba rimtas sužalojimas.

Gaminio nemodifikuokite

- Gaminio negalima modifikuoti.
- ◆ Jei to nepaisysite, galimas nelaimingas atsitikimas arba rimtas sužalojimas. Bet kokiam gedimui, kilusiam dėl gaminio modifikavimo, nebus taikoma gamintojo garantija.

Nenaudokite nepatikrinto ir neprižiūrimo gaminio

- Naudokite tik patikrintą ir prižiūrimą gaminį. Visada užtikrinkite, kad gaminys būtų reguliariai tikrinamas ir prižiūrimas.
- ◆ Jei to nepaisysite, galimas nelaimingas atsitikimas arba rimtas sužalojimas.

Gaminio skolinimas arba perdavimas

- Kai savo gaminį skolinate kitai šaliai, užtikrinkite, kad besiskolinantis asmuo gautų ir naudotojo vadovą.
- Jei savo gaminį perduodate kitai šaliai, kartu pridėkite ir naudotojo vadovą.
- ◆ Jei to nepaisysite, galimas nelaimingas atsitikimas arba rimtas sužalojimas.

Pasiruošimas galimam sužalojimui

Jei, nors ir mažai tikėtina, įvyktų nelaimingas atsitikimas arba susižeistumėte, įsitikinkite, kad esate pasiruošę.

- Pirmosios pagalbos rinkinys
- Rankšluosčiai ir tamponai (kraujavimui sustabdyti)
- Švilpukas arba mobilusis telefonas (pagalbai iškviesti)
- ◆ Jei nepavyks suteikti pirmosios pagalbos arba ką nors iškviesti, sužeidimo būklė gali pablogėti.

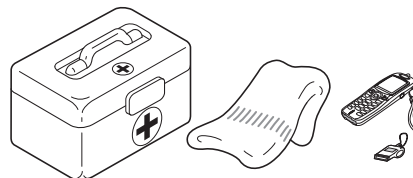

Skirta saugiai naudoti gaminį

Naudojimo atsargumo priemonės

ĮSPĖJIMAS

Gaminio naudotojai

Gaminio neturėtų naudoti:

- pavargę asmenys;
- alkoholio vartoję asmenys;
- vaistus vartojantys asmenys;
- nėščiosios;
- blogos fizinės būklės asmenys;
- naudotojo vadovo neskaityę asmenys;
- vaikai.

- ◆ Jei šių instrukcijų nebus laikomasi, gali įvykti nelaimingas atsitikimas.
- Gaminio uždegimo sistema naudojimo metu sukuria elektromagnetinius laukus. Magnetiniai laukai gali sutrikdyti širdies stimulatoriaus veikimą arba jį sugadinti. Siekdami sumažinti pavojų sveikatai rekomenduojame, kad prieš dirbdami su šiuo gaminiu širdies stimuliatorių naudotojai pasitartų su gydytoju ir stimulatoriaus gamintoju.



Naudojimo aplinka ir naudojimas

- Nenaudokite gaminio tokiose vietose, kur nėra tvirtu pagrindu, pvz., ant stačių šlaitų ar po liūtis, nes tokiose vietose slidu ir pavojinga.
- Nenaudokite gaminio naktį ar tamsiose vietose, kur prastas matomumas.
- ◆ Jei griūsite, paslysite arba netinkamai naudosite gaminį, galite sunkiai susižaloti.

Gaminio naudojimas

Naudodami gaminį, ypač atidžiai laikykitės toliau nurodytų atsargumo priemonių.

- Neleiskite darbo vietoje būti žmonėms, kurie nėra susiję su darbu, ir gyvūnams.
- Nenukreipkite pūstuvo vamzdžio į žmones ar gyvūnus.
- Nenaudokite gaminio tokiose vietose, kur nėra tvirtu pagrindu.
- Rankeną laikykite tvirtai.
- Stenkitės gaminio nenaudoti vėlai vakare ar anksti ryte, kad triukšmas netrukdytų kaimynams.
- ◆ Jei šių instrukcijų nebus laikomasi, gali įvykti nelaimingas atsitikimas arba galima susižeisti.

Eidami į kitą vietą išjunkite variklį

Eidami į kitą vietą esant toliau aprašytoms situacijoms, išjunkite variklį ir eikite gaminį užsidėję ant pečių.

- Persikeldami į darbo vietą.
- Persikeldami į kitą zoną darbo metu.
- Palikdami darbo vietą.
- ◆ Jei nebus laikomasi šių atsargumo priemonių, galima nudegti arba rimtai susižaloti.
- Kai gaminį transportuojate automobiliu, ištuštinkite degalų baką, gaminį pastatykite į stačią padėtį ir tvirtai įtaisykite vietoje, kad nejudėtų.
- ◆ Jei vežant automobiliu degalų bake bus degalų, gali kilti gaisras.

Būkite atsargūs, kad jūsų neįtrauktų ventiliatorius

- Būkite atsargūs, kad jūsų plaukų neįtrauktų ventiliatorius.
- ◆ Su siurbiamu oru į ventiliatorių gali būti įtraukta jūsų ranka ar kt., ir galite sunkiai susižeisti.

Vibracija ir šaltis

Manoma, kad dėl vibracijos ir šalčio poveikio kai kuriems asmenims gali pasireikšti Reino sindromas, paveikiantis pirštus. Vibracija ir šaltis gali sukelti pirštų dilgčiojimo ir degimo pojūtį, o po to išblyškimą ir tirpimą.

Mažiausias šį negalavimą galintis sukelti poveikis nežinomas, todėl rekomenduojamos nurodytos atsargumo priemonės.

- Palaikykite kūno šilumą, ypač galvos ir kaklo, pėdų ir blauzdų, rankų ir riešų.
- Pasirūpinkite gera kraujo apytaka: dažnai darykite pertraukas, per jas energingai atlikite rankų pratimus ir nerūkykite.
- Atribokite darbo valandų skaičių. Pamėginkite planuoti darbus taip, kad pūstuvu arba kita rankine įranga nereikėtų dirbti kasdien.
- Jei dirbti nepatogu, pirštai parausta ir tinsta, o po to pa-bąla ir nutirpsta, kreipkitės į gydytoją prieš vėl dirbdami darbus, kurių metu jaučiate šaltį ir vibraciją.
- ◆ Jei šių nurodymų nebus laikomasi, galima pakenkti sveikatai.

Skirta saugiai naudoti gaminį

⚠ ĮSPĖJIMAS

Traumos dėl pasikartojančio įtempimo

Manoma, kad per didelis krūvis pirštų, plaštakų, rankų ir pečių raumenims bei sausgyslėms gali sukelti skausmą, tinimą, tirpimą, silpnumą ir stiprų išvardytų vietų skausmą. Tam tikra pasikartojanti rankų veikla gali sukelti pasikartojančio įtempimo sąlygotą traumą (RSI).

Norėdami sumažinti RSI pavojų atlikite toliau nurodytus veiksmus:

- Venkite dirbti sulenkę, ištempę ar pasukę riešus.
- Reguliariai ilsėkitės, vengdami pasikartojančių veiksmų, ir leiskite pailsėti rankoms. Pasikartojančius judesius atlikite lėčiau ir mažesne jėga.
- Darykite plaštakų ir rankų raumenų stiprinimo pratimus.
- Kreipkitės į gydytoją, jei jaučiate pirštų, plaštakų, riešų ar rankų dilgčiojimą, tirpimą arba skausmą. Kuo anksčiau RSI diagnozuojama, tuo paprasčiau nervus ir raumenis apsaugoti nuo nepagydomo sužalojimo.
- ◆ Jei šių nurodymų nebus laikomasi, galima pakenkti sveikatai.

Jei atsiranda trikčių, nedelsdami išjunkite variklį

○ Jei gaminys staiga pradeda skleisti neįprastus garsus ar neįprastai vibruoti, nedelsdami išjunkite variklį. Kai gaminys neįprastai vibruoja ar skleidžia neįprastus garsus, jo naudoti negalima.

Dėl remonto kreipkitės į ECHO ATSTOVĄ.

◆ Jei sugadintos dalys bus naudojamos ir toliau, galimas nelaimingas atsitikimas arba rimtas susižalojimas.

Apsaugos priemonės

⚠ ĮSPĖJIMAS

Naudokite apsaugos priemones

○ Dirbdami pūstuvu dėvėkite tinkamus darbo drabužius ir apsaugos priemones. Visų svarbiausia, dirbdami visada būkite užsidėję apsauginius akinius, dulkių kaukę ir ausines.

◆ Nedėvėdami apsaugos priemonių, galite įkvėpti nupūstų nešvarumų ar dulkių, arba jie gali patekti į jūsų akis, todėl gali įvykti nelaimingas atsitikimas arba galite susižeisti.

- a Galvos apsauga (šalmas): apsaugo galvą
- b Ausinės arba ausų kištukai: apsaugo klausą
- c Apsauginiai akiniai: apsaugo akis
- d Dulkių kaukė
- e Apsauginės pirštinės: apsaugo rankas nuo šalčio ir vibracijos
- f Tinkami darbo drabužiai (ilgos rankovės, ilgos kelnės): apsaugo kūną
- g Patvarūs, neslystantys apsauginiai auliniai batai (su pirštų apsauga) arba neslystantys darbiniai pusbačiai (su pirštų apsauga): apsaugo pėdas

◆ Jei nebus laikomasi šių atsargumo priemonių, galima pakenkti regai arba klausai, rimtai susižaloti.

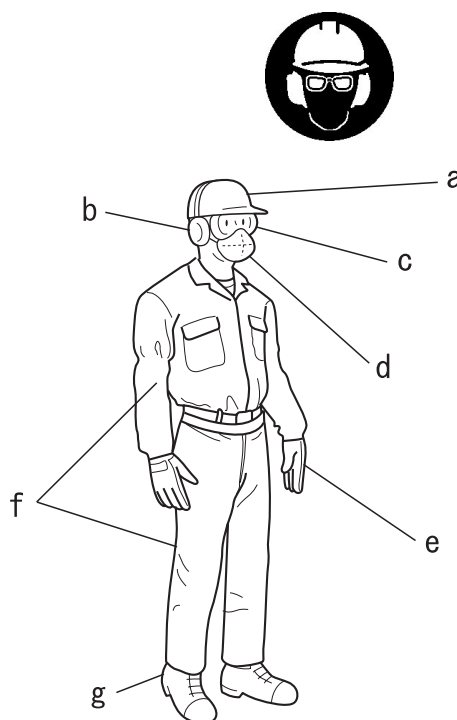

Vilkėkite tinkamus drabužius

Neryšėkite kaklaraiščio, nenaudokite papuošalų, nevilkėkite laisvų, tabaluojančių drabužių, nes įrenginys gali juos įtraukti. Nemūvėkite avalynės atviru priekiu, nebūkite basi arba nuogomis blauzdomis. Tam tikromis aplinkybėmis gali prireikti apsaugoti visą veidą ir galvą.

◆ Jei nebus laikomasi šių atsargumo priemonių, galima pakenkti regai arba klausai, rimtai susižaloti.



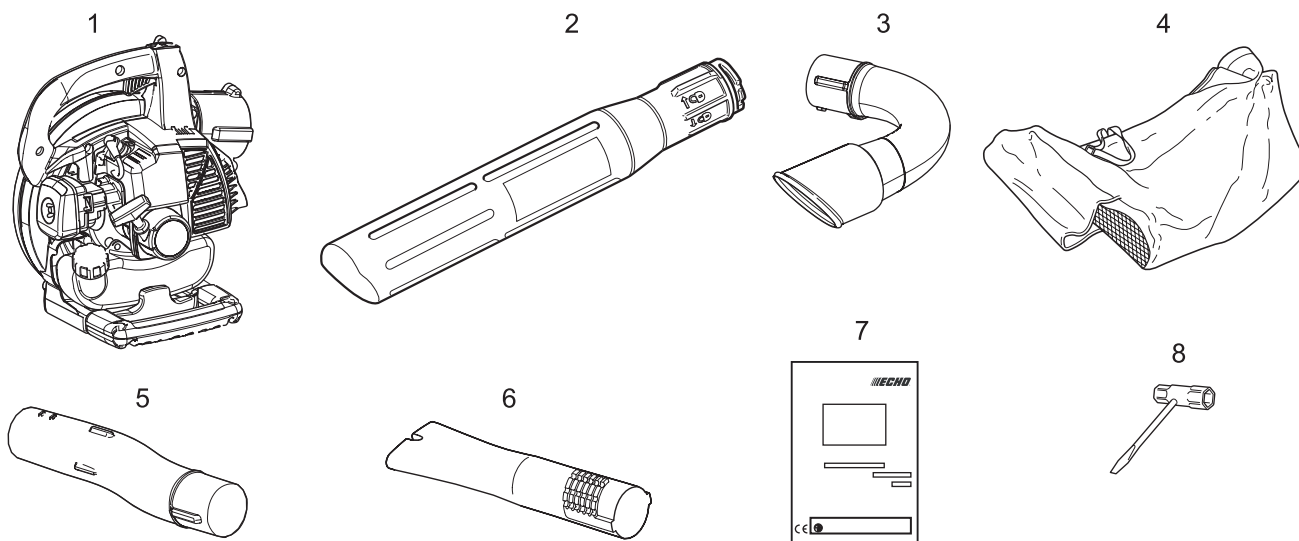

Paketo sąrašas

- ♦ Nurodytos dalys supakuojamos atskiroje dėžėje.
- ♦ Išpakavę dėžę patikrinkite visas joje esančias dalis.
- ♦ Jei ko nors trūksta arba kas nors sulūžę, kreipkitės į ECHO atstovą.

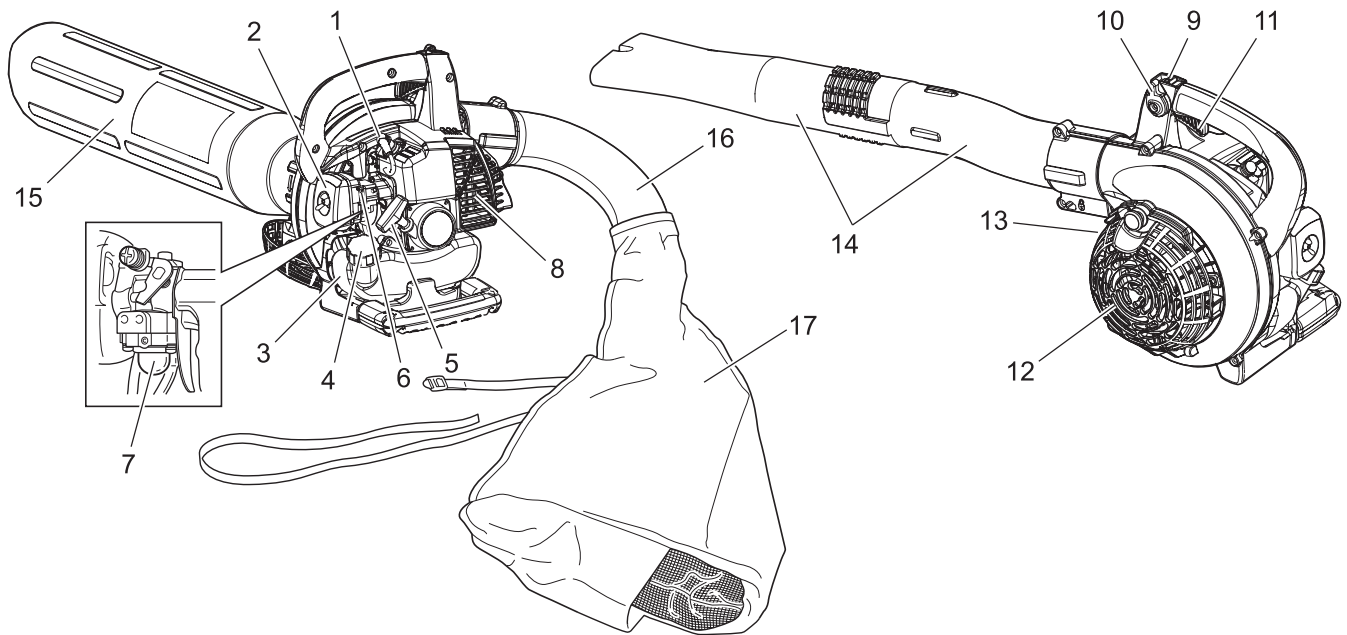

Numeris	Dalies pavadinimas	Kiekis	Numeris	Dalies pavadinimas	Kiekis
(1)	Maitinimo galvutė	1	(5)	Pūstuvo vamzdis	1
(2)	Vakuuminis vamzdis	1	(6)	Plokščia tiesi tūta	1
(3)	Vakuuminė alkūnė	1	(7)	Naudotojo vadovas	1
(4)	Šiukšlių maišas	1	(8)	T formos raktas	1



1. **Uždegimo kištukas.** Įtaisas, įžiebiantis kibirkštį degalų mišiniui uždegti.
2. **Oro filtras.** Keičiamas oro filtro elementas.
3. **Degalų bakas.** Jame yra degalai ir degalų filtras.
4. **Degalų bako dangtelis.** Dangtelis, kuris uždengia ir užsandarina degalų baką.
5. **Starterio rankena.** Rankena, skirta varikliui užvesti. (**ES START**)
6. **Droselis.** Jis yra oro filtro viršuje. Norėdami užvesti šaltą variklį, droselio svirtį pastumkite į  padėtį, kad droselis užsidarytų. Norėdami droselį atidaryti, jo svirtį pastumkite į  padėtį.
7. **Degalų tiekimo burbulas.** Įtaisas, kuris pumpuojamas prieš užvedant variklį, kad iš degalų bako būtų įtraukta šviežių degalų pašalinant orą iš karbiuratoriaus. Pumpuokite degalų tiekimo burbulą, kol pasirodys degalai ir ims laisvai tekėti į skaidrią degalų bako grįžtamąją liniją. Toliau pumpuokite degalų tiekimo burbulą dar 4 arba 5 kartus.
8. **Kibirkščių gesintuvas – katalizinis duslintuvas / duslintuvas.** Duslintuvas arba katalizinis duslintuvas valdo išmetimo triukšmą ir išmetalus. Kibirkščių gesintuvo tinkelis neleidžia, kad iš duslintuvo būtų išmetamos įkaitusios švytinčios anglies dalelės. Išmetimo zonoje neturi būti degių šiukšlių.
9. **Sustabdymo jungiklis SLANKUSIS JUNGIKLIS,** įmontuotas rankenos viršuje. Norėdami įjungti ir paleisti, pastumkite pirmyn. Norėdami sustoti, pastumkite atgal.
10. **Droselio padėties svirtis (droselio nustatymo įrenginys).** Patraukite, norėdami padidinti variklio greitį. Frikciniai diskai išlaiko nustatytą droselio svirties padėtį.
11. **Droselio reguliatorius.** Spyruoklė, užtaisyta grįžti į laisvąją eigą, kai atleidžiama. Greitindami spauskite reguliatorių palaipsniui, kad užtikrintumėte geriausią veikimą.
12. **Korpuso dangtis.** Jis uždengia mentės vietą ir jį uždarius suaktyvinamas apsauginės blokuotės jungiklis. Variklis neveiks, jeigu apsauginis jungiklis nebus suaktyvintas.
13. **Serijos numerio etiketė.** Nurodytas pūstuvo modelio ir serijos numeris.
14. **Pūstuvo vamzdžiai.** Išskirtinė tvirtos fiksavimo sistema.
15. **Vakuuminis vamzdis.** Įsiurbia medžiagas, kurios bus susmulkintos.
16. **Vakuuminė alkūnė.** Išmeta susmulkintas medžiagas.
17. **Šiukšlių maišas.** Jis skirtas susmulkintoms medžiagoms kaupti.

Prieš pradėdami

Surinkimas

⚠ ĮSPĖJIMAS

- Kad tinkamai surinktumėte gaminį, atidžiai perskaitykite naudotojo vadovą.
- Niekada neatlikite techninės priežiūros arba surinkimo procedūrų, kai variklis veikia.
- ◆ Jei bus naudojamas neteisingai surinktas gaminys, galimas nelaimingas atsitikimas arba rimtas susižalojimas.



Vakuuminio vamzdžio uždėjimas

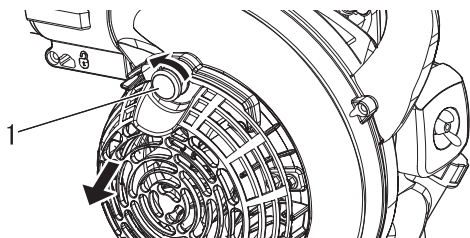

1. Rankenėlė

1. Rankenėlę sukite prieš laikrodžio rodyklę, kol korpuso dangtis su vyriais laisvai atsidarys ir bus galima uždėti vakuuminį vamzdį.

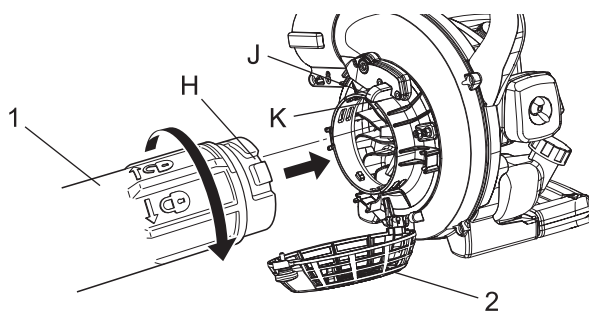

1. Vakuuminis vamzdis 2. Korpuso dangtis

2. Norėdami atidaryti korpuso dangtį, įkiškite įpjovą (H), esančią ant vakuuminio vamzdžio, į fiksavimo briauną (J) ir sukite vakuuminį vamzdį pagal laikrodžio rodyklę, kad jis užsifiksuotų.

PASTABA

Variklis neužsives / neveiks, jeigu vakuuminis vamzdis nesuaktyvins apsauginės blokuotės jungiklio (K).

Šiukšlių maišo įtaisyimas

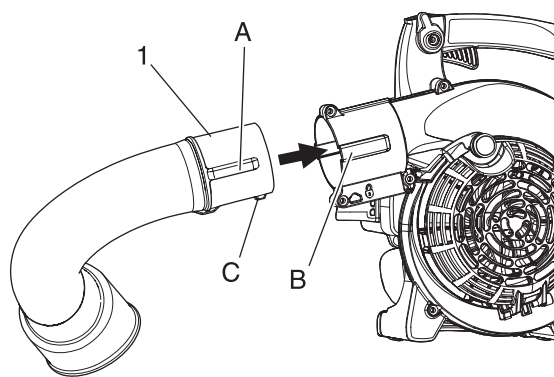

1. Vakuuminė alkūnė

1. Mechanizmas statomas tiesiai ant pūstuvo pagrindo.
2. Sulygiuokite fiksavimo briaunas (A), esančias ant vakuuminės alkūnės, su įpjovomis (B) ventilatoriaus korpuse. Įsitinkinkite, kad trumpa fiksavimo briauna (C) nukreipta žemyn. Kiškite vakuuminę alkūnę į ventilatoriaus korpusą tol, kol išgirsite spragtelėjimą.

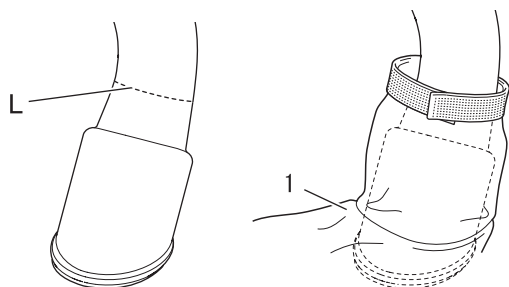

1. Šiukšlių maišas

3. Šiukšlių maišą užmaukite ant platesnio vakuuminės alkūnės galo ir tvirtai jį užveržkite padėtyje (L) su „Velcro“ dirželiu.

Norėdami naudoti pūstuvą, uždėkite pūstuvo vamzdį.

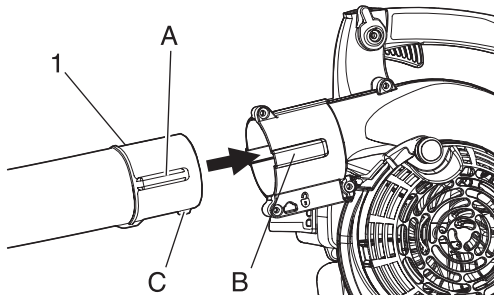

1. Pūstuvo vamzdis

1. Mechanizmas statomas tiesiai ant pūstuvo pagrindo.
2. Sulygiuokite fiksavimo briaunas (A), esančias ant pūstuvo vamzdžio, su įpjovomis (B) ventiliatoriaus korpuse. Įsitikinkite, kad trumpa fiksavimo briauna (C) nukreipta žemyn. Kiškite pūstuvo vamzdį į ventiliatoriaus korpusą tol, kol išgirsite spragtelėjimą.

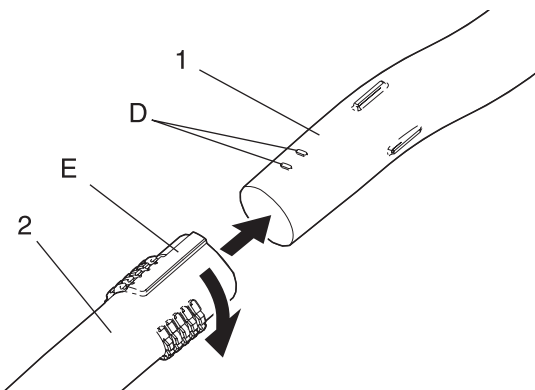

1. Pūstuvo vamzdis

2. Plokščia tiesi tūta

3. Sulygiuokite juosteles (D) su grioveliais (E) ir maukite plokščią tiesią tūtą ant pūstuvo vamzdžio tol, kol pajusite mažą pasipriešinimą. Nejunkite per jėgą.
4. Laikydami pūstuvo vamzdį, sukite plokščią tiesią tūtą pagal laikrodžio rodyklę, kol tvirtai užsifiksuos fiksavimo kanalai. Nejunkite per jėgą.

PASTABA

Naudojant pūstuvą, ilgainiui jo jungtys atsilaisvins. Išskirtinė tvirta fiksavimo sistema leidžia vamzdžius privežti. Jei atsilaisvina kokios nors dalys, nuimkite ir pagal 3 bei 4 instrukcijas uždėkite plokščią tiesią tūtą.

Pūstuvo vamzdžių / vakuuminės alkūnės nuėmimas.

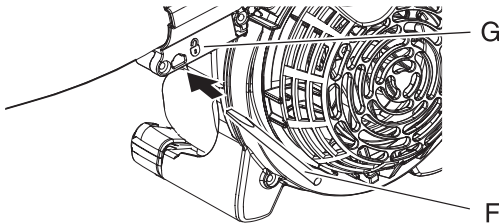

1. Įkiškite atsuktuvą (F) į skylutę, esančią šalia užrakto simbolio (G), kad galėtumėte atlaisvinti vamzdžio užraktą.

⚠ DĖMESIO

Atsuktuvo galiukas gali išlįsti kitoje užrakto skylutės pusėje.

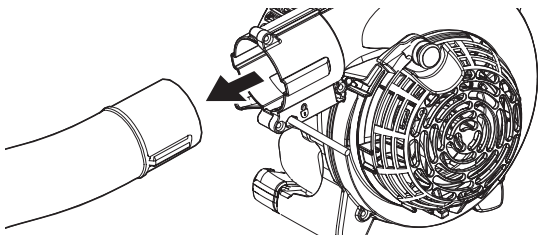

2. Ištraukite vamzdžius iš ventiliatoriaus korpuso.
3. Ištraukite atsuktuvą.

Prieš pradėdami

Degalų paruošimas

PAVOJUS

- Degalai ypač degūs, todėl netinkamai elgiantis galima sukelti gaisrą. Atidžiai perskaitykite šio vadovo skyriuje „Skirta saugiai naudoti gaminį“ pateiktas atsargumo priemonės ir jų laikytės.
- Pripilę degalų tvirtai užsukite degalų bako dangtelį ir nepamirškite patikrinti, ar nėra protėkio, ar degalai neteka iš degalų vamzdžio, pro degalų sistemos sandūras arba degalų bako dangtelį. Jei aptinkate degalų protėkį, iš karto nustokite naudoti gaminį ir kreipkitės į ECHO ATSTOVĄ dėl remonto.
- ◆ Užsidegus degalams galima nudegti ar sukelti gaisrą.



DĖMESIO

Degalų bako ir išorės oro slėgis skiriasi. Norėdami įpilti degalų, po truputį atsukite dangtelį, kad nebūtų slėgio skirtumo.

- ◆ To nepaisant degalai gali išstrykšti.

PASTABA

Laikomi degalai sensta. Nemaišykite daugiau degalų, nei tikėtės sunaudoti per trisdešimt (30) dienų. Nemaišykite tiesiai degalų bake.

Degalai



- ◆ Degalai yra įprasto benzino ir patikimų prekės ženklų pažymėtos, oru aušinamų dvitakčių variklių alyvos mišinys. Rekomenduojamas bešvinis benzinas, kurio oktaninis skaičius ne mažesnis nei 89. Nenaudokite degalų, kuriuose yra metilo alkoholio ar daugiau nei 10 % etilo alkoholio.
- ◆ Rekomenduojamas mišinio santykis: 50 : 1 (2 %) ISO-L-EGD standarto (ISO / CD 13738), JASO FC, FD klasės ir „ECHO Premium“ 50 : 1 alyva.
 - Nemaišykite tiesiai variklio degalų bake.
 - Venkite išpilti degalus ar alyvą. Visuomet išvalykite išpiltus degalus.
 - Su benzinu elkitės atsargiai, jis labai degus.
 - Degalus visuomet laikykite patvirtintame kanistre.

Degalų tiekimas

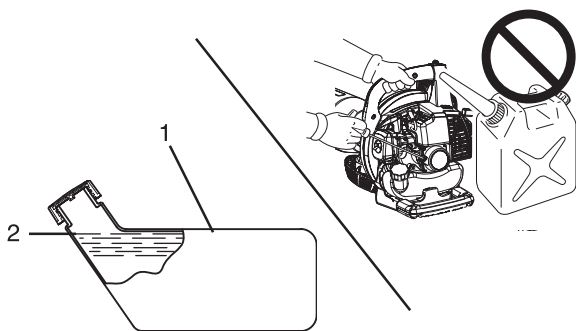

1. Degalų bakas.

2. Linkis.

- ◆ Visada degalus pilkite tinkamai vėdinamoje vietoje. Nepilkite degalų patalpose.
- ◆ Norėdami pilti degalus gaminį ir degalų baką padėkite ant žemės. Degalų nepilkite būdami ant sunkvežimio krovimo platformos arba panašiose vietose.
- ◆ Pildami degalus stebėkite, kad degalų lygis nebūtų žemiau linkio lygio, nurodyto ant degalų bako.
- ◆ Degalų bako ir išorės oro slėgis skiriasi. Norėdami įpilti degalų, po truputį atsukite dangtelį, kad nebūtų slėgio skirtumo.
- ◆ Visada išvalykite visus išsiliejusius degalus.
- ◆ Prieš užvesdami variklį bent per 3 m pasitraukite nuo degalų pylimo vietos.
- ◆ Degalų kanistrą laikykite pavėsyje, atokiau nuo ugnies.

Variklio užvedimas

⚠ ĮSPĖJIMAS

○ Kad užtikrintumėte saugų gaminio eksploatavimą, užvesdami variklį laikykitės skyriuje „Skirta saugiai naudoti gaminį/Skirta saugiai naudoti gaminį“ (4 psl.) nurodytų atsargumo priemonių.

◆ Jei nebus paisoma atsargumo priemonių, galimas nelaimingas atsitikimas, galima net ir mirtinai susižaloti.

PASTABA

- ♦ Iš pradžių starterio rankenėlę traukite atsargiai, po to – sparčiau. Neištraukite starterio virvelės daugiau nei 2/3 jos ilgio.
- ♦ Kai starterio rankenėlė grįžta, jos nepaleiskite.
- ♦ Norėdami užvesti variklį, išgirdę pirmą į sprogimą panašų garsą, droselio rankenėlę gražinkite į pradinę padėtį ir vėl patraukite starterio rankenėlę. Klausykite įdėmiai, kad išgirstumėte pirmą į sprogimą panašų garsą.

Šalto variklio užvedimas

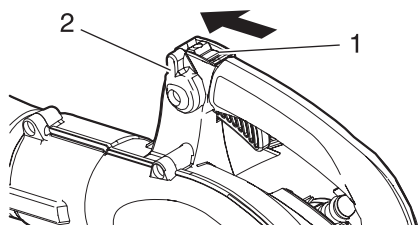

1. Sustabdymo jungiklis 2. Droselio padėties svirtis

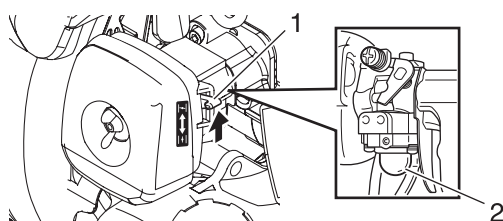

1. Droselis 2. Degalų tiekimo burbulas

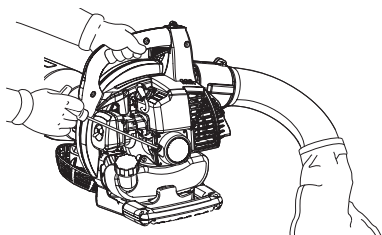

1. Rankinis starteris

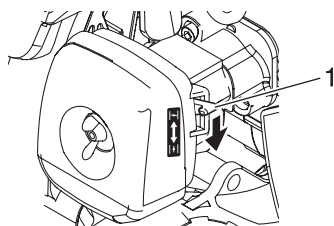

1. Droselis

- ♦ Rankinis starteris. Norėdami užvesti variklį, traukite trumpais intervalais – tik 1/2–2/3 virvelės ilgio. Neleiskite virvei staigiai grįžti į pradinę padėtį. Visada tvirtai laikykite pūstuvą.

1. Sustabdymo jungiklis

Patraukite sustabdymo jungiklį iš padėties STOP.

2. Droselio padėties svirtis

Pastumkite droselio padėties svirtį iki vidurio pirmyn, kad ji būtų tarp tuščiosios ir visos eigos padėčių.

3. Droselis

Droselio svirtį pastumkite į „|↘|“ padėtį.

4. Degalų tiekimo burbulas

Pumpuokite degalų tiekimo burbulą, kol pasirodys degalai ir ims laisvai tekėti į skaidrią degalų bako grįžtamąją liniją.

5. Rankinis starteris

Pūstuvą pastatykite ant plokščios tuščios vietos. Tvirtai kairiąja ranka laikykite pūstuvą ir iš pradžių atsargiai traukite starterio rankenėlę, tada staigiai patraukite rankinio starterio rankeną / virvelę, kol variklis užsives arba kol patrauksite daugiausia 5 kartus.

6. Droselis

Pastumkite droselio svirtį į „|↑|“ padėtį ir, jei reikia, iš naujo užveskite variklį. Jei, patraukus 5 kartus, variklis neužsiveda, pakartokite 3–6 instrukcijas.

7. Variklio užvedimas

Prieš naudodami pūstuvą, leiskite varikliui išilti.

Variklio veikimas

Variklio įšilimas

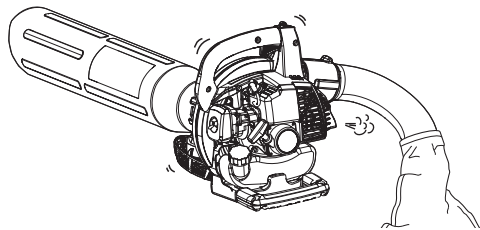

1. Užvedę variklį leiskite jam įšilti 2–3 min. veikiant laisvąja eiga (t. y. nedideliu greičiu).
2. Įšilus varikliui tolygiau sutepamos vidinės dalys. Leiskite varikliui gerai įšilti, ypač jei jis šaltas.
3. Neužveskite variklio, jei neprijungti pūstuvo vamzdžiai.

Šilto variklio užvedimas

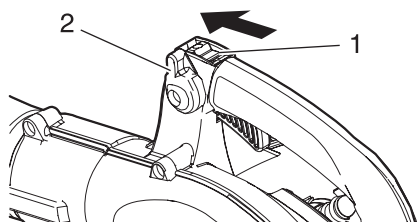

1. Sustabdymo jungiklis
2. Droselio padėties svirtis

- ♦ Užvedimo procedūra yra tokia pati, kaip ir užvedant šaltą variklį, tik šiuo atveju NEUŽDARYKITE droselio.

1. *Sustabdymo jungiklis*
Patraukite sustabdymo jungiklį iš padėties STOP.
2. *Droselio padėties svirtis*
Pastumkite droselio padėties svirtį iki vidurio pirmyn, kad ji būtų tarp tuščiosios ir visos eigos padėčių.

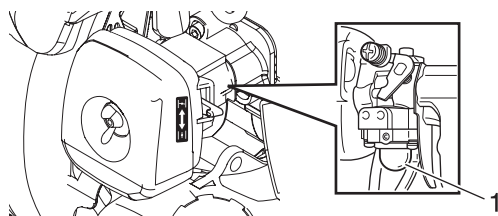

1. Degalų tiekimo burbulas

3. *Degalų tiekimo burbulas*
Pumpuokite degalų tiekimo burbulą, kol pasirodys degalai ir ims laisvai tekėti į skaidrią degalų bako grįžtamąją liniją.

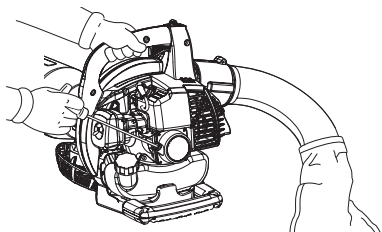

1. Rankinis starteris

4. *Rankinis starteris*
Įrenginį pastatykite lygioje, tuščioje vietoje. Tvirtai kairiąja ranka suimkite droselio rankeną ir iš pradžių atsargiai traukite starterio rankenėlę, tada staigiai patraukite rankinio starterio rankeną / virvelę, kol variklis užsives. Jei variklis neužsiveda patraukus 5 kartus, atlikite šalto variklio užvedimo veiksmus.

Variklio sustabdymas

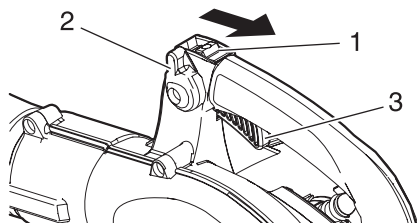

1. Sustabdymo jungiklis
2. Droselio padėties svirtis
3. Droselio reguliatorius

1. *Droselio padėties svirtis*
Atleiskite droselio reguliatorių. Pastumkite droselio padėties svirtį į priekį iki tuščiosios eigos padėties ir, prieš išjungdami variklį, leiskite jam vėl veikti tuščiąja eiga.
2. Nustatykite sustabdymo jungiklį į padėtį STOP (stabdyti).

⚠ ĮSPĖJIMAS

Jei, sustabdymo jungiklį pastūmus į STOP padėtį, variklis nesustoja, uždarykite droselį – | padėtis – ir variklis užges. Prieš vėl naudodami pūstuvą, susitaisykite sustabdymo jungiklį pas ECHO atstovą.

Vakuumo naudojimas

– SHRED'N'VAC® naudojimas –

PAVOJUS

Skraidančių dulkių pavojus. Įrenginį naudoti galima tik tada, kai uždėta išmetimo alkūnė ir šiukšlių maišas tvirtai prie jos pritvirtintas. Instrukcijų nepaisymas gali baigtis sunkiu susižalojimu.

PASTABA

Vakuumo veikimas geriausias esant didžiausiam variklio greičiui. Stenkitės išvengti vietų, kuriose yra akmenų ar kitų didelių, sunkių šiukšlių, kurios gali būti įsiurbtos į renginį. Iš pradžių ištuštinkite tokias vietas švelniai supūsdami šiukšles į krūvą. Naudokite priedą siurbdami krūvą.

Atkreipkite dėmesį į tai, kad ventiliatorius ar ventiliatoriaus korpusas greitai susidėvės, jeigu įrenginys įsiurbs abrazyvinių medžiagų, pvz., smėlio, nešvarumų, susimaišiusių su smėliu, ar skaldos. Be to, lipnių medžiagų, pvz., purvo ar nukritusių ir pradėjusių irti lapų, įsiurbimas gali užkimšti ventiliatoriaus korpusą ir vamzdį. Susisiekite su vietiniu ECHO atstovu, jeigu pastebėjote, kad ženkliai sumažėjo įrenginio siurbimo galia arba pajautėte neįprastas vibracijas.

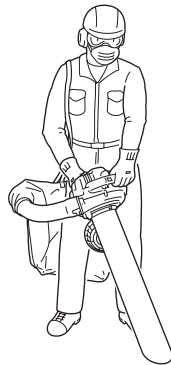

1. Pereguliuokite šiukšlių maišo diržą, kad maišas laikytųsi ant naudotojo peties. Maišas neturi susilenkti ties įsiurbimo anga, nes tada ji užsikimš. Gali reikėti kitokių reguliavimų, kai šiukšlių maišas tampa pilnas arba sunkus.
2. Suimkite viršutinę rankeną kairiąja ranka, o galinę – dešiniąja. Įrenginį laikykite dešinėje tam, kad karšta išmetimo anga būtų nukreipta tolyn nuo jūsų.
3. Naudokite įrenginį nuleidę nuožulnų vamzdžio galą žemyn. Norėdami pasiekti geriausią rezultatą, vamzdžio angą laikykite šalia siurbiamų medžiagų.
4. Išvalykite maišą, kai šiukšlės pasiekia įsiurbimo angą. Ištuštinkite maišą, nustatykite sustabdymo jungiklį į padėtį „Stop“ ir laukite, kol pūstuvus nustos veikti. Atlaisvinkite „Velcro“ dirželį ties alkūne ir nuimkite nuo jos maišą. Atidarykite kitą maišo galą ir ištuštinkite turinį. Uždarykite maišą ir vėl pritvirtinkite prie pūstuvo. Pritvirtinkite maišą „Velcro“ dirželiu.

– SHRED'N'VAC® gedimų paieška –

Problema	Priežastis	Sprendimas
Įrenginys veikia, bet visai nesiurbia arba siurbia silpnai.	Užsikimšo alkūnė arba šiukšlių maišas.	Patikrinkite alkūnę ir šiukšlių maišą ir, jei reikia, išvalykite. Įsitinkinkite, kad naudojimo metu maišas nesusilenkęs ties įsiurbimo anga.
	Kliūtys vakuuminiam vamzdyje.	Patikrinkite vakuuminį vamzdį ir pašalinkite kliūtis. Venkite šlapių lapų.
Siurbimo metu įrenginys staiga nustojo veikti ir neveikia starteris.	Ventiliatoriaus korpuse kažkas įstrigo.	Nuimkite vakuuminį vamzdį ir patikrinkite ventiliatorių. Pašalinkite įstrigusį daiktą.
Naudojimo metu įrenginys pastoviai užsikemša.	Įsiurbtos medžiagos yra per didelės arba per kietos, todėl mentės jų nesusmulkina.	Siurbimą naudokite tik lapams ir mažoms šakelėms, kurių didžiausias skersmuo 6,35 mm, ilgis 76,2 mm.

Naudojimas

Pūstuvo naudojimas

ĮSPĖJIMAS

Visada būkite užsidėję apsauginius akinius, klausos apsaugą, veido filtro kaukę ir imkitės visų atsargumo priemonių, nes galite sunkiai susižeisti. Pūstuvo vamzdžio nenukreipkite žmonių ar gyvūnų kryptimi.

SVARBU

Kad nesugadintumėte variklio dėl per didelių apsakų, neuždenkite pūstuvo vamzdžio angos.

PASTABA

Atlikdami užduotį niekada nenaudokite didesnio negu reikia greičio nuostatos. Prisiminkite – kuo didesnis variklio greitis, tuo didesnis pūstuvo keliamas triukšmas. Jeigu naudosite pūstuvą mažesniu greičiu, sumažinsite dulkių kiekį. Šiukšles laikykite savo valdose. Būkite protingi – būkite geri kaimynai.

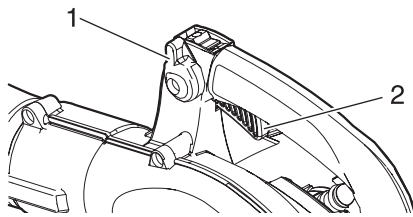

1. Droselio padėties svirtis 2. Droselio reguliatorius

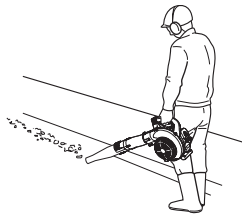
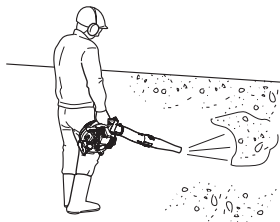

♦ Atidžiai perskaitykite saugos skyrių.

1. Pūstuvą naudokite tik tinkamomis valandomis.
2. Leiskite varikliui įšilti, kelias minutes laikydami nuspaudę droselį iki vidurio.
3. Kontroliuokite variklio greitį droselio reguliatoriumi arba, nepertraukiamai naudodami, nustatykite variklio greitį droselio padėties svirtimi. Sukite droselio padėties svirtį į priekį, jeigu norite sumažinti greitį, ir atgal, jeigu norite padidinti.
4. Droselio padėties svirtimi nustatykite variklio greitį.
5. Norėdami išpūsti sausą žolę ir lapus iš šaligatvių, vidaus kiemų ir įvažų, pūskite mažesniu greičiu.
6. Norint lapus išpūsti iš vejų ar lysvių, gali reikėti didesnio greičio.
7. Norint nuo kelių, gatvių, stovėjimo aikštelių ar stadionų nu-pūsti žvyrą, purvą, sniegą, butelius ar skardines, gali reikėti didesnio greičio.
8. Dirbdami netoli namo, nepūskite oro link atidarytų langų. Šiukšlės gali būti įpūstos pro langą.
9. Naudojant ilgiausią vamzdžio ilgintuvą oro srautas tikrai žemę pasieks efektyviau.
10. Praretinkite šiukšles grėbliu, kad jas būtų lengviau pūsti.
11. Prieš pūsdami šiukšles, sudrėkinkite dulketas vietas, kad į orą būtų pakelta mažiau dulkių.
12. Pūstuvą visada sustabdykite laikydamiesi variklio sustabdy-mo procedūros.

Techninės priežiūros rekomendacijos

Sritis	Priežiūra	Puslapis	Prieš naudojant	Kas mėnesį
Oro filtras.	Patikrinti / išvalyti / pakeisti	21	•	
Degalų filtras.	Patikrinti / pakeisti	22	•	
Uždegimo kištukas	Patikrinti / išvalyti / sureguliuoti / pakeisti	25		•
Karbiuratorius	Patikrinti	22		•
Aušinimo sistema	Patikrinti / išvalyti	23	•	
Dujų išmetimo sistema	Patikrinti / priveržti / išvalyti	24	•	
Starteris	Patikrinti	-	•	
Degalų sistema	Patikrinti	-	•	
Sraigčiai, varžtai ir veržlės	Patikrinti / priveržti / pakeisti	-	•	

SVARBU

Nurodyti ilgiausi laikotarpiai. Faktiškai naudodami prietaisą ir remdamiesi savo patirtimi, galėsite nustatyti, kaip dažnai reikia atlikti techninę priežiūrą.

Techninė priežiūra

Jei turite klausimų ar kyla problemų, susisiekite su ECHO ATSTOVU.

Oro filtro valymas



Reikalingi įrankiai: 25–50 mm valymo šepetėlis.
Reikalingos dalys: Oro filtras

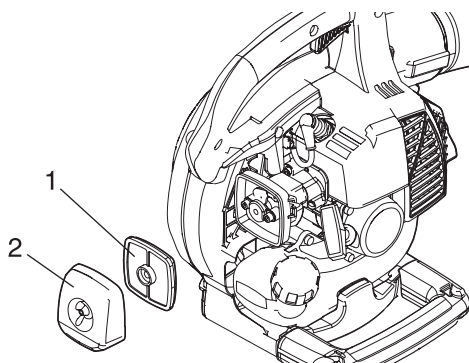

1. Oro filtras

2. Oro filtro dangtelis.

1. Uždarykite droselį (↘). Taip purvas nepateks į karbiuratoriaus angą, kai išimtas oro filtras.
2. Nuimkite oro filtro dangtelį. Šepetėliu nuvalykite purvą nuo dangtelio vidaus.
3. Išimkite oro filtrą ir lengvai šepetėliu nuo jo nuvalykite šiukšles. Jei filtras pažeistas, išmirkęs degalais, labai nešvarus arba jei deformuoti guminiai sandarinimo kraštai, filtrą pakeiskite.
4. Jei filtrą galima naudoti pakartotinai, įsitikinkite, kad jis:
 - ♦ tvirtai įsistato į oro filtro angą;
 - ♦ sumontuotas pradine puse į išorę.
5. Uždėkite oro filtro dangtelį.

Techninė priežiūra

Degalų filtro keitimas

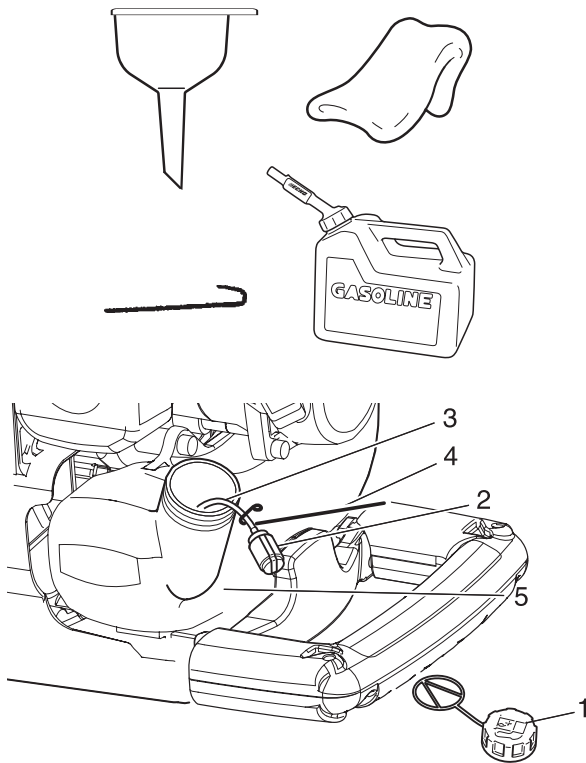

1. Degalų bako dangtelis.
2. Degalų filtras.
3. Degalų linija.
4. Degalų linijos kablys.
5. Degalų bakas

Reikalingi įrankiai: 200–250 mm ilgio viela, kurios vienas galas sulenktas į kabljį, švarus skudurėlis, piltuvėlis ir patvirtinta degalų talpykla.

Reikalingos dalys: Degalų linija ir filtras.

⚠ PAVOJUS

Degalai yra LABAI degūs. Juos maišydami, laikydami ar naudodami būkite itin atsargūs.

PASTABA

Jei filtras pernelyg nešvarus arba netinkamas, jį pakeiskite.

1. Švariu skudurėliu nušluostykite atsilaisvinusį purvą aplink degalų bako dangtelį ir ištuštinkite degalų baką.
2. Naudodami „degalų linijos kabljį“ iš bako ištraukite degalų liniją ir filtrą.
3. Iš linijos išimkite filtrą ir įdėkite naują filtrą.

Karbiuratoriaus reguliavimas

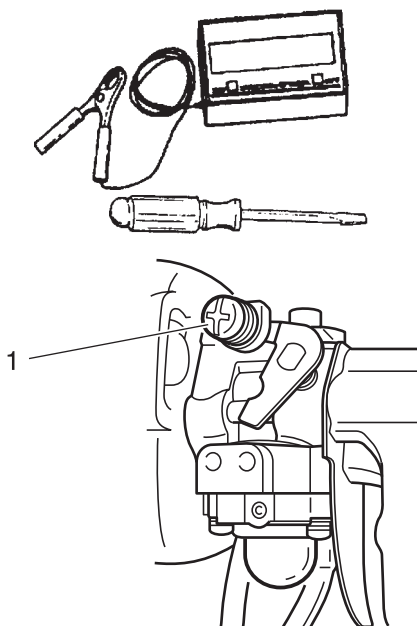

1. Varžtas

Variklio įsidirbimas

Nauji varikliai turi veikti tol, kol sunaudos bent jau du degalų batus, nes tik tada jie bus įsidirbę ir bus galima reguliuoti karbiuratorių. Įsidirbimo metu variklio našumas padidės ir stabilizuosis išmetamųjų dujų kiekis. Jeigu reikia, tuščiosios eigos greitis gali būti reguliuojamas.

Didelio aukščio reguliavimas

Tinkamam variklio veikimui nereikalingas didelio aukščio reguliavimas.

Reikalingi įrankiai: atsuktuvus, tachometras.

Reikalingos dalys: jokios.

PASTABA

Kiekvienas įrenginys užvedamas gamykloje ir karbiuratorius sureguliuojamas, kad atitiktų nuostatus dėl emisijos. Šis karbiuratorius neturi greitinimo ir didelio greičio reguliavimo adatų.

Prieš reguliuodami

Patikrinkite toliau nurodytus dalykus.

Oro filtras yra švarus ir tinkamai įdėtas.

Kibirkščių gesintuvo tinklėlyje nėra anglies.

Sumontuoti pūstovo vamzdžiai.

1. Užveskite variklį, vieną minutę leiskite jam veikti tuščiaja eiga.
2. Leiskite varikliui veikti visu greičiu 5 minutes – taip jis įšils; dukart naudodami droselį iš karbiuratoriaus kamerų pašalinkite orą.
3. Patikrinkite tuščiosios eigos greitį ir, jei reikia, nustatykite jį iš naujo. Jei turite tachometrą, tuščiosios eigos varžtą reikėtų nustatyti pagal specifikacijas, nurodytas šio vadovo 28 „Techniniai duomenys“ psl. Tuščiosios eigos varžtą pasukę pagal laikrodžio rodyklę padidinsite tuščiosios eigos greitį; pasukę prieš laikrodžio rodyklę – greitį sumažinsite.

Aušinimo sistemos techninė priežiūra

SVARBU

Norint palaikyti tinkamą variklio darbinę temperatūrą, aušinimo oras turi laisvai tekėti pro cilindro briaunas. Šis oro srautas nuneša degimo karštį nuo variklio.

Perkaitimas ir variklio strigtis gali įvykti, kai:

- užtvirtos oro įleidimo angos, neleidžiant aušinimo orui pasiekti cilindro arba
- cilindro išorėje susikaupia dulkių ir žolės. Šios sankaupos izoliuoja variklį ir neleidžia pasišalinti karščiui.

Aušinimo kliūčių šalinimas arba cilindro briaunų valymas laikomas „normalia technine priežiūra“. Bet kokiam gedimui, susijusiam su techninės priežiūros trūkumu, garantija netaikoma.

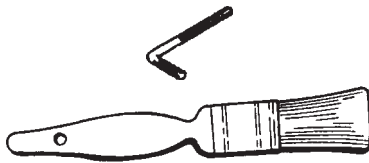

Reikalingi įrankiai: Žvaigždinis L formos raktas T27, valymo šepetėlis.

Reikalingos dalys: jei būsite atsargūs, dalių nereikės.

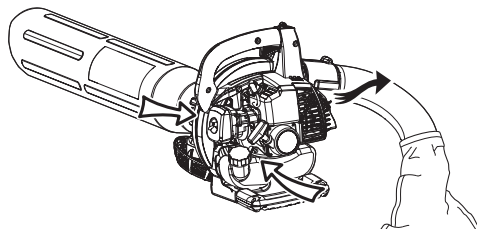

Grotelių valymas

1. Šepetėliu išvalykite susikaupusias šiukšles nuo karterio įsurbimo grotelių, esančių virš degalų bako.

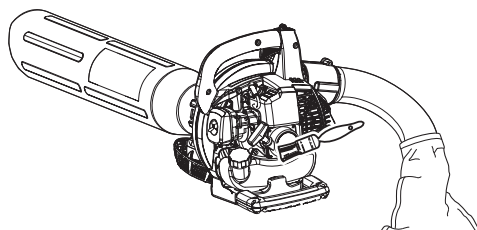

SVARBU

Neperveržkite varžtų, nes kitaip gali atsiskirti montavimo angos.

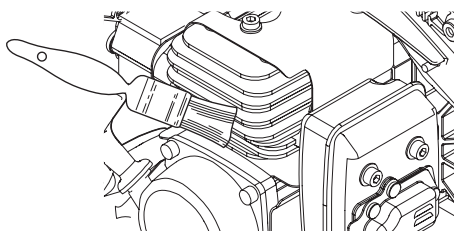

Cilindro briaunų valymas

1. Atjunkite uždegimo kištuko laidą nuo uždegimo kištuko.
2. Išimkite uždegimo žvakę.
3. Nuimkite variklio dangtį (6 varžtai).
4. Laisvai įtaisykite uždegimo žvakę, kad purvas nepatektų į cilindrą.
5. Išvalykite cilindro briaunas, kad galėtų laisvai tekėti aušinantis oras.
6. Atvirkštine tvarka surinkite dalis.

Techninė priežiūra

Dujų išmetimo sistema

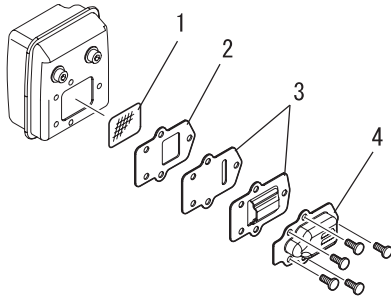
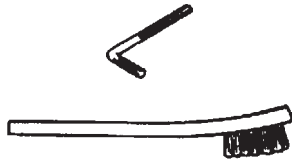

1. Kibirkščių gesintuvo tinklelis
2. Intarpas
3. Išmetimo kreiptuvas
4. Kibirkščių gesintuvo dangtelis

Kibirkščių gesintuvo tinklelis

Reikalingi įrankiai: Žvaigždinis L formos raktas T27, valymo šepetėlis.

Reikalingos dalys: kibirkščių gesintuvo tinklelis, intarpas

SVARBU

Anglies nuosėdos duslintuve sumažins variklio galią ir sukels perkaitimą. Kibirkščių gesintuvo tinklelis turi būti periodiškai tikrinamas.

1. Nuo duslintuvo nuimkite kibirkščių gesintuvo dangtelį, kreiptuvą, intarpą ir kibirkščių gesintuvo tinklelį. Jei tinklelis užsikimšęs anglies nuosėdomis, jį pakeiskite.
2. Sumontuokite kibirkščių gesintuvo tinklelį, intarpus ir dangtelį.
3. Tvirtai priveržkite visus varžtus ir varžles.

PASTABA

Valydami anglies nuosėdas būkite atsargūs ir nepažeiskite katalizinių elementų duslintuvo viduje.

Cilindro formos išmetimo anga

SVARBU

Cilindro formos išmetimo anga turi būti tikrinama ir iš jos pašalinamas anglies perteklius kas 3 mėnesius arba kas 90 veikimo val., kad variklio išmetamųjų dujų kiekis nebūtų viršytas tinkamo naudoti laikotarpio. ECHO primygtinai rekomenduoja grąžinti įrenginį ECHO atstovui, kad būtų atlikti šie svarbūs techninės priežiūros darbai.

Smulkinimo mentė

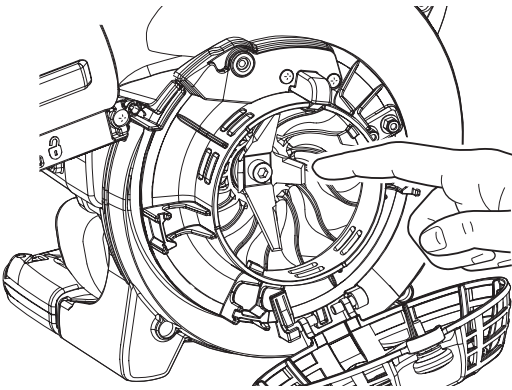

⚠ PAVOJUS

Niekada nenuimkite vakuuminio vamzdžio ir neatidarykite ventiliatoriaus apsaugos SHRED'N'VAC® veikiant, nes galite sunkiai susižeisti. Visada mūvėkite darbo pirštines, skirtas sunkiems darbams atlikti, kai dirbate šalia smulkinimo mentės.

SVARBU

Nenaudokite SHRED'N'VAC®, jeigu smulkinimo mentė yra pažeista arba sulūžusi. Gražinkite įrenginį „Echo“ atstovui, kad suremontuotų.

1. Nustojus veikti varikliui, pašalinkite įrenginio uždegimo kištuko laidą ir vakuuminį vamzdį.
2. Pašalinkite nuo mentės susikaupusias šiukšles ir patikrinkite, ar ji nepažeista.
3. Vakuuminio vamzdžio uždėjimas. Žr. skyrių „Vakuuminio vamzdžio ir maišo įtaisymas“ (page 14), kurį rasite tinkamo surinkimo tvarkos skyriuje.

Uždegimo žvakės tikrinimas

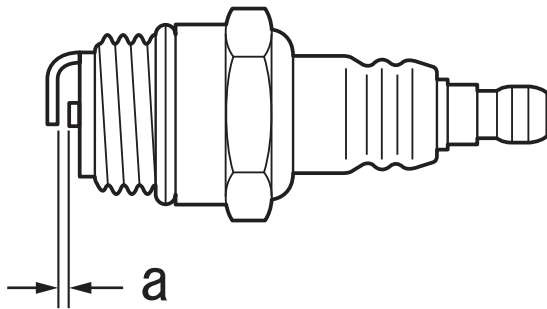
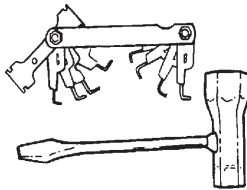

a: 0,6–0,7 mm

Reikalingi įrankiai: T formos raktas, tarpmatis.

Reikalingos dalys: uždegimo kištukas

SVARBU

Naudokite tik „NGK BPMR8Y“ uždegimo kištuką, nes kitaip galite labai sugadinti variklį.

1. Patikrinkite kištuko tarpelį. Tinkamas tarpelis yra 0,6–0,7 mm.
2. Patikrinkite, ar nesusidėvėjęs elektrodas.
3. Patikrinkite, ar ant izoliatoriaus nėra alyvos arba kitų nuosėdų.
4. Jei reikia, pakeiskite kištuką ir priveržkite naudodami 15–17 N m (150–170 kgf•cm) sąsūkos momentą.

Techninė priežiūra

Trikčių šalinimo lentelė

Problema	Įvertinimas	Priežastis	Sprendimas
Variklį sunku užvesti, nepastoviai sukasi arba Variklis neužsiveda	Degalai nepatenka į perpylimo vamzdį	Užsikimšęs degalų filtras Užsikimšusi degalų sistema Užstrigusios vidinės karbiuratoriaus dalys	Išvalykite arba pakeiskite Išvalykite Kreipkitės į ECHO ATSTOVA
	Degalai patenka į perpylimo vamzdį	Degalų savybių pablogėjimas Karbiuratoriaus problema	Pakeiskite naujais degalais Kreipkitės į ECHO ATSTOVA
	Nesisuka alkūninis velenas	Vidinis variklio gedimas	Kreipkitės į ECHO ATSTOVA
	Nešvarus arba drėgnas uždegimo kištukas	Degalų savybių pablogėjimas Netinkamas elektrodo tarpas Anglies nuosėdos Elektros triktis	Pakeiskite naujais degalais Sureguliuokite arba pakeiskite Išvalykite arba pakeiskite Kreipkitės į ECHO ATSTOVA
Variklis užsiveda, bet nepavyksta paspartinti jo veikimo		Nešvarus oro filtras Nešvarus degalų filtras Užblokuotas degalų praėjimas Karbiuratoriaus reguliavimo problema Uždegimo kištuko problema Užsikimšusi išmetimo arba duslintuvo anga Užsikimšęs arba įprastai susidėvėjęs kibirkščių gesintuvo tinklelis	Išvalykite arba pakeiskite Išvalykite arba pakeiskite Kreipkitės į ECHO ATSTOVA Kreipkitės į ECHO ATSTOVA Išvalykite, sureguliuokite arba pakeiskite Išvalykite Išvalykite arba pakeiskite

- Tikrinimo ir priežiūros darbams reikalingos specialisto žinios. Jei negalite patikrinti gaminio, atlikti jo priežiūros darbų arba pašalinti gedimo patys, kreipkitės į ECHO ATSTOVA. Nemėginkite gaminio ardyti.
- Kreipkitės į ECHO ATSTOVA esant pirmiau nenurodytai problemai arba kitokiems rūpesčiams.
- Naudokite tik originalias atsargines dalis ir reikmenis bei nustatytus gaminius ir komponentus. Jei bus naudojamos kitų gamintojų dalys arba nenumatyti komponentai, galimas gedimas.

PASTABA

ES START (žr. 2 psl.)

Jei nepavyksta švelniai traukti starterio rankenos, triktis yra variklio viduje.

Kreipkitės į atstovą.

Neatidžiai išsardydami galite susižeisti.

Ilgalaikis saugojimas (30 dienų arba ilgiau)

⚠ ĮSPĖJIMAS

Naudojant duslintuvą – katalizinį – jis ir gretimas dangtis įkaista. Gabendami arba laikydami pūstuvą, visada pasirūpinkite, kad išmetimo zonoje nebūtų degių šiukšlių, nes kitaip galite patirti didelę turtinę žalą ar susižeisti.



Nelaikykite prietaiso ilgą laiką (30 dienų ar ilgiau), neatlikę apsauginės priežiūros darbų, nurodytų toliau.

1. Prietaisą laikykite sausoje, nedulkėtoje vietoje, nepasiekiamoje vaikams.

⚠ ĮSPĖJIMAS

Nelaikykite vietoje, kurioje gali kauptis degalų garai arba šie garai gali pasiekti atvirą ugnies šaltinį ar kibirkštį.

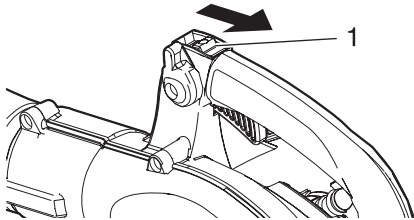

1. Sustabdymo jungiklis

2. Sustabdymo jungiklį pastatykite į padėtį STOP.
3. Nuo įrankio išorės pašalinkite susikaupusius riebalus, alyvą, purvą ir šiukšles.
4. Atlikite visus periodinio tepimo darbus ir reikalingą techninę priežiūrą.
5. Priveržkite visus varžtus ir veržles.
6. Visiškai ištuštinkite degalų baką ir kelis kartus patraukite starterio rankeną, kad pašalintumėte degalus iš karbiuratoriaus.
7. Išimkite uždegimo kištuką ir pro uždegimo kištuko angą į cilindrą įpilkite 10 ml naujos švarios ECHO dvitakčių variklių alyvos.
 - A. Ant uždegimo žvakės angos uždėkite švarų skudurą.
 - B. Patraukite starterio rankeną 2–3 kartus, kad alyva pasiskirstytų variklio viduje.
 - C. Pro uždegimo kištuko angą apžiūrėkite stūmoklį. Lėtai traukite rankenėlę, kol stūmoklis pasieks cilindro viršų, ir palikite jį ten.
8. Įtaisykite uždegimo kištuką. (Neuždėkite uždegimo kištuko dangtelio.)
9. Nuo pūstuvo nuimkite vamzdžių bloką.

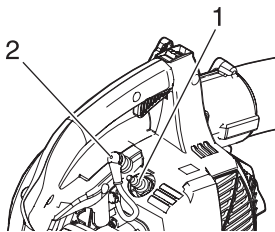

1. Uždegimo žvakė

2. Uždegimo kištuko dangtelis

Norėdami išmesti gaminį arba jo dalis pagal šalies įstatymus, kreipkitės į ECHO ATSTOVĄ.

Techniniai duomenys

		ES-250ES	
Svoris (sausas, su vakuomo vamzdžiais):		kg	5,7
Išoriniai matmenys (be vakuomo vamzdžių).			
Ilgis	mm	330	
Plotis	mm	280	
Aukštis	mm	345	
Variklis:			
tipas			Oru aušinamas, dvitaktis, vieno cilindro benzininis variklis
variklio darbinis tūris		cm ³	25,4
maksimali galia		kW	0,72
variklio greitis esant didžiausiai variklio galiai		sūk./min.	7000
rekomenduojamas variklio greitis esant visai apkrovai		sūk./min.	6700 (su vakuomo vamzdžiu)
Rekomenduojamas variklio greitis laisvąja eiga		sūk./min.	7600 (su plokščia tiesia tūta)
Karbiuratorius		sūk./min.	3000
Užvedimas			Diafragmos tipas
Uždegimo žvakė			Smagračio magneta, CDI sistema
Starteris			NGK BPMR8Y
			Rankinis starteris
Oro tūris:		m ³ /h	522 (su plokščia tiesia tūta)
Maks. oro greitis:		m/sek.	67,5 (su plokščia tiesia tūta)
Degalai:			
Alyva			Įprastas benzinai. Rekomenduojamas bešvinis benzinai, kurio oktaniškis skaičius ne mažesnis nei 89. Nenaudokite degalų, kuriuose yra metilo alkoholio ar daugiau nei 10 % etilo alkoholio. Dvitakčio, oru aušinamo variklio alyva. ISO-L-EGD standartas (ISO/CD 13738), JASO FC, FD klasė ir „ECHO Premium“ 50: 1 alyva.
Santykis			50: 1 (2 %)
Bako talpa (visa):		ml	500
Garso slėgio lygis: (EN15503) (Išmatuotų reikšmių ir susijusios paklaidos suma.)		L _{pAld}	dB(A) 83,2 (su vakuomo vamzdžiu)
	L _{pAFI}	dB(A) 78,4 (su plokščia tiesia tūta)	
		dB(A) 98,7 (su vakuomo vamzdžiu)	
	paklaida	dB(A) 94,4 (su plokščia tiesia tūta)	
		2,5	
Garso galios lygis: (EN15503) (Išmatuotų reikšmių ir susijusios paklaidos suma.)		L _{wAld}	dB(A) 93,9 (su vakuomo vamzdžiu)
	L _{wAFI}	dB(A) 90,2 (su plokščia tiesia tūta)	
		dB(A) 109,1 (su vakuomo vamzdžiu)	
	paklaida	dB(A) 106,5 (su plokščia tiesia tūta)	
		2,5	
Vibracija: (EN15503)		A _{hv,eq}	m/s ² 8,3 (su vakuomo vamzdžiu)
			m/s ² 9,0 (su plokščia tiesia tūta)
	paklaida		m/s ² 5,0 (su vakuomo vamzdžiu, galine rankena)
			4,1

Šios specifikacijos gali būti pakeistos neperspėjus.

Atitikties deklaracija

Toliau pasirašęs gamintojas:

YAMABIKO CORPORATION
7-2 SUEHIROCHO 1-CHOME
OHME; TOKYO 198-8760
JAPAN

Šis atitikties pareiškimas pateikiamas gamintojui prisiimant visą atsakomybę.

pareiškia, kad čia aprašytas naujas prietaisas?:

PŪSTUVAS

Prekės ženklas: ECHO
Tipas: ES-250ES

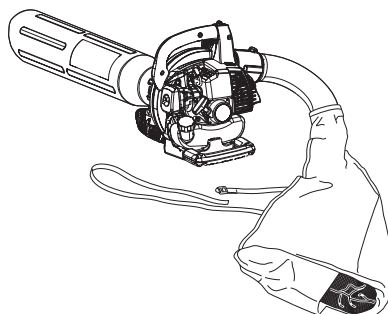

surinktas:

ECHO, INCORPORATED
400 Oakwood Road
Lake Zurich, Illinois 60047-1564
JAV

atitinka:

- * direktyvos **2006/42/EB** reikalavimus (naudojamas suderintasis standartas **EN ISO 15503**)
- * direktyvos **2004/108/EC** reikalavimus iki 2016 m. balandžio 19 d. (naudojamas suderintasis standartas **EN ISO 14982**) ir **2014/30/EU** nuo 2016 m. balandžio 20 d. (naudojamas suderintasis standartas **EN ISO 14982**)
- * direktyvos **2000/14/EB** reikalavimus

Vadovautasi atitikties vertinimo procedūra, pateikta **V PRIEDE**.

Išmatuotas garsumo lygis: **107 dB (A)**

Užtikrinamas garsumo lygis: **110 dB (A)**

Serijos numeris 37001001 ir didesnis

Tokijas, 2016 m. sausio 1 d.

YAMABIKO CORPORATION

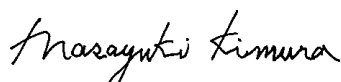

Masayuki Kimura

**Generalinis direktorius
Kokybės užtikrinimo skyrius**

Įgaliotasis atstovas Europoje, kuriam patikėta sukurti techninius dokumentus.

Įmonė: Atlantic Bridge Limited

Adresas: Atlantic House, PO Box 4800,

Earley, Reading RG5 4GB, United Kingdom

Philip Wicks

UŽRAŠAI

UŽRAŠAI

YAMABIKO CORPORATION

7-2 SUEHIROCHO 1-CHOME, OHME, TOKYO 198-8760, JAPAN

TEL.: 81-428-32-6118. FAKSAS 81-428-32-6145.

ECHO®



X750-027 49 0

X750 118-250 2