

Bendroji informacija.....	2
Vadovo paskirtis.....	2
Gamintojo ir įrenginio identifikavimas.....	3
Saugumo informacija.....	3
Saugos standartai.....	3
Saugos ženklai.....	5
Techninė informacija.....	6
Techniniai duomenys.....	6
Bendras prietaiso aprašymas.....	7
Pagrindinės dalys.....	8
Įrengimas.....	9
Pakavimas ir išpakavimas.....	9
Įrenginio surinkimo planavimas.....	9
Darbo zonos paruošimas ir jos ribų nustatymas.....	10
Nuolydžiai.....	13
Statūs nuolydžiai.....	13
Galimi elementai darbo zonoje ir susiję saugos atstumai.....	14
Reguliavimai.....	15
Rekomendacijos reguliavimui.....	15
Įjovimo aukščio reguliavimas.....	15
Naudojimas ir veikimas be automatinės įkrovimo stoties komplekto.....	16
Naudojimo įsipareigojimai.....	16
Valdymo skydo aprašymas ir meniu apžvalga.....	16
Šviesos diodų derinių reikšmė.....	17
Paleidimas.....	17
Paleidimas naudojant taikomąją programą.....	18
Paleidimas su programuotu / atidėtu startu.....	18
Saugus roboto sustabdymas.....	19
Roboto sustabdymas.....	19
Automatinės įkrovimo stoties komplekto planavimas ir įrengimas.....	20
Įkrovimo stotis ir maitinimo šaltinio įrengimas.....	22
Vedantysis laidas tiesimas.....	26
Baterijos kroviklis naudojant pirmą kartą.....	27
Naudojimas ir veikimas.....	28
Naudojimo įsipareigojimai.....	28
Valdymo skydo aprašymas ir meniu apžvalga.....	28
Paleidimas su automatinės įkrovimo stoties komplektu.....	29
Roboto naudojimas uždaroje zonoje be įkrovimo stoties.....	30
Prieiga prie meniu per taikomąją programą.....	30
Vartotojo meniu nustatymas naudojant taikomąją programą.....	30
Meniu nustatymas - programavimo režimas.....	31
Konfigūruoja „prijungimo modulį“.....	33
Ilgalaikis neveiklumas ir paleidimas iš naujo.....	34
Baterijų įkrovimas ilgalaikio neveiklumo atveju.....	35
Naudojimo patarimai.....	36
Eilinė priežiūra.....	36
Priežiūros rekomendacijos.....	36
Suplanuotų techninės priežiūros intervalų lentelė.....	36
Roboto valymas.....	37
Gedimai sprendimas.....	38
Gedimai, priežastys ir sprendimai.....	38
Komponentų keitimas.....	40
Atsarginių dalių keitimo rekomendacijos.....	40
Baterijos keitimas.....	40
Ašmenų keitimas.....	40
Roboto eksploatavimo pabaiga.....	41
Eb atitikties deklaracija.....	42
Garantijos taisyklės.....	43
Sąlygos ir apribojimai.....	43
Kaip prašyti garantinio aptarnavimo paslaugos.....	43
Papildomos apibrėžtys.....	43

Jokios šio dokumento dalies negalima atkurti ar perduoti be išankstinio rašytinio gamintojo leidimo. Gamintojas yra įsipareigojęs nuolatiniam tobulinimui ir pasilieka teisę pakeisti šį dokumentą be išankstinio įspėjimo, jei tai nesukelia pavojaus saugai.
 © 2008 - Tekstų, iliustracijų ir maketo autorius: Tipolito La Zecca. Tekstų pilnas ar dalinis atkūrimas yra galimas tik jei yra minimas autorius.

VADOVO PASKIRTIS

- Šis vadovas yra neatsiejama įrenginio dalis kurį sukūrė gamintojas, norėdamas suteikti reikiamą informaciją autorizuotiems naudoti įrenginį jo numatomo eksploatavimo periodu.
- Informacijos gavėjai, be tinkamo naudojimo būdo įsisavinimo, privalo atidžiai perskaityti ir griežtai jį pritaikyti.
- Ši informacija yra originali ir pateikta gamintojo.
- Įsisavinus šią informaciją bus išvengta rizikos žmonių sveikatai ir saugai bei ekonominei žalai.
- Laikykite šį vadovą visą įrenginio eksploatavimo trukmę žinomoje ir lengvai prieinamoje vietoje, kad turėtumėte jį visada pasiekiamą kai reikia konsultacijos.
- Kai kuri informacija ir iliustracijos šiame vadove gali neatitikti įrenginio kurį turite, tačiau tai neturi įtakos jo funkcijai.
- Gamintojas pasilieka teisę atlikti pakeitimus neįsipareigodamas iš anksto apie tai pranešti.
- Norint pabrėžti kai kurias svarbias teksto dalis arba nurodyti svarbias specifikacijas, buvo pasirinkti kai kurie simboliai, kurių reikšmė aprašyta toliau.



Pavojus - Dėmesio

Simbolis nurodo rimto pavojaus atvejus, kurie, jei nesisaugoma, gali sukelti rimtą pavojų žmonių sveikatai ir saugai.



Atsargiai - Įspėjimas

Simbolis rodo, kad reikia elgtis tinkamai, norint nesukelti pavojaus žmonių sveikatai ir saugai ir nepadaryti ekonominės žalos.



Svarbu

Simbolis rodo ypatingos svarbos techninę informaciją, į kurią reikia atkreipti dėmesį.

GAMINTOJO IR ĮRENGINIO IDENTIFIKAVIMAS

Parodyta identifikavimo lentelė yra dedama tiesiogiai ant įrenginio. Joje yra nuorodos ir visa informacija, būtina eksploataavimo saugai užtikrinti.

Esant reikalui, susisiekite su gamintojo garantinio aptarnavimo tarnyba arba su vienu iš įgaliotų centrų. Kiekviename techninės pagalbos prašyme nurodykite duomenis, nurodytus duomenų lentelėje, apytiksles eksploataavimo valandas ir aptikto trūkumo tipą.

- A. Gamintojo identifikavimas.
- B. CE atitikties ženklavimas.
- C. Modelis ir versija / serijos numeris / pagaminimo metai.
- D. Techniniai duomenys: įtampa, srovė, apsaugos laipsnis, masė, pjovimo plotis.

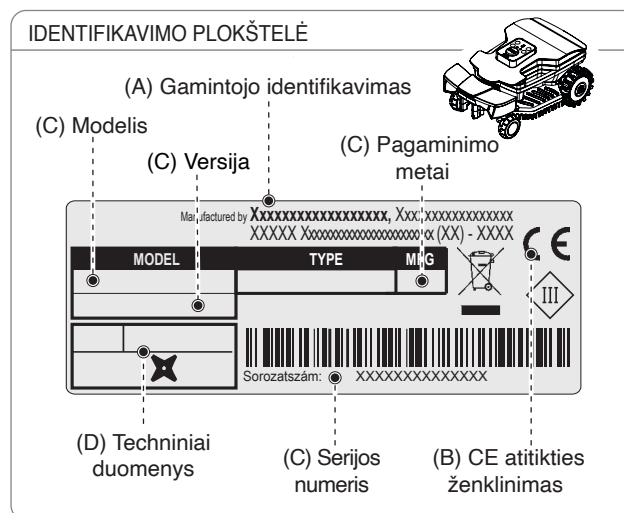

SAUGUMO INFORMACIJA

Gamintojas atkreipė ypatingą dėmesį į aspektus, kurie gali kelti pavojų žmonių, dirbančių su įrenginiu, saugai ir sveikatai. Šios informacijos tikslas yra informuoti vartotojus, kad turėtų atkreipti ypatingą dėmesį, norėdami išvengti bet kokios rizikos.



SAUGOS STANDARTAI









ŠIS PRODUKTAS TURI AŠMENIS IR TAI NĖRA ŽAISLAS!

- Atidžiai perskaitykite visą vadovą, ypač visą informaciją apie saugą, ir įsitinkite, kad pilnai jį suprantate. Priedais naudokite tik pagal gamintojo numatytą paskirtį. Griežtai laikykitės naudojimo, priežiūros ir taisymo nurodymų.
- Kai robotas veikia, įsitinkite, kad jo judėjimo zonoje nėra žmonių, ypač vaikų, pagyvenusių ar negalią turinčių žmonių bei naminių gyvūnų. Priešingu atveju patartina suplanuoti roboto veiklą valandomis, kai toje zonoje nėra žmonių. Prižiūrėkite prietaisą, jei žinote, kad netoliese yra naminiai gyvūnai, vaikai ar kiti žmonės. Jei asmuo ar gyvūnas yra ant roboto kelio, nedelsdami jį sustabdykite.
- Veikimo zonose, kurių neapriboja sunkiai įveikiami aptvėrimai, prietaisą veikimo metu reikia prižiūrėti.
- Jei robotas vejamą yra naudojamas viešose vietose, įspėjamieji ženklai turi būti dedami aplink jo judėjimo zoną. Ženklai turi turėti sekantį užrašą: „**Dėmesio! Automatinė žoliapjovė! Laikykitės atokiau nuo prietaiso! Prižiūrėkite vaikus!**“
- Šio roboto negali naudoti vaikai ir taip pat ribotų fizinių, jutiminių ar psichinių gebėjimų asmenys, o taip pat asmenys neturintys patirties ar reikiamų žinių, nebent jie tą daro prižiūrimi žmogaus atsakingo už jų saugumą arba yra išmokyti saugiai naudoti prietaisą. Vaikai turi būti prižiūrimi, kad nežaistų su prietaisu
- Neleiskite robotu naudoti žmonėms, kurie nėra susipažinę su jo veikimu ir valdymu.
- Darbuotojai, atliekantys techninės priežiūros ir remonto darbus, turi būti visiškai susipažinę su specifinėmis jo savybėmis ir saugos standartais. Prieš naudodamiesi robotu, atidžiai perskaitykite operatoriaus vadovą ir įsitinkite, kad suprantate jo instrukcijas.
- Naudokite tik originalias atsargines dalis, nekeiskite roboto konstrukcijos, nemodifikuokite, neapeikite, nepanaikinkite ir neapleiskite įdiegtų saugos įtaisų. Gamintojas nepriima jokios atsakomybės, jei naudojamos neoriginalios atsarginės dalys. Nesilaikant šio reikalavimo gali kilti rimtas pavojus žmonių saugai ir sveikatai.
- Patikrinkite, ar vejoje nėra žaislų, įrankių, šakų, drabužių ar kitų daiktų galinčių pakenkti

ašmenims. Objektai ant vejos taip pat gali sugadinti ar sustabdyti robotą.

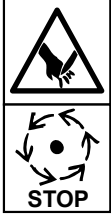
- Niekada neleiskite atsisėsti ant roboto. Niekada nekelkite roboto, norėdami apžiūrėti asmenis arba perkėlimui, kai šis yra eigoje. Neįkiškite rankų ir kojų po prietaisu, kai yra eigoje.
- Nenaudokite roboto, kai yra įjungtas purkštuvas. Tokiu atveju užprogramuokite roboto ir purkštuvo veikimą skirtingu metu. Neplaukite roboto aukšto slėgio vandens purškikliu ir nemerkite jo dalies ar visiškai į vandenį, kadangi nėra sandarus.
- Prieš atliekant bet kokius reguliavimo ar priežiūros darbus, kuriuos gali atlikti vartotojas, atjunkite maitinimą ir naudokite saugos įtaisą. Naudokite gamintojo pateiktas individualias apsaugas, ypač dirbdami su pjovimo asmenimis, naudokite apsaugines pirštines.
- Prietaiso valymo ir priežiūros darbus, kuriuos atlikti turi pats vartotojas, negali atlikti vaikai be priežiūros.
- Nenaudokite roboto su pažeistais pjovimo asmenimis. Pjovimo ašmenys turi būti pakeisti.
- Nenaudokite roboto su pažeistomis išorinėmis dalimis. Jei yra mechaninių pažeidimų, tos dalys turi būti pakeistos.
- Nenaudokite roboto, jei pažeistas transformatoriaus maitinimo laidas. Pažeistas kabelis gali kontaktuoti su įtampos turinčiomis dalimis. Kabelį turi pakeisti gamintojas arba jo pagalbos tarnyba ar asmuo, turintis panašią kvalifikaciją, kad būtų išvengta bet kokios rizikos.
- Jeigu naudojimo metu pažeidžiamas elektros laidas, paspauskite "STOP" mygtuką, kad robotas sustotų, ir atjunkite maitinimo skydelį nuo elektros lizdo.
- Reguliariai apžiūrėkite robotą, kad įsitikintumėte, jog ašmenys, tvirtinimo varžtai ir pjovimo mechanizmas nėra susidėvėję ar pažeisti. Įsitinkite kad visos veržlės, varžtai ir sraigčiai yra priveržti, kad būtų užtikrintas geras roboto veikimas.
- Jei naudojimo metu pastebite nenormalius roboto virpesius, paspauskite "STOP" mygtuką, kad robotas sustotų, ir atjunkite maitinimo skydelį nuo elektros lizdo.
- Visiškai draudžiamas roboto naudojimas ir įkrovimasi sprogiose ir degiose vietose.
- Naudokite tik tiekėjo pateiktus įkroviklį ir maitinimo šaltinį. Netinkamas naudojimas gali sukelti elektros smūgius, perkaitimą arba korozinių skysčių nutekėjimą iš baterijos. Skysčio nutekėjimo atveju, akumuliatorių reikia nuplauti vandeniu / neutralizatoriumi, patekus į akis, kreiptis į gydytoją.

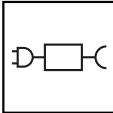
SAUGOS ŽENKLAI

	<p>Atidžiai perskaitykite naudojimo instrukcijas ir supraskite jų nuorodas, prieš naudojant prietaisą.</p>		<p>Laikykitės tinkamo saugos atstumo nuo prietaiso, jo veikimo metu.</p> <p>Kai robotas veikia, įsitikinkite, kad jo judėjimo zonoje nėra žmonių (ypač vaikų, pagyvenusių ar negalią turinčių žmonių) bei naminių gyvūnų. Prietaisui veikiant, vaikus, naminius gyvūnus ir kitus žmones laikykite saugiu atstumu. Norint išvengti šios rizikos, patartina roboto veiklos laiką suplanuoti tinkamu metu.</p>
	<p>Nelieskite besisukančių ašmenų, nekiškite rankų ir kojų po prietaisu, kai jis veikia. Prieš prieinant, palaukite, kol ašmenys ir besisukančios dalys visiškai sustos.</p>		<p>Įspėjimas! Nevalykite ir neplaukite prietaiso vandens srove.</p> <p>Kai robotas veikia, įsitikinkite, kad jo judėjimo zonoje nėra žmonių (ypač vaikų, pagyvenusių ar negalią turinčių žmonių) bei naminių gyvūnų. Prietaisui veikiant, vaikus, naminius gyvūnus ir kitus žmones laikykite saugiu atstumu. Norint išvengti šios rizikos, patartina roboto veiklos laiką suplanuoti tinkamu metu.</p>
	<p>Nelipkite ant prietaiso.</p>		<p>Naudokite robotą tik su maitinimo šaltiniais, kurie nurodyti techninės informacijos skyriuje "Techniniai duomenys"</p>
	<p>Ijunkite saugos įtaisą prieš dirbant su prietaisu ar jį keliant.</p>		

TECHNINIAI DUOMENYS

Aprašymas		Modelis		
		B015DEZ		B020DEZ
AUTOMATINĖS ĮKROVIMO STOTIES KOMPLEKTAS		Optional	taip	taip
Maksimalus rekomenduojamas paviršius, kurį galima pjauti				
Darbo pajėgumas (-20%(*))	m ² (sq ')	400 (4300')	800 (8611')	1000 (10763')
Savybės				
Matmenys (B x A x P)	mm	453x296x220		
Roboto svoris su baterija	kg	7,5		
Pjovimo aukštis (Min-Maks)	mm (")	25-70 (0,98-2,75")		
Ašmenų skersmuo	mm (")	180 (7,08 ")		
Pjovimo ašmenų greitis	RPM	4200		
Judėjimo greitis	Metrai / Minutė	28 (91,8 ')		
Maksimalus valdomas ir rekomenduojamas nuolydis (*)	%	45% yra priimtini, atsižvelgiant į vėjo pobūdį ir esančius priedus. 35% maksimaliai valdoma ir rekomenduojama. Su sąlyga kai veja yra tvarkinga. 20% šalia išorinio krašto arba laido.		
Aplinkos darbinė temperatūra	Max °C	ROBOTAS: -10°(14 F.) (Min) +50° (122 F.) (Max) ĮKROVIKLIS: -10°(14 F.) (Min) +40° (104 F.) (Max)	ĮKROVIMO STOTIS: -10°(14 F.) (Min) +45° (113 F.) (Max)	ROBOTAS: -10°(14 F.) (Min) +50° (122 F.) (Max) ĮKROVIKLIS: -10°(14 F.) (Min) +40° (104 F.) (Max) ĮKROVIMO STOTIS: -10°(14 F.) (Min) +45°(113 F.) (Max)
Išmatuotas garso galios lygis	dB(A)	59		
Apsaugos nuo vandens laipsnis	IP	ROBOTAS: IPx5 ĮKROVIKLIS: IPx4	ĮKROVIMO STOTIS: IPx4	ROBOTAS: IPx5 ĮKROVIKLIS: IPx4 ĮKROVIMO STOTIS: IPx4
Elektrinės charakteristikos				
Maitinimo šaltinis (ličio akumulatorius)		SOY-2940230 Įvestis: 100-240 V~; 1.8A; 50/60Hz; 1 klasė Išvestis: 29.4V ; ---; 2.3A - Alternatyvus kodas - Mean Well OWA-60E-30ZCT Įvestis: 100-240 V~; 1.2A; 50/60 Hz; 2 klasė Išvestis: 29.4V --- ; 2.0A		
Akumuliatorių ir įkroviklių tipas				
Įkraunama ličio jonų baterija (vardinė įtampa)		25.9V - 5.0 Ah		
Vidutinis įkrovimo laikas	hh:mm	2:30	2:00	2:00
Vidutinis darbo laikas po vieno pilno įkrovimo ciklo (*)	hh:mm	03:00	04:00	04:00

(*) Remiantis žolės, vėjo ir pjauamo zonos sudėtingumu.

Dažniai				
Roboto valdymo siųstuvas		Darbinis dažnių diapazonas (Hz) 500 - 60000 Maksimali radijo dažnių galia (dBm) < 10		
Bluetooth		Darbinis dažnių diapazonas (MHz) 2402 - 2480 Maksimali radijo dažnių galia (dBm) < 14		
GSM		Darbinis dažnių diapazonas (MHz) 850/900/1800/1900 Maksimali radijo dažnių galia (dBm) < 33		
Įranga / Priedai / Funkcionalumas				
Valdomos sritys, įskaitant pagrindinę		1	4	4
Lietaus jutiklis		serijos		
Ekologinis režimas - Auto-programavimas (patentuotas)		serijos		
Prijungimo modulis (GPS, GPRS)		ne		Neprivalomas
Grįžimo į įkrovimo stotį būdas.		-	„V-metras“ - „laidu“	„V-metras“ - „laidu“
Maksimalus laido ilgis (orientacinis, apskaičiuotas pagal reguliarių perimetrą)	m (')	-	600 (1968')	600 (1968')

(*) Remiantis žolės, vejos ir pjaunamo zonos sudėtingumu.

BENDRAS PRIETAISO APRASŲMAS

Prietaisas yra robotas, suprojektuotas ir pagamintas automatiškam sodų ir namų vejų žolės pjovimui bet kuriuo dienos metu. Jis yra mažas, kompaktiškas, tylus ir lengvai transportuojamas.

Veikimo metu robotas nupjauna zoną, kurią riboja grindinys ir (arba) užtvoros (tvoros, sienos ir kt.).

Kai robotas aptinka žolės trūkumą arba susiduria su kliūtimi, jis keičia kryptį atsitiktiniu būdu ir vėl pajuda nauja kryptimi.

Remdamasis atsitiktinio veikimo principu, robotas atlieka automatinį ir pilną apribotos vejos pjovimą (žr. paveikslėlį).

Robotas sugeba atpažinti aukštesnę ir (arba) storesnę žolę sodo zonoje ir automatiškai suaktyvinti spiralinį judesį, kad veja būtų nupjaunama nepriekaištingai.

Vejos plotas, kurį robotas gali pjauti, priklauso nuo kai kurių veiksnių:

- roboto modelio ir įdiegtų baterijų;
- ploto charakteristikų (nereguliarus perimetras, nelygus paviršius, ploto padalinimas ir kt.);
- vejos savybės (žolės rūšis ir aukštis, drėgmė ir kt.);
- ašmenų būklė (su efektyviu galandimu, be likučių ir nešvarumų ir tt).

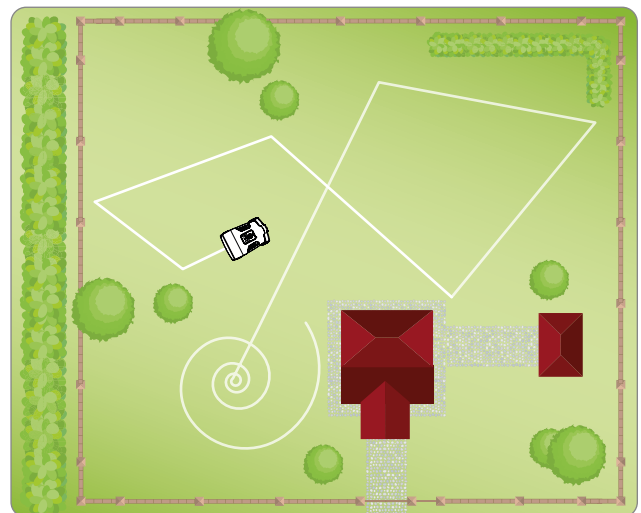

PAGRINDINĖS DALYS

MODELIS		B015DEZ	B020DEZ
Versija		A	A
①	Robotas	✓	✓
②	Valdymo pultas	✓	✓
③	Lietaus jutiklis	✓	✓
④	Baterija	✓	✓
⑤	Rankena	✓	✓
⑥	Pjovimo peiliai	✓	✓
⑦	Maitinimo šaltinis	✓	✓
⑧	Vartotojo vadovas	✓	✓
⑨	Veržliaraktis pjovimo aukščio reguliavimui	✓	✓
	KIT ⑩ ⑪ ⑫ ⑬ ⑭	Neprivalomas	✓



Svarbu

Kai kuriuose komerciniuose deriniuose automatinio įkrovimo stoties rinkinys gali būti parduodamas atskirai.

AUTOMATINĖS ĮKROVIMO STOTIES KOMPLEKTAS

⑩	Laido ritinys	50m
⑪	Vinys	40
⑫	Įkrovimo stotis	✓
⑬	Siųstuvas	✓
⑭	Laido jungtis	Neprivalomas

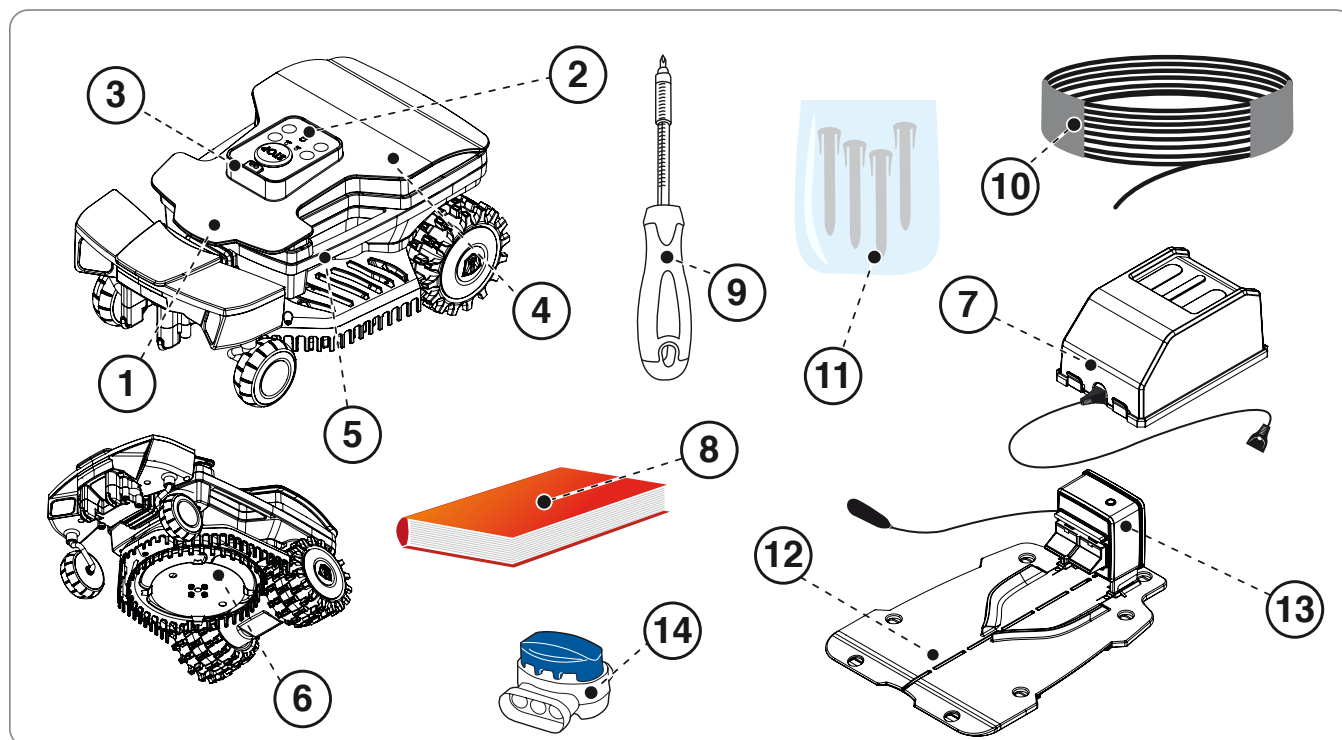

Prietaisas yra pristatomas tinkamai supakuotas. Išpakuodami atsargiai išimkite ir patikrinkite, ar komponentai nėra pažeisti.



Atsargiai - Įspėjimas

Plastikines plėveles ir kontenerius laikykite atokiau nuo kūdikių ir mažų vaikų dėl uždusimo pavojaus!



Svarbu

Pakavimo medžiagą laikykite vėlesniam naudojimui.

ĮRENGINIO SURINKIMO PLANAVIMAS

Roboto įrengimas nėra labai sudėtingas, tačiau tam yra reikalingas minimalus išankstinis planavimas, kad būtų galima nustatyti geriausią vietą, kur reikia įrengti maitinimo bloką.

Pastatykite maitinimo bloką lengvai pasiekiamoje vietoje.

- Maitinimo blokas turi būti vėdinamoje, apsaugotoje nuo atmosferos veiksnių ir tiesioginių saulės spindulių, vietoje.
- Maitinimo šaltinis neturi turėti tiesioginio sąlyčio su žeme ar su drėgna aplinka.



Atsargiai - Įspėjimas

Maitinimo šaltinį padėkite vaikams neprieinamoje vietoje.

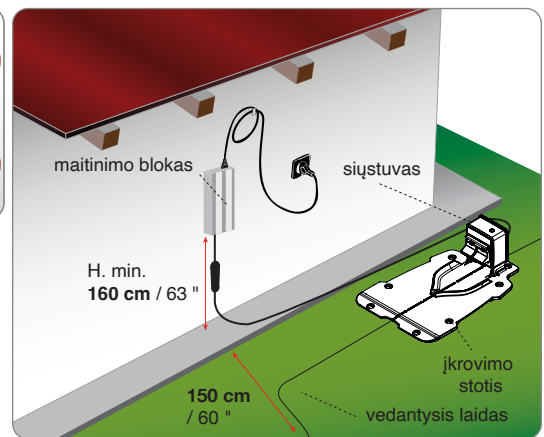

Atsargiai - Įspėjimas

Norint atlikti elektros prijungimą, reikia kad šalia įrengimo vietos būtų elektros lizdas. Įsitikinkite, kad prijungimas prie maitinimo šaltinio atitiktų galiojančius įstatymus šitai situacijai. Kad elektros sistema, prie kurios yra prijungiamas maitinimo šaltinis, būtų visiškai saugi, turi turėti tinkamai veikiančią įžeminimo sistemą. elektros tiekimas turi būti apsaugotas diferencialiniu jungikliu (RCD), kurio įjungimo srovė neviršija 30 mA.



Atsargiai - Įspėjimas

Padarykite kad prieiga prie maitinimo šaltinio būtų pasiekama tik įgalotiems asmenims.

Pjaunamos vejos paruošimas

1. Patikrinkite, ar veja, kurią norite pjauti, yra lygi ir be duobių, akmenų ar kitų kliūčių. Priešingu atveju atlikite reikalingą valymą. Jei neįmanoma pašalinti kai kurių kliūčių, tos zonos turi būti tinkamai apsaugotos.
2. Patikrinkite, ar nei viena vejos zona neviršija leistinų nuolydžių (žr. „Techniniai duomenys“)

Jutiklių, kurie atpažįsta žolės buvimą, dėka robotas laisvai juda vejos viduje. Sodas turi būti tinkamai kontroliuojamas ir pritaikytas, jog robotas turėtų pakankamai vietos žolės trūkumo atpažinimui. Atidžiai laikykitės žemiau pateiktų punktų roboto teisingam ir saugiam naudojamui

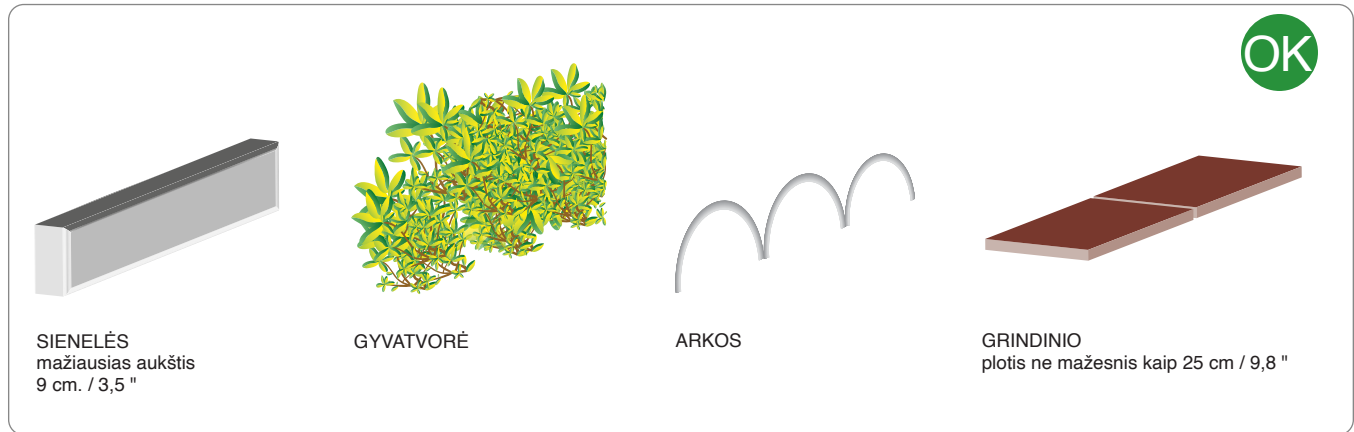

Ribojimų / apsaugos tipai, kurie gali būti naudojami teisingam roboto darbo zonos apibrėžimui.

Grindinys

Robotui reikia mažiausiai 25 cm grindinio, kad galėtų saugiai sustoti ir pakeisti kryptį.

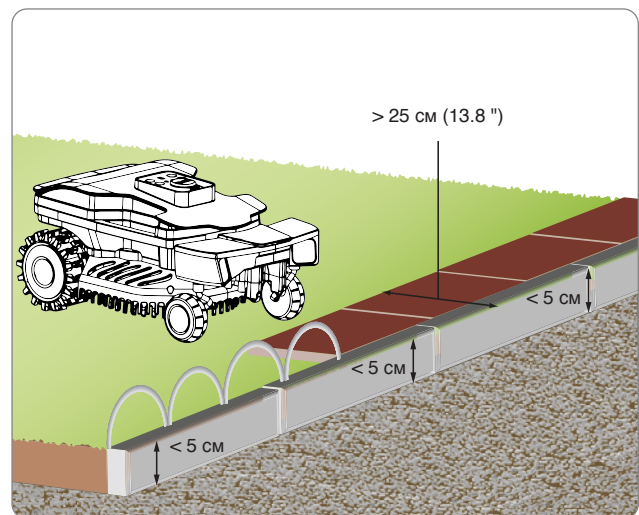

Sienelė

Perimetro sienelė, aukštesnė nei 15 cm, ribojanti darbinę zoną. (5,90 "). Sienelėms esant žemesnėms, apsaugokite zoną arkomis ar tinkamu grindiniu.

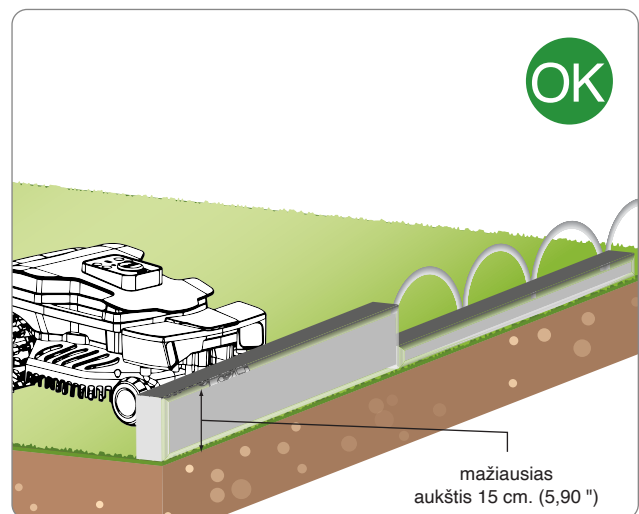

Gyvatvorė

Taip pat veiksmingai darbo zoną galima atskirti gyvatvorėmis.

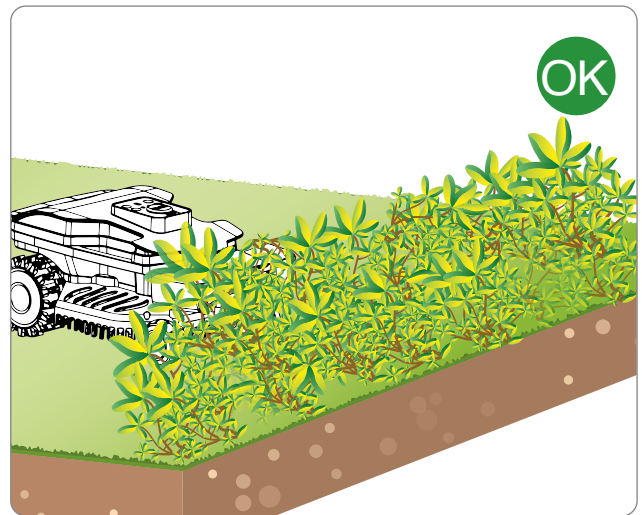

Duobė

Darbo vietos negalima apriboti grioviais ar duobėmis, kurių neturi būti net vejos, kuria norite pjauti, zonoje. Prieš paleidžiant robotą, patikrinkite, ar ant vejos nėra jokių daiktų, tokių kaip žaislai, maži akmenys, šakos ar purkštuvai išlendantys iš žemės, kurie galėtų užkirsti kelią tinkamam jo veikimui ar sugadinti ašmenis.



Kliūtytys ir apsaugos priemonės

Paveikslėlyje pavaizduotas vidinių ir periferinių teisingos darbo zonos elementų pavyzdys. Kai yra tokių elementų kaip šaknys ar neuždengti laidai, būtina apjuosti šių elementų perimetrą grindiniu, sienelėmis ar užtvaramis, kad būtų išvengta roboto gedimo. Nebūtina atskirti elementų (medžių, stulpų ir kt.), kurie nesukels kliūčių normaliam roboto veikimui.



Šaknys

Absoliučiai venkite darbo zonos viduje neapribojus pervaromis, nes trukdo robotui tinkamai veikti (šaknys, išoriniai vamzdžiai, darbo įrankiai ir kt.).



Žvyras



Pavojus - Dėmesio

Lapai, kurie apriboja veją, gali būti neatpažinti teisingai roboto. Apsaugokite vejos plotą kitomis demarkacijomis.

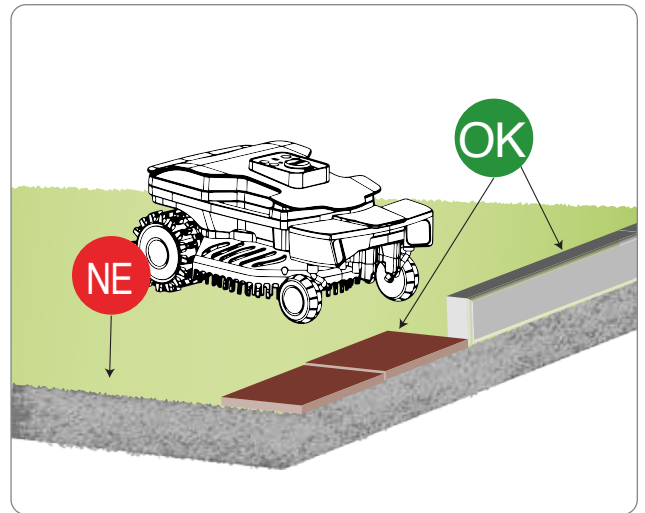

Smailus kampas



Pavojus - Dėmesio

Vejos vietose, kurios baigiasi labai siauru plotu, kaip parodyta paveikslėlyje, robotas negali lengvai judėti. Nejtraukite tos vejos zonos, nes dėl jos robotas gali išeiti iš zonos ribų.

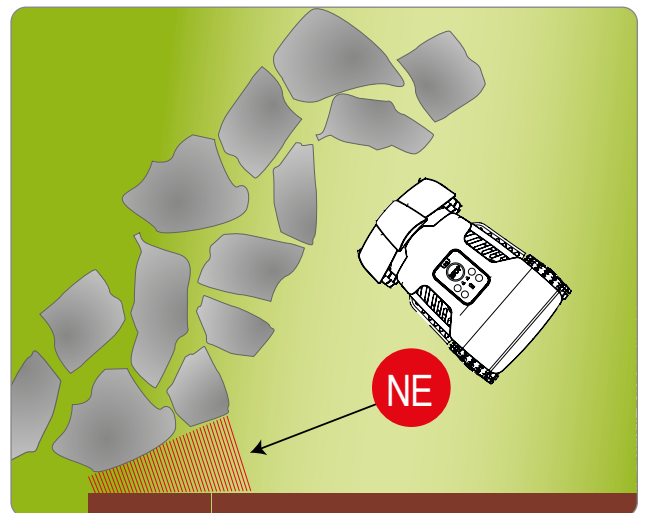

NUOLYDŽIAI

Patikrinkite, ar nei viena vejos zona neviršija leistinų nuolydžių (žr. „Techniniai duomenys“).

Zonos, kurių nuolydis yra didesnis nei leidžiamas, arba kurių savybės nesuderinamos su tinkamu roboto veikimu (žr. tolesnius punktus) negali būti pjaunamos. Esant didesniems šlaitams, būtina juos atskirti.



Svarbu

Roboto jutikliai, leidžia atpažinti nuolydžius, kurių neįmanoma įveikti ir verčia jį apsisukti, kad būtų išvengta apvirtimo ar veikimo sutrikimų. Nepaisant to, norint dar labiau apsaugoti patį robotą, būtina atskirti zonas, kurios turi neįveikiamus nuolydžius. Jei nuolydžiai yra arti specifikacijų ribų, patartina patikrinti robotą pirmo naudojimo metu.

KILIMAS

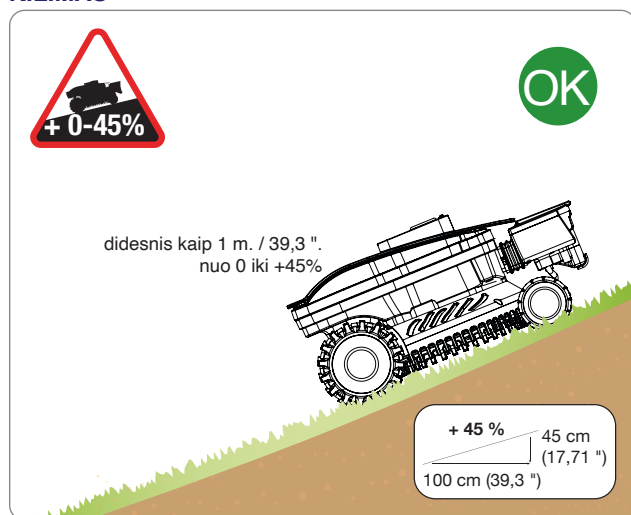

NUSILEIDIMAS

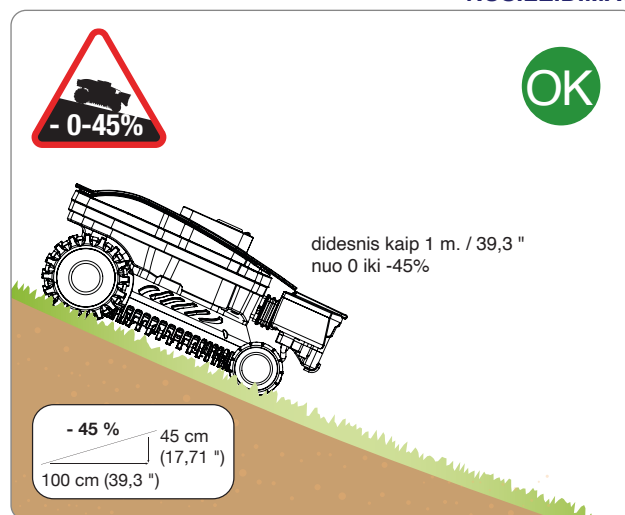

Robotas sugeba įveikti iki 45% nuolydžio šlaitus, jei jie žemėja didesniu nei vieno metro atstumu.

STATŪS NUOLYDŽIAI

Staiga pasikeitus nuolydžiui (daugiau nei 25%), roboto saugos sistema interpretuoja jį kaip neįprastą situaciją ir todėl keičia važiavimo kryptį, kad robotas vėl būtų saugus tęsiant vejos pjovimą.

Medžių, kurių stiebas pamažu kyla nuo žemės lygio, ar akmenų, išdėstytų gėlynams atskirti, kurie nužemėja palaiptams žolės paviršiuje, yra taip pat jautami kaip nuolydžio pokytis.



Svarbu

Jei nuolydžiai yra arti specifikacijų ribų, patartina patikrinti robotą pirmo naudojimo metu.

KILIMAS

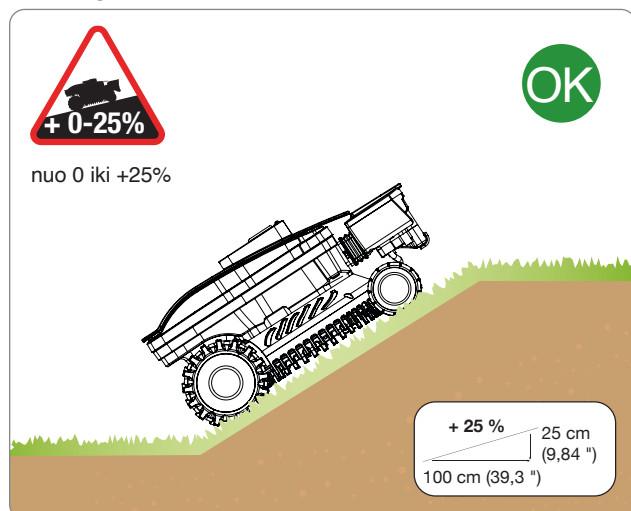

NUSILEIDIMAS

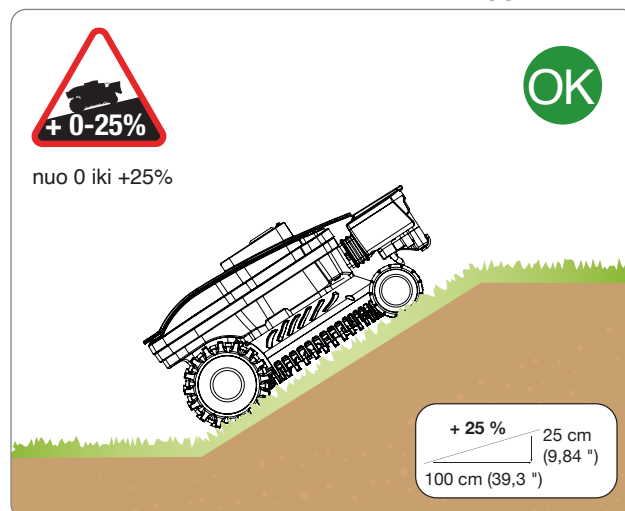

Robotas sugeba įveikti šlaitus su iki 25% nuolydžiu, jei jie žemėja staiga.



Plotai, kurių nuolydis yra didesnis nei leidžiamas, negalima būti pjaunami su robotu.

GALIMI ELEMENTAI DARBO ZONOJE IR SUSIJĘ SAUGOS ATSTUMAI

TINKAMAS BASEINO SUTVARKYMAS

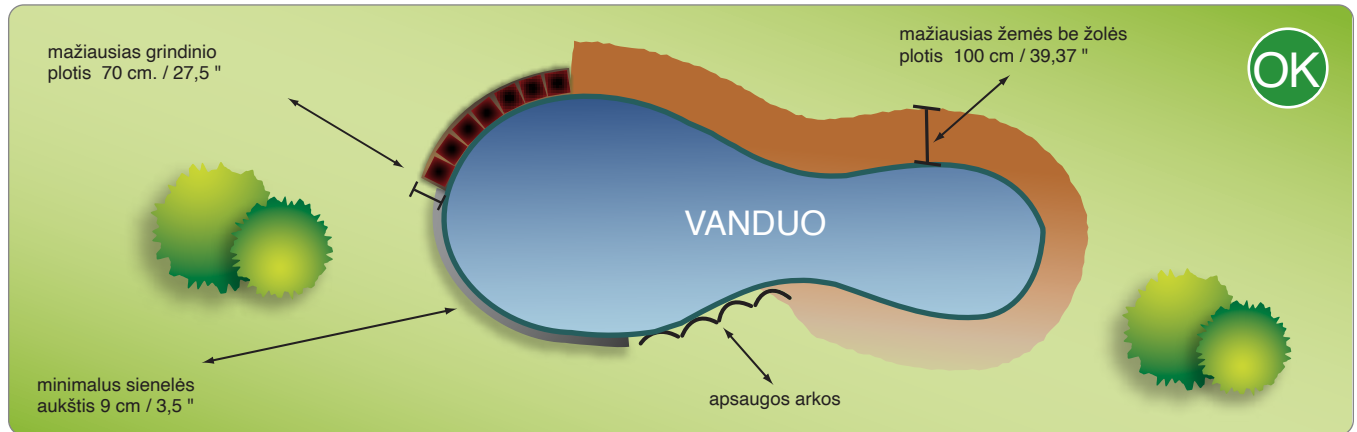

Aukščiau pateiktas paveikslėlis parodo tinkamai apribotą darbo zoną optimaliai roboto veiklai.

NETINKAMAS BASEINO SUTVARKYMAS

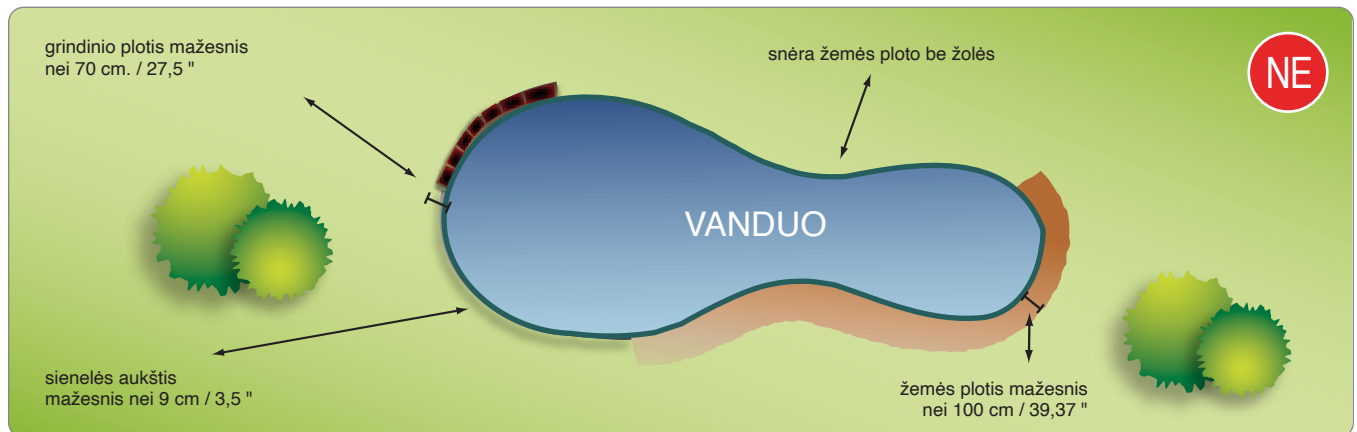

Aukščiau pateiktas paveikslėlis parodo darbo vietą, kurioje roboto veikimo zonos nebuvo tinkamai apribotos, o tai trukdo tinkamai roboto veiklai.

REKOMENDACIJOS REGULIAVIMUI



Svarbu

Naudotojas turi atlikti reguliavimus pagal vadove aprašytas procedūras. Nedarykite jokio reguliavimo, kuris nėra aiškiai nurodytas vadove. Bet kokius neįprastus pakeitimus, kurie nėra aiškiai nurodyti vadove, turi atlikti tik gamintojo įgaliotų aptarnavimo centrų darbuotojai.

PJOVIMO AUKŠČIO REGULIAVIMAS

Prieš nustatydami ašmenų pjovimo aukštį, įsitikinkite, kad robotas yra saugiai sustabdytas (žr. „Saugus roboto sustabdymas“).



Svarbu

Norėdami išvengti įpjovimo pavojaus rankoms, naudokite apsaugines pirštines.

1. Apverskite robotą ir padėkite jį taip, kad nepažeistumėte dangčio.
2. Pasukite laikiklį (E) pagal laikrodžio rodyklę atitinkamu raktu.
3. Pakelkite arba nuleiskite pjovimo bloką (D), kad nustatytumėte norimą pjovimo aukštį. Aukštis yra nustatomas per graduotą skalę, esančią ant pridėto raktų.



Svarbu

Nenaudokite roboto pjauti aukštesnę kaip 1 cm (0,40 ") žolę virš pjovimo ašmenų. Pjovimo aukštį mažinkite palaipsniui. Rekomenduojame aukštį mažinti mažiau nei 1 cm (0,40 ") kas 1÷2 dienas, kol pasiekiamas idealus aukštis.

4. Užbaigus reguliavimą, pasukite laikiklį (E) prieš laikrodžio rodyklę.
5. Atverskite robotą į darbinę padėtį.

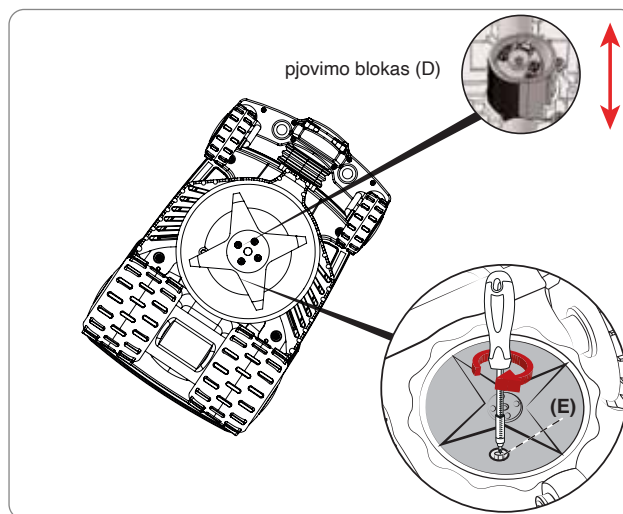

NAUDOJIMO ĮSIPAREIGOJIMAI



Svarbu

- **Prieš pirmąjį roboto naudojimą, atidžiai perskaitykite vadovą ir įsitinkite, kad jį pilnai supratote, o ypač, kad supratote visą informaciją liečiančią saugą.**
- **Naudokite tik gamintojo numatytais būdais ir nepakeiskite jokio prietaiso, norint gauti kitokį našumą nei yra nustatyti.**
- **Nenaudokite roboto ir jo periferinių įrenginių nepalankiomis oro sąlygomis, ypač esant žaibo pavojui.**

VALDYMO SKYDO APRAŠYMAS IR MENIU APŽVALGA

Paveikslėlis vaizduoja prietaiso valdiklio padėtį ir jo funkcijas.



STOP

Paspauskite, norėdami saugiai sustabdyti vejąpjavę. Naudoti staigaus pavojaus atveju ir roboto techninės priežiūros operacijų atlikimui.

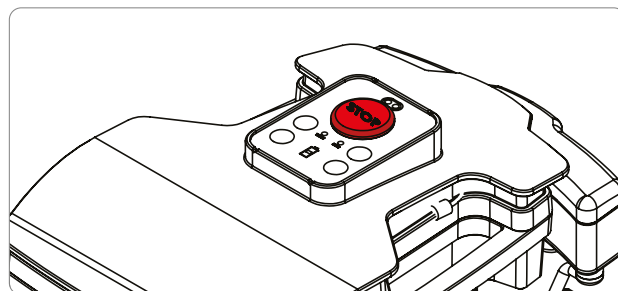

ON
OFF

Paspauskite, jei norite įjungti arba išjungti robotą



AUTO

Įjungia arba išjungia veikimą iš anksto nustatytu laiku (nustatomas taikomojoje programoje).



AUTO

Nedega: užprogramuota paleidimo funkcija išjungta
Dega nemirksint: užprogramuota paleidimo funkcija aktyvi
Mirksi: blyksnių skaičius rodo, kiek buvo nustatyta valandų atidėtam startui.



BATTERY

Baterijos įkrovos lygis.



ALERT

Veikimo klaida. Konsultuoti skyrių "TRIKČIŲ DIAGNOSTIKA"



START
PAUSE

Paspauskite, kad pradėtumėte rankinį darbo ciklą. Jei baterija yra pakankamai įkrauta ir AUTO šviesos diodas išjungtas, robotas pradeda darbo ciklą.





HOME

Nenaudojamas nesant automatinio įkrovimo stoties komplektui.



ROBOTAS VYKDO VEIKLĄ

- A. BATERIJA:**
-  Robotas vykdo veiklą
 -  Žemas baterijos įkrovos lygis
 -  Lėtai mirksi: budėjimo režimas, laukia nustatyto ciklo pradžios / atidėto starto.

- C. ĮSPĖJIMAS:** Išsamų atstatymo būdų paaiškinimą skaitykite skyriuje „GEDIMAI, PRIEŽASTYS IR ATSTATYMAI“.

ROBOTAS KROVIME

- A. BATERIJA:**
-  Įkrovimas baigtas.
 -  Įkrovime.

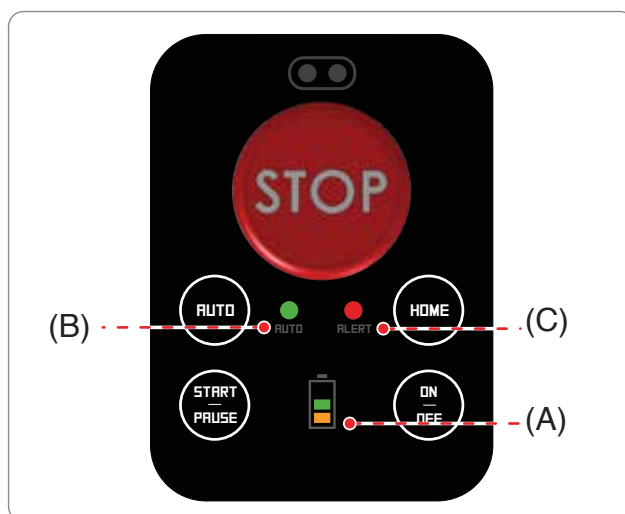

PALEIDIMAS

1. Patikrinkite kad pjaunamos vejos aukštis būtų suderintas su teisingu roboto veikimu (žr. techninės charakteristikos).
2. Nustatykite norimą pjovimo aukštį (žr. pjovimo aukščio reguliavimas).
3. Patikrinkite, kad darbo zona būtų teisingai apribotas ir neturėtų kliūčių taisyklingam roboto veikimui, kaip nurodyta „Darbo zonos paruošimas ir apvedimas“ skyriuje ir sekančiuose.
4. Padėkite robotą ant įkrovimo vietos.
5. Prijungtas robotas įsijungia automatiškai, norėdamas parodyti akumuliatoriaus įkrovos lygį. (žr. „šviesos diodų derinių reikšmė“).

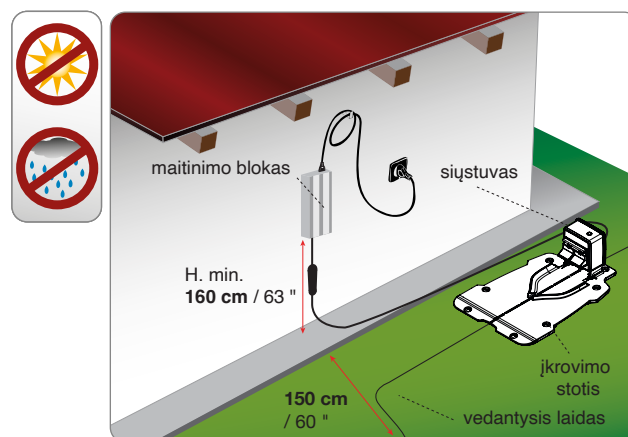

6. Įkrovimui pasibaigus, atjunkite robotą ir paspauskite mygtuką „OFF/ON“. Kraunant pirmą kartą, baterijos turi likti prijungtos mažiausiai 4 valandas.
7. Pastatykite robotą vejos su žole vietoje, kuri yra mažiausiai 1 m (40,00 ") atstumu nuo bet kokios kliūtis.
8. Paspauskite „OFF/ON“ mygtuką ir palaukite kelias sekundes, kol robotas visiškai įsijungs.
9. Norėdami paleisti robotą, paspauskite mygtuką „START/PAUSE“.

Kai robotas sustoja dėl priežasčių, aprašytų skyriuje „Roboto sustojimas“, saugiai jį sustabdykite ir gražinkite į įkrovimo vietą.



Svarbu

Norėdami užtikrinti geresnę pjovimo kokybę neįjunkite roboto esant lietai. Geriausias rezultatas yra gaunamas dienos vidurio valandomis.

PALEIDIMAS NAUDOJANT TAIKOMĄJĄ PROGRAMĄ

Robotas turi įmontuotą Bluetooth įrenginį, skirtą jo programavimui ir valdymui naudojant išmanųjį telefoną.

Su savo išmaniuoju telefonu ar planšetiniu kompiuteriu atsisiųskite programą iš „Google Play“ ar „Apple Store“. Paleiskite programą ir vykdykite susiejimo vedlio procedūrą, kad prisijungtumėte prie Roboto.

Pirmosios prieigos PIN kodas yra numatytasis „0000“, esant galimybei pakeiskite PIN kodą, kad robotas būtų saugus.

Taikomoji programa leidžia:

- Paleisti ir sustabdyti robotą.
- Nustatykite klavišo „AUTO“ konfigūraciją norint nustatyti darbo laiką.
- Valdėti robotą plovimo metu.
- Pakeisti jutiklių būseną.
- Peržiūrėti roboto būseną, įspėjimus ir galimas klaidas.

PALEIDIMAS SU PROGRAMUOTU / ATIDĖTU STARTU

Jei reikia, robotą galima įjungti ir paleisti nustatytu laiku.

Tik pirmam naudojimui reikia sukonfigūruoti „AUTO“ klavišą naudojant taikomąją programą.

- Paspauskite mygtuką „ON/OFF“.
- Paleiskite programą iš savo išmaniojo telefono, kad pasiektumėte klavišo „AUTO“ programavimą.
- nustatykite darbo laiką ir išsaugokite konfigūraciją.
- išeikite iš programos, kad įjungtumėte robotą iš valdymo pulto, arba naudokite taikomąją programą užprogramuotam paleidimui.

Norėdami įjungti robotą naudojant valdymo pultą, paspauskite mygtuką „ON/OFF“, jei robotas yra išjungtas, ir palaukite kelias sekundes, kol robotas visiškai įsijungs.

Trumpai paspauskite „AUTO“ mygtuką, kad įjungtumėte susijusią nustatytą konfigūraciją.

Laikant nuspaustą „AUTO“ mygtuką yra įjungiamas atidėtas startas: kas 3 nuspaudimo sekundes pradžia atidedama 1 valanda. Robotas išleidžia garsinį signalą kiekvienai nustatytai atidėjimo valandai.

Nemirksintis žalias „AUTO“ šviesos diodas rodo, kad užprogramuotas paleidimas yra aktyvus. Mirksi, jei atidėtas startas yra aktyvus; blyksnių skaičius atitinka nustatytas atidėjimo valandas.

Paspaudus mygtuką „START/PAUSE“, robotas įeis į budėjimo režimą ir vėl įjungs darbo ciklą nustatytu laiku..



Svarbu

Įvykus klaidai, išjunkite laikydami nuspaustą mygtuką „OFF/ON“ ir pradėkite iš naujo pagal paleidimo seką.

SAUGUS ROBOTO SUSTABDYMAS

Naudojant robotą gali prireikti jį sustabdyti. Normaliomis sąlygomis robotas sustoja paspaudus mygtuką „OFF“. Atsiradus pavojui ar atliekant techninę priežiūrą, būtina jį sustabdyti saugiomis sąlygomis, kad būtų išvengta netikėto peilio įsijungimo pavojaus. Norėdami sustabdyti robotą, paspauskite mygtuką „STOP“. Ištraukite maitinimo kištuką iš elektros lizdo.



Svarbu

Roboto sustabdymas saugiomis sąlygomis yra būtinas norint atlikti techninės priežiūros ir remonto darbus (pavyzdžiui: peilių keitimas, valymo operacijos ir kt.).

Norėdami paleisti robotą, darykite taip:

- padėkite robotą į pjovimo zonos vidų;
- Paspauskite „ON/OFF“ maitinimo mygtuką ir palaukite keletą sekundžių, kad robotas visiškai įsijungtų.
- Paspauskite START/PAUSE mygtuką, kad pradėtų darbo ciklą.

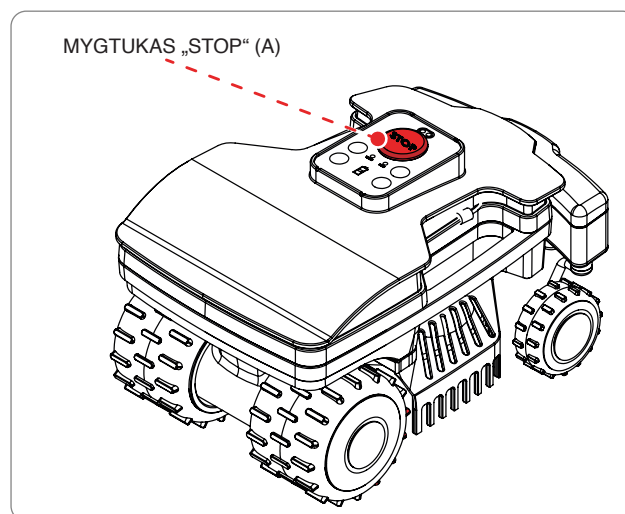

ROBOTO SUSTABDYMAS

Robotas automatiškai sustoja, kai susidary išvardytos sąlygos:

- **Veja yra nupjauta:** Jutiklis aptiko nupjautą veją, todėl nebūtina jos toliau pjauti. Įkraukite baterijas ir po vienos ar dviejų dienų, priklausomai nuo žolės augimo, paleiskite robotą iš naujo.
- **Žolės nėra:** žolės atpažinimo jutikliai ilgą laiką neaptiko žolės. Alert šviesos diodas rodo du blyksnius.
- **Baterija yra išsikrovusi:** baterija išnaudojo savo energijos talpą.

Jei mirksi ALERT šviesos diodas, prisijunkite prie taikomosios programos, kad pamatytumėte klaidos aprašymą.

AUTOMATINĖS ĮKROVIMO STOTIES KOMPLEKTO PLANAVIMAS IR ĮRENGIMAS

Roboto įrengimas nėra labai sudėtingas, tačiau tam yra reikalingas minimalus išankstinis planavimas, kad būtų galima nustatyti geriausią vietą įkrovimo stoties bei maitinimo šaltinio įrengimui ir vedantysis laidas nutiesimui.

- Įkrovimo stotis turi būti vejos krašte, pageidautina, didesniame jos plote ir iš kurios būtų galima lengvai pasiekti bet kurias kitas vejos zonas. Plotą, kuriame įrengta įkrovimo stotis, toliau vadinsime „Pagrindine zona“.



Atsargiai - Įspėjimas

Maitinimo šaltinį padėkite vaikams neprieinamoje vietoje. Pavyzdžiui aukštyje didesniame nei 160 cm (63 ").



Atsargiai - Įspėjimas

Padarykite kad prieiga prie maitinimo šaltinio būtų pasiekama tik įgaliotiems asmenims.

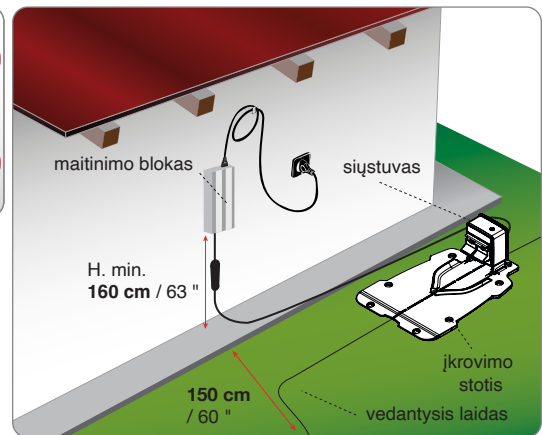

Atsargiai - Įspėjimas

Norint atlikti elektros prijungimą, reikia kad šalia įrengimo vietos būtų elektros lizdas. Įsitikinkite, kad prijungimas prie maitinimo šaltinio atitiktų galiojančius įstatymus šitai situacijai. Kad elektros sistema, prie kurios yra prijungiamas maitinimo šaltinis, būtų visiškai saugi, turi turėti tinkamai veikiančią įžeminimo sistemą. elektros tiekimas turi būti apsaugotas diferencialiniu jungikliu (RCD), kurio įjungimo srovė neviršija 30 mA.



Svarbu

Bloką patartina įmontuoti į elektrinių komponentų (lauko ar vidaus) užrakinamą spintą su teisingu vėdinimu, kad būtų palaikoma tinkama oro cirkuliacija.

- Kiekvieno darbo ciklo pabaigoje robotas turi sugebėti lengvai rasti įkrovimo stotį, kuri bus naujo darbo ciklo pradžios ir bet kurių kitų darbo zonų, toliau vadinamų „Antrinėmis zonomis“, pradžios taškas.
- Įrengite įkrovimo stotį laikydamiesi šių taisyklių:
 - lygi zona;
 - stabilus kompaktiškas dirvožemis, galintis užtikrinti gerą drenažą;
 - pageidautina didesniame vejos plote;
 - įsitikinkite, kad purkštuvai nenukreips vandens srauto į įkrovimo stotį;
 - įkrovimo stoties įėjimo pusė turi būti pastatyta taip, kaip parodyta paveikslėlyje, kad robotas galėtų grįžti į ją pagal vedantysis laidas laikrodžio rodyklės kryptimi;
 - prieš stotį turi būti 200 cm (78,74 ") tiesios eigos;
 - Jei netoli pagrindinio bloko yra vejos skiriamųjų metalinių strypų ar bortelių, jie gali sukelti signalo trikdžius. Padėkite pagrindą kitoje sodo pusėje arba pastatykite jį toliau nuo bortelio. Kreipkitės į gamintojo techninės pagalbos tarnybą arba į vieną iš įgaliotų centrų išsamesniai informacijai..
- Įkrovimo stotis turi būti gerai pritvirtinta prie žemės. Neleiskite, kad priešais pagrindą susidarytų įėjimo laiptelis, jį esant reikalui galima kompensuoti pridėdant nedidelį dirbtinės žolės kilimėlį. Arba išimkite dalį vejos ir pagrindą tieskite žolės lygmenyje.
- Įkrovimo stotis yra prijungta prie maitinimo šaltinio laidu, kuris turi nuo įkrovimo stoties turi eiti įjovimo perimetro išorinėje pusėje.

- Padėkite maitinimo šaltinį pagal šias taisykles:

- vėdinamoje, apsaugotoje nuo atmosferos veiksnių ir tiesioginių saulės spindulių, vietoje,
- geriausia namo, garažo ar sandėliuko viduje,
- jei jis yra išorėje, neturi būti veikiamas tiesioginės saulės spindulių ir vandens: taigi būtina jį apsaugoti vėdinamoje dėžėje. Neturi turėti tiesioginio sąlyčio su žeme ar būti drėgnoje aplinkoje,
- įtaisykite jį ne vejoje, o už jos,
- ištempkite laido perteklių, kuris pasiekia maitinimo šaltinį iš įkrovimo stoties. Netrumpinkite ir neprailginkite laido.

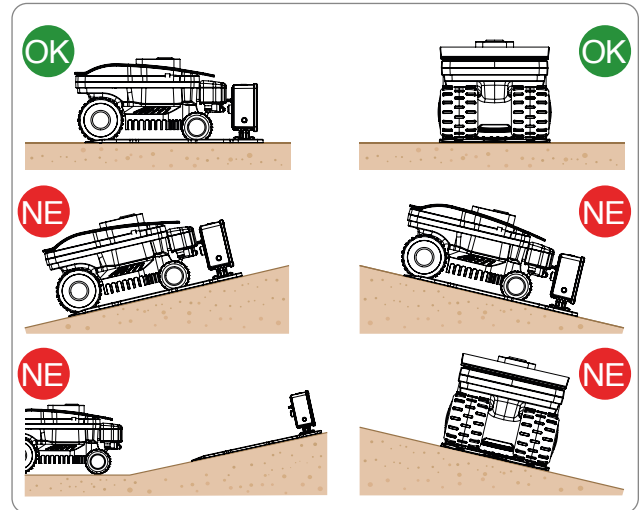

- Laido dalis įvedime turi būti tiesi ir statmenai nukreipta į įkrovimo stotį mažiausiai 200 cm (78,74 ") ilgiu, o išvesties dalis turi tolti nuo įkrovimo stoties, tai leidžia robotui teisingai įvažiuoti.

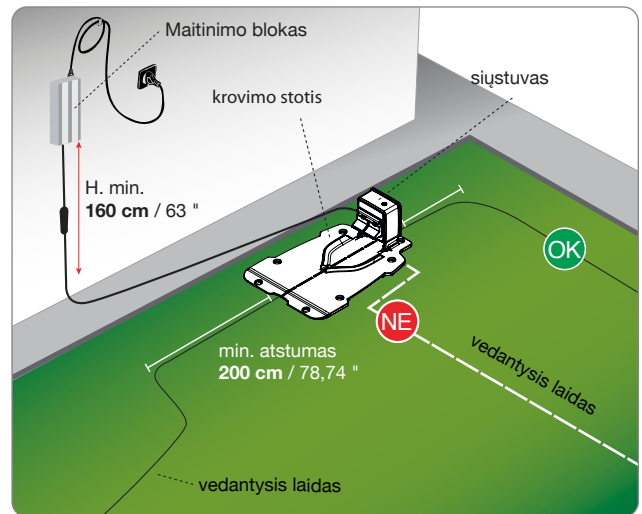

Jei robotas yra sumontuotas šalia vietos, kurioje yra kitas robotas (to paties ar kito gamintojo), montavimo metu turi būti modifikuotas roboto siūstuvai ir imtuvai, taip kad abiejų robotų dažniai netrukdytų vienas kitam. Tokiu atveju susisiekite su artimiausiu aptarnavimo centru.

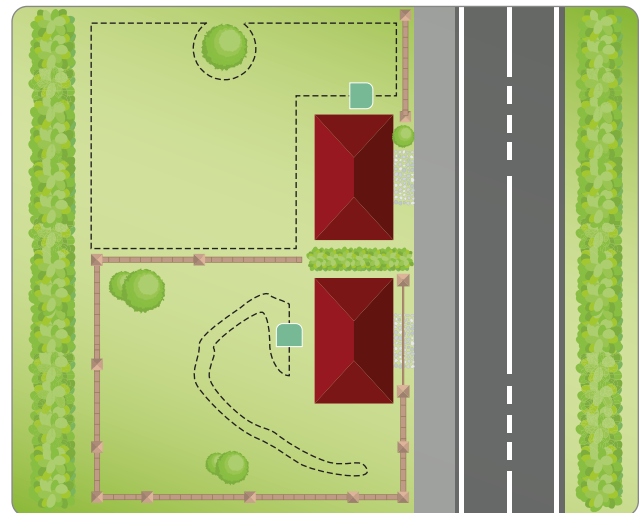



Atsargiai - Įspėjimas

Prieš atlikdami bet kokius darbus, atjunkite bendrąjį maitinimo šaltinį.

Maitinimo šaltinį padėkite vaikams neprieinamoje vietoje. Pavyzdžiui aukštyje didesniame nei 160 cm (63.00").

Laido, vedančio į įkrovimo stotį, negalima nei sutrumpinti, nei prailginti, perteklinis laidas turi būti suvyniotas 8 forma, kaip parodyta paveikslėlyje.

Tiesimui naudojamas vedantysis laidas negali būti trumpesnis nei 50 m, susisiekite su artimiausiu aptarnavimo centru.

1. Pastatykite įkrovimo stotį iš anksto nustatytoje vietoje.
2. Įkiškite ir pritvirtinkite vedantysis laidas (M) į įkrovimo stotį, išilgai kreiptuvo. Nukirpkite perteklinį vedantysis laidas maždaug 5 cm virš jungčių.
3. Prijunkite įvesties laidą pagal raudoną siūstuvą gnybtą (T). Prijunkite bazės išvesties laidą prie juodo gnybto.

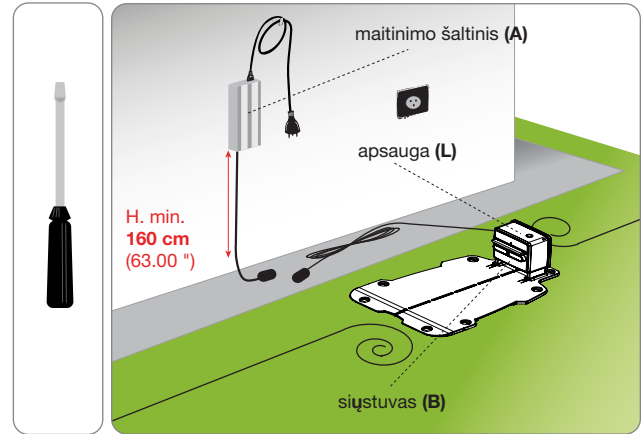

Gnybtai turi būti naudojami tik originaliam vedantysis laidas sujungimui.

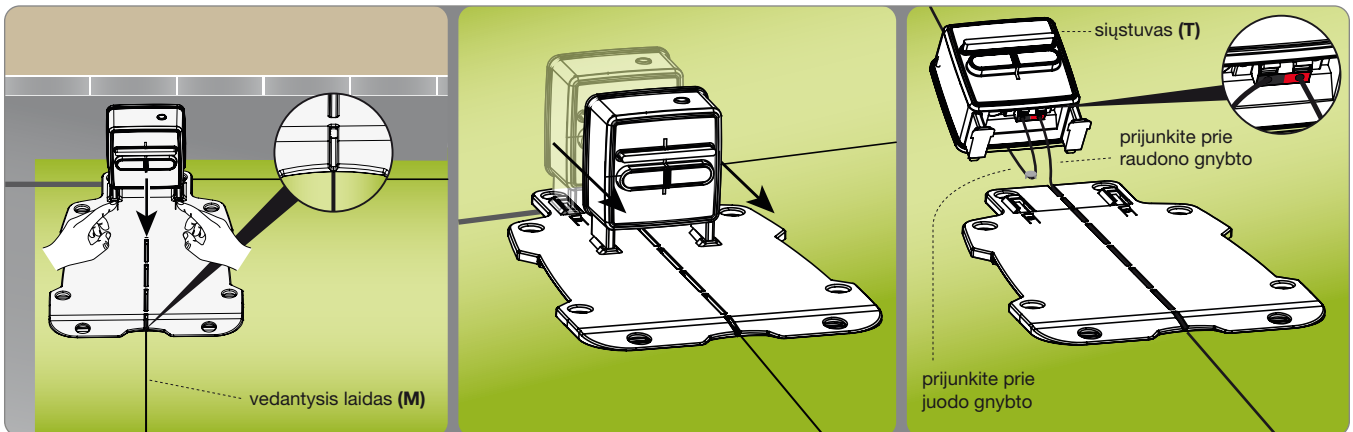

4. Pritvirtinkite įkrovimo stotį (N) prie žemės su vinimis (P). Jei reikia, įkrovimo stotį pritvirtinkite su plėtimosi kaišiais (Q)

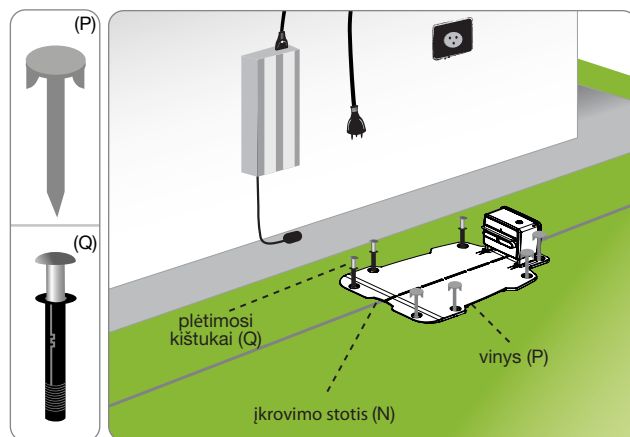

5. Sumontuokite maitinimo šaltinį (A).
6. Prijunkite įkrovimo stoties (N) maitinimo laidą (E) prie maitinimo šaltinio (A).
7. Įkiškite maitinimo kištuką (A) į elektros lizdą.
8. Jei siųstuvo šviesos diodas mirksi, ryšys yra teisingas. Jei ne, reikia nustatyti anomaliją (žr. „Trikčių diagnostika“).
9. Uždėkite apsaugą (L).

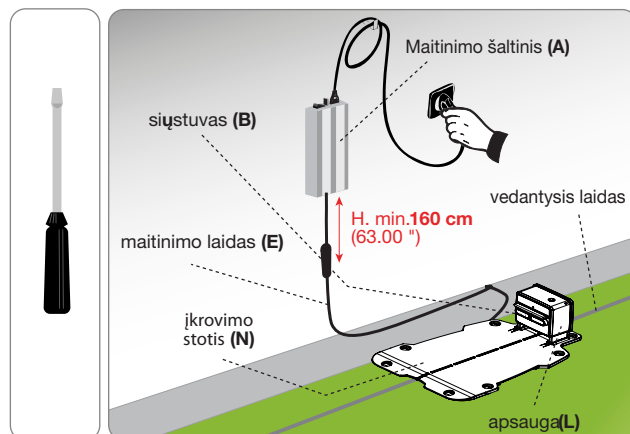

Darbo zonos ribų nustatymas

Patikrinkite visą vejos paviršių ir įvertinkite, ar jį reikia padalinti į keletą atskirų darbo zonų pagal toliau aprašytus kriterijus. Prieš pradėdant vedantysis laidas tiesimą, kad atlikimas būtų paprastas ir lengvas, patartina patikrinti visą maršrutą. Ilustracijoje pavaizduotas vejos pavyzdys su vedantysis laidas tiesimo pėdsaku.

Sistemos instaliacijos metu yra būtina nustatyti galimas antrines zonas. Antrinė zona identifikuoja dalį vejos, sujungtos su pagrindine veja siauru praėjimu, kurį būtų sudėtinga pasiekti su atsitiktiniais roboto judesiais. Zona turi būti pasiekama be laiptelių ir aukščio skirtumų, viršijančių leistinas charakteristikas. Kad sritis būtų apibrėžta kaip „antrinė zona“, taip pat priklauso ir nuo pirminės zonos dydžio. Kuo didesnė pirminė zona, tuo sunkiau bus pasiekti siaurus praėjimus. Iš esmės mažesnis kaip **200 cm (78,74 ")** praėjimas turi būti laikomas antrine zona. Robotas valdo keletą antrinių sričių, priklausomai nuo modelio savybių („Žiūrėti techninius duomenis“).

Mažiausias leistinas praėjimas yra 150 cm (59,05 ") nuo krašto iki krašto. Tuo atveju, jei praėjimo šonuose yra kokių nors objektų, plotis be žolės ar įdubų, reikia atsižvelgti taip pat į mažiausią saugų atstumą nuo jų; bendrai paėmus reikiamas praėjimas turi būti 200 cm (78,74 ").

Jei šis praėjimas yra labai ilgas, pageidautina, kad plotis būtų didesnis nei 150 cm (59,05) nuo krašto iki krašto.

Programavimo metu būtina sukonfigūruoti antrinių zonų dydį ir kryptį, kad būtų galima greičiau jas pasiekti (pagal laikrodžio rodyklę / prieš laikrodžio rodyklę), taip pat ir reikiamą laido ilgį, kad būtų galima pasiekti antrinę zoną. Žr. „Programavimo režimas“.

Tuo atveju, jei nesilaikoma pirmiau aprašytų minimalių reikalavimų, ir zona yra atskirta laipteliu kurio aukštis viršija roboto ribas, arba pravažiavimu (koridoriumi), kurio plotis mažesnis nei 150 cm (59,05 ") nuo krašto iki krašto, tokia vejos zona yra laikoma „Uždara zona“.

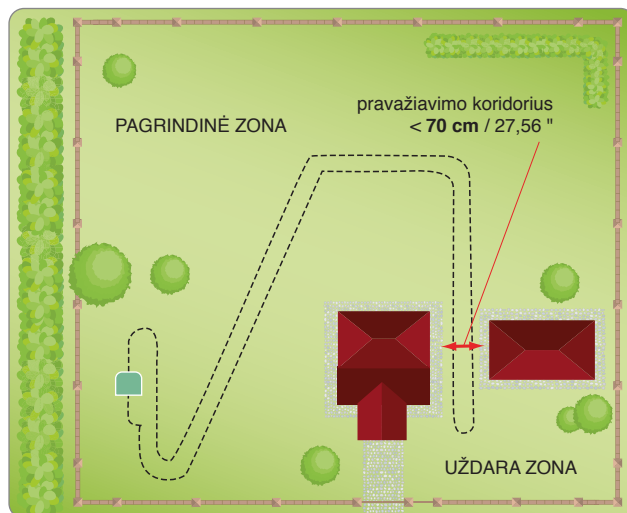
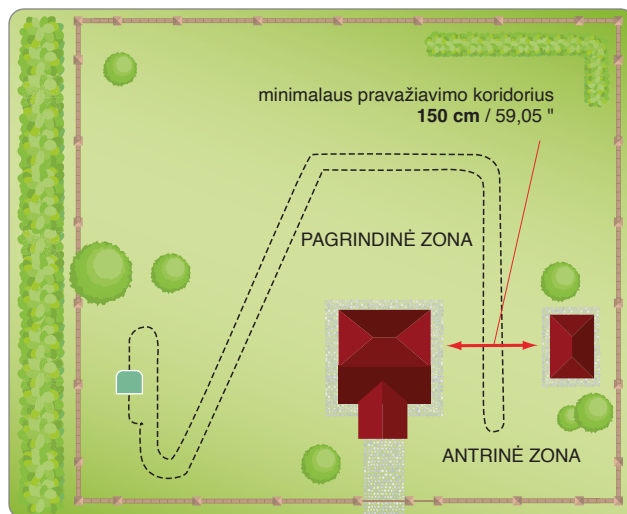
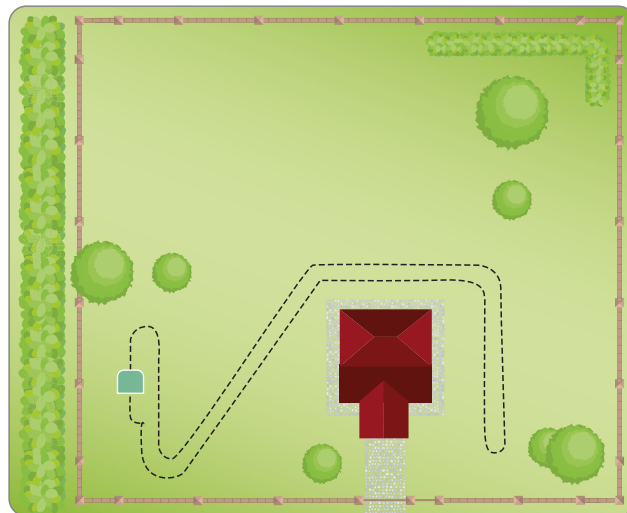

Jei pjovimo zonos ribose yra metalinis grindinys arba jei yra metalinis kanalizacijos dangtis, dušo padėklas ar elektros kabeliai, vedantysis laidas tieskite mažiausiai 100 cm (39,37") nuo jų, kad būtų išvengta roboto gedimų ir vedantysis laidas trukdžių.



Svarbu

Paveikslėlyje pavaizduotas vidinių darbo zonos elementų pavyzdys ir atstumai, kurių reikia laikytis tiesiant vedantysis laidas. Laikykitės atstumo nuo visų geležies ar kito metalo elementų (šulinių, elektrinių jungčių ir kt.), kad nebūtų trukdžių vedantysis laidas signalui.

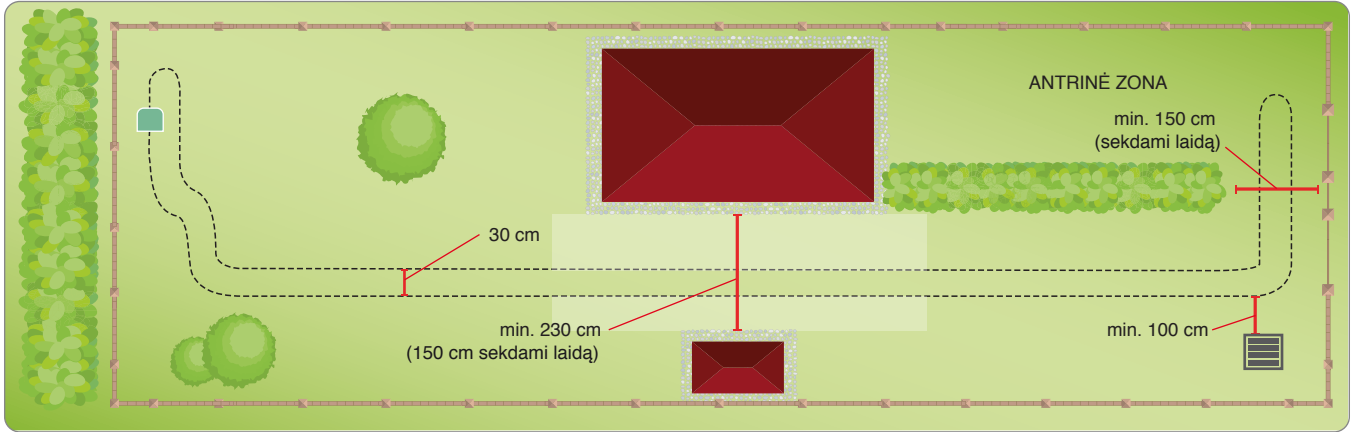

Svarbu

Griežtas vadove nurodytų atstumų ir nuolydžių laikymasis užtikrina optimalų įrengimą ir sklandų roboto darbą. Esant šlaitui ar slidžiam gruntui, atstumą padidinkite bent 30 cm. / 11,81".

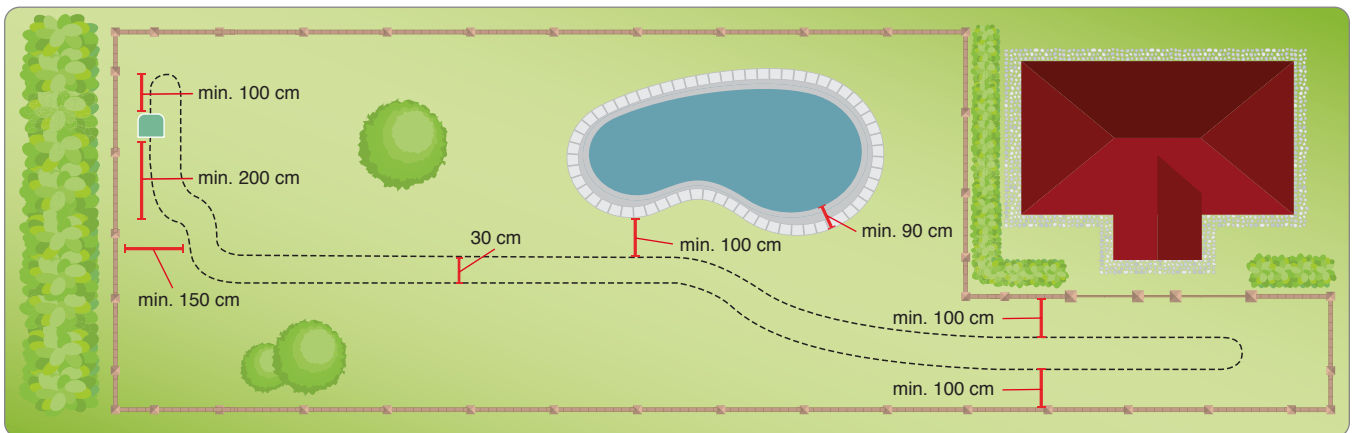

Jei darbo zonoje arba už jos ribų yra baseinas, tvenkinys, uolos, griovys, laiptelis žemyn, neapsaugoti ar apsaugoti lengvai perlipama tvora viešieji keliai, vedantysis laidas tieskite mažiausiai 90 cm (35,43") atstumu.

Jei darbo zonoje yra kliūčių atsparių smūgiams, pavyzdžiui, medžiai, krūmai ar stulpai, kurie neturi aštrių kampų, jų atskirti nereikia. Robotas aptinka kliūtį ir keičia kryptį.

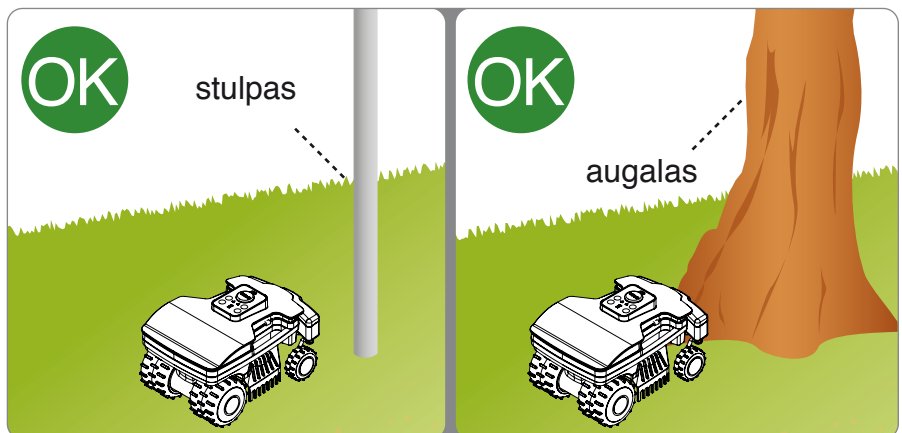

Vedantysis laidas galima įkasti arba tiesi ant žemės. Jei turite prietaisą laido tiesimui yra geriau jį įkasti, nes tai garantuoja didesnę pačio laido apsaugą. Priešingu atveju būtina laidą tiesi ant žemės su tam skirtais vinimis, kaip aprašyta žemiau.



Svarbu

Laidą pradėkite tiesi nuo įkrovimo stoties įrengimo vietos ir palikite porą metrų ilgesnį, kad galutiniame prijungimo prie bloko etape nupjautumėte jo likutį.

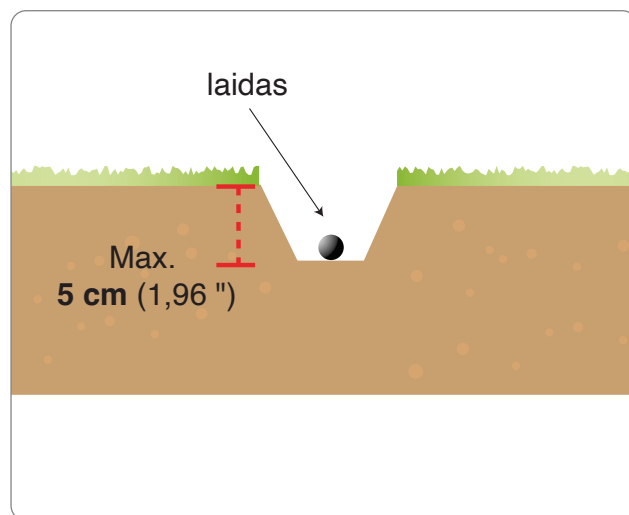

Laidas nutiestas ant žemės

Nupjauti žolę labai žemai su trimeriu ar krūmapjove visame plote, kuriame bus tiesiamas laidas. Taip bus lengviau ištiesi laidą prie pat dirvožemio ir išvengti rizikos, kad žoliapjovė jį nupjautų ar sugadintų jo izoliaciją.

1. Tieskite laidą laikrodžio rodyklės kryptimi per visą perimetrą ir maždaug kas 100 cm (39,37 ") tvirtinkite jį tam skirtais vinimis. Laidas, turėtų liestis su žeme, kad būtų išvengta jo pažeidimo rizikos veikiant žoliapjovei prieš tai kai žolė ji uždengs.
 - Klodami vedantysis laidas, laikykitės sukimosi krypties pagal laikrodžio rodyklę.
 - Netiesiose atkarpose pritvirtinkite laidą taip, kad jis nesusisuktų, bet kad būtų tvarkingai išlenktas (20 cm spinduliu).

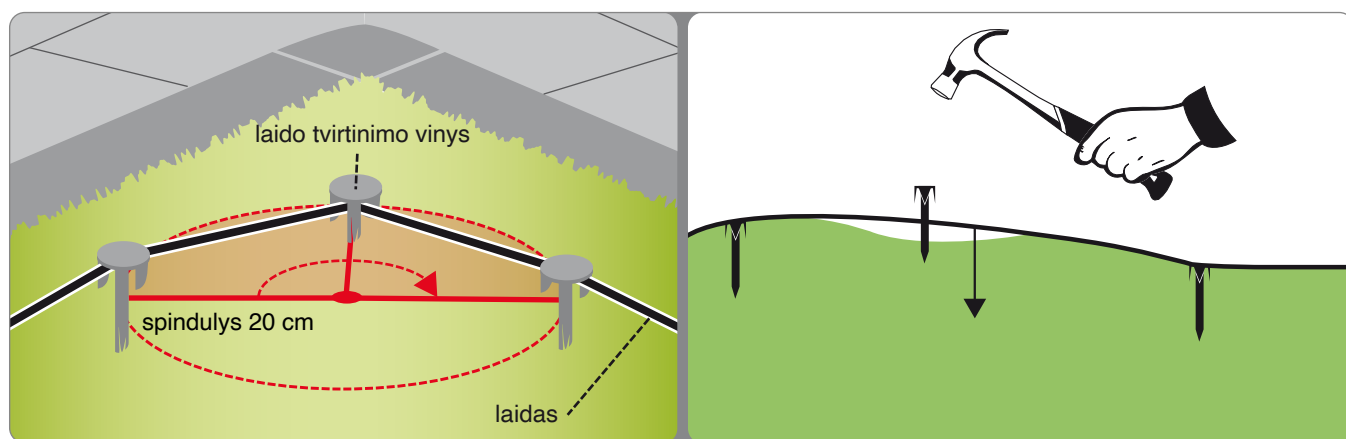
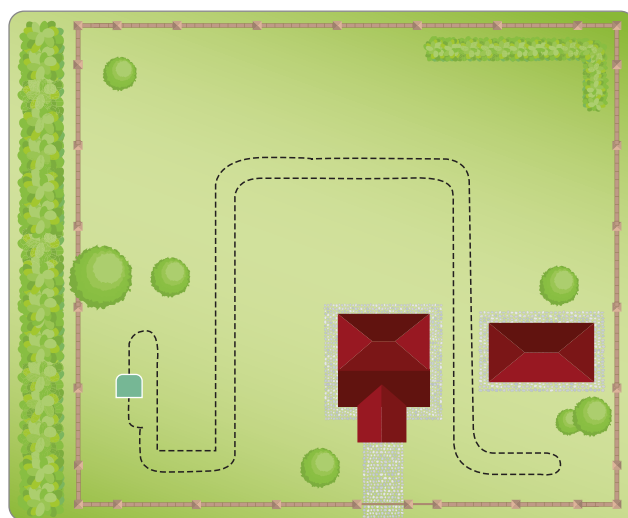

Užkastas laidas

1. Kasti griovelį žemėje įprastu būdu (maždaug 2 ÷ 3 cm gylio (0.7874÷ 1.1811 ")).
2. Tieskite laidą pagal laikrodžio rodyklę pilnu perimetru iki kelių centimetrų gylio. Neįkaskite laido daugiau kaip 5 cm, kad nesumažintumėte roboto skleidžiamo signalo kokybės ir intensyvumo.
3. Tiesiant laidą, jei reikia, keliuose taškuose užblokuokite jį specialiais vinimis, kad uždengimo su žeme metu jis išliktų vietoje.
4. Uždenkite visą laidą žeme ir įsitikinkite, kad žemėje jis yra ištemptas.

Laido sujungimas.

Jei prireikia daugiau laido teismo užbaigimui, naudokite originalią jungtį.

Įkiškite abu laido galus į jungtį, patikrinkite ar jie įkišti pilnai taip, kad jų galai būtų matomi kitoje pusėje. Žnyplėmis pilnai įspauskite viršutiniame krašte esantį mygtuką.



Svarbu

- Naudokite tik originalias jungtis, nes jos užtikrina saugų ir nepertraukiamą elektros tiekimą.
- Nenaudokite izoliavimo juostos ar kitokio tipo sujungimų, neužtikrinančių tinkamos izoliacijos (apspaudžiamų antgalių, gnybtų ir t. t.), nes po kurio laiko dėl iš žemės kylančios drėgmės kabelis oksiduosis ir nutrūks.

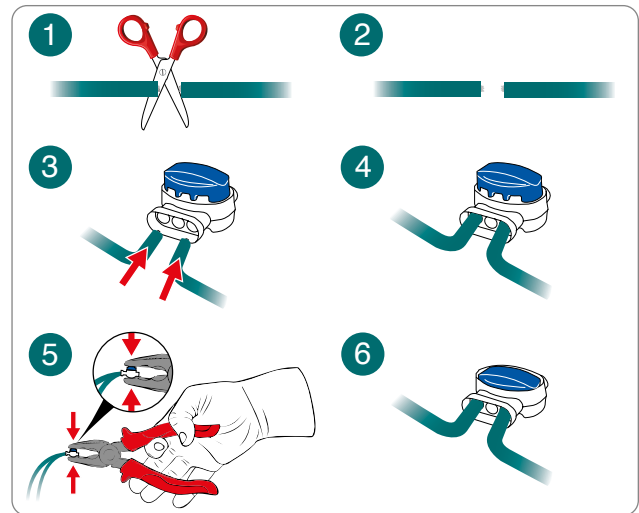

BATERIJOS KROVIKLIS NAUDOJANT PIRMĄ KARTĄ

1. Įstatykite robotą į įkrovimo stotį.
2. Paspauskite „ON/OFF“ mygtuką ir palaukite kelias sekundes, kol robotas visiškai įsijungs.
3. Kai įkrovimo stotis yra atpažįstama, akumulatoriaus diodas kelioms sekundėms užsidega oranžine spalva.
4. Patikrinkite, ar „AUTO“ šviesos diodas šviečia, jei reikia, paspauskite „AUTO“ mygtuką, kad išjungtumėte diodą.
5. Įkrovimo pabaigoje robotą galima naudoti arba jį programuoti naudojimui (žr. „Programavimo būdai“).



Svarbu

Kraunant pirmą kartą, baterijos turi likti prijunktos bent 4 valandas.

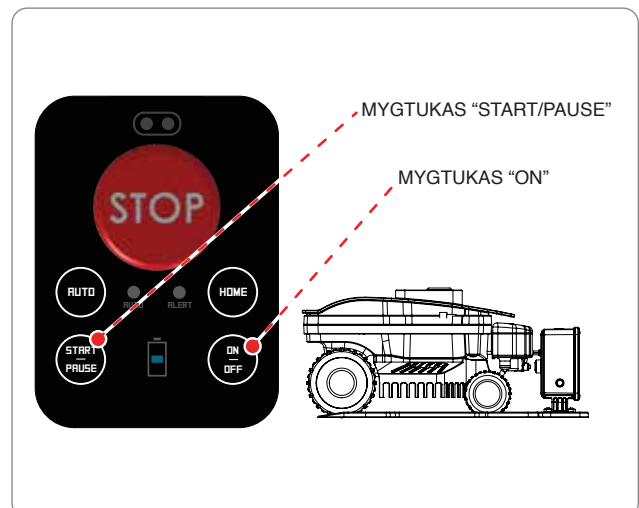



Svarbu

- Prieš pirmąjį roboto naudojimą, atidžiai perskaitykite vadovą ir įsitikinkite, kad jį pilnai supratote, o ypač, kad supratote visą informaciją liečiančią saugą.
- Naudokite tik gamintojo numatytais būdais ir nepakeiskite jokio prietaiso, norint gauti kitokį našumą nei yra nustatyti.
- Nenaudokite roboto ir jo periferinių įrenginių nepalankiomis oro sąlygomis, ypač esant žaibo pavojui.

VALDYMO SKYDO APRAŠYMAS IR MENIU APŽVALGA

Paveikslėlis vaizduoja prietaiso valdiklio padėtį ir jo funkcijas.



STOP

Paspauskite, norėdami saugiai sustabdyti vejąplovę. Naudoti staigaus pavojaus atveju ir roboto techninės priežiūros operacijų atlikimui.

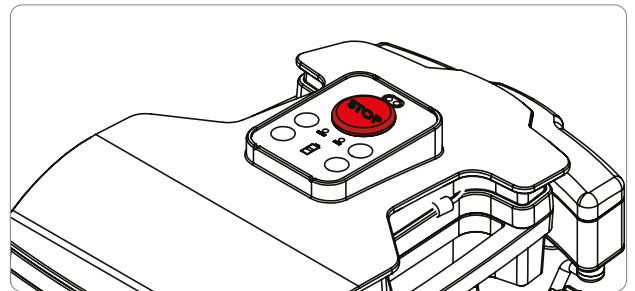

Paspauskite, jei norite įjungti arba išjungti robotą



Įjungia arba išjungia automatinį režimą. Automatinis režimas yra užprogramuojamas veikti pagal sekančiuose puslapiuose aprašytą programą.

AUTO



Išjungtas: Rankinis valdymas.
Pastoviai šviečiantis: Automatinis režimas.



BATTERY

Baterijos įkrovos lygis.

ALERT



Veikimo klaida. Konsultuoti skyrių "TRIKČIŲ DIAGNOSTIKA"



Robotas įkrovimo stotyje (AUTO diodas išsijungęs)



Paspauskite, kad pradėtumėte rankinį darbo ciklą. Jei baterija yra pakankamai įkrauta ir AUTO šviesos diodas išsijungtas, robotas pradeda darbo ciklą. Darbo ciklo pabaigoje jis grįžta į įkrovimo stotį.

Robotas sode



Leidžia sustabdyti pjovimo operaciją kai robotas yra judėjime, jis pereina į budėjimo režimą.

Leidžia tęsti pjovimo operaciją kai robotas yra budėjimo režime.



Grįžta į įkrovimo stotį ir atnaujinama automatinis ar rankinis režimas pagal „AUTO“ šviesos diodo būseną.

PALEIDIMAS SU AUTOMATINĖS ĮKROVIMO STOTIES KOMPLEKTU

Paleidimo procedūra turi būti atliekama įjungiant pirmą kartą ir po ilgesnio neaktyvumo laikotarpio.

- Patikrinkite kad pjaunamos vejos aukštis būtų suderintas su teisingu roboto veikimu (žr. techninės charakteristikos).
- Nustatykite norimą pjovimo aukštį (žr. pjovimo aukščio reguliavimas).
- Patikrinkite, kad darbo zona būtų teisingai apribotas ir neturėtų kliūčių taisyklingam roboto veikimui, kaip nurodyta „Darbo zonos paruošimas ir apvedimas“ skyriuje taipogi sekančiuose.
- Patikrinkite, kad po smarkaus lietaus sode nebūtų didelių balų.
- Įstatykite robotą į įkrovimo stotį.
- Paspauskite „ON/OFF“ maitinimo mygtuką ir palaukite kelias sekundes, kol robotas visiškai įsijungs.
- Kai įkrovimo stotis yra atpažįstama, baterijos diodas kelioms sekundėms užsidega oranžine spalva.
- Pirmą kartą įdiegus automatinį įkrovimo stoties komplektą, įjunkite automatinį roboto veikimą vadovaudamiesi taikomosios programos procedūra.
- Robotas yra paruoštas naudojimui. Paspauskite „AUTO“ mygtuką, kad nustatytumėte automatinį arba rankinį roboto valdymą

Roboto veikimas rankiniu režimu „AUTO diodas išsijungęs“

- Baterijai visiškai įsikrovus, paspauskite START/PAUSE mygtuką, kad pradėtumėte darbo ciklą. Kai baterija yra išsikrovusi, robotas grįžta į įkrovimo stotį.
- Jei veja nėra visiškai nupjauta, palaukite kol baterija bus pilnai įkrauta ir pradėkite naują darbo ciklą.
- Geriausiam rezultatui, rekomenduojama naudoti robotą bent kas antrą dieną.
- Jei norite pakeisti kai kurių roboto funkcijų numatytuosius nustatymus, tiesiog atsisiųskite nemokamą taikomąją programą, žr. „PRIĖJIMAS PRIE MENIU NAUDOJANT TAIKOMĄJĄ PROGRAMĄ“

Roboto veikimas automatinio režimu „AUTO diodas įsijungęs“

- Naudojant automatinį režimą, robotas užprogramuotas veikti kiekvieną savaitės dieną. Naudodamiesi taikomąja programa, galite patikrinti nustatytą numatytąjį laiką.
- Darbo ciklų skaičių robotas valdo automatiškai pagal baterijos talpą. Robotas automatiškai išeis iš įkrovimo stoties, kad atliktų darbo ciklą, jis grįš įsikrovimui ir, reikalui esant, vėl tęs darbą.
- Jei norite pakeisti numatytuosius darbo valandų ir kitų funkcijų nustatymus, tiesiog atsisiųskite nemokamą taikomąją programą, žr. skyriuje „PRIĖJIMAS PRIE MENIU NAUDOJANT TAIKOMĄJĄ PROGRAMĄ“



ROBOTO NAUDOJIMAS UŽDAROSE ZONOSE BE ĮKROVIMO STOTIES

Uždarytų zonų režimu robotas turi būti paleistas kai yra norima pajauti uždaras zonas kurių robotas negali pasiekti sekdamas vedantysis laidas. Patikrinkite, ar darbo zona yra tinkama, kaip nurodyta skyriuje „DARBO ZONOS PARUOŠIMAS IR JOS RIBŲ NUSTATYMAS“.



Atsargiai - Įspėjimas

Sustabdykite robotą saugiomis sąlygomis (žr. „Saugus roboto sustabdymas“) ir jį perkelkite naudodami tam skirtą rankeną. Venkite imti robotą už korpuso ir visada naudokite tam skirtą rankeną.

1. Padėkite robotą darbo zonoje bent 100 cm (39,37 ") atstumu ir nuo bet kokios kliūtis.
2. Paspauskite „ON/OFF“ mygtuką ir palaukite kelias sekundes, kol robotas visiškai įsijungs.
3. Prisijunkite prie roboto naudojant savo išmaniojo telefono taikomąją programą ir  pasirinkite mygtuką.
4. Pasirinkite mygtuką „uždara zona“ .
5. Nustatykite darbo laiko pabaigą ir pasirinkite „OK“.

Pabaigus darbą, saugiai sustabdykite robotą (žr. „Saugus roboto sustabdymas“) ir nuneškite jį vėl į zoną, kurioje yra įkrovimo stotis.

Atkurkite normalų roboto veikimą, kaip aprašyta skyriuje „PALEIDIMAS“.

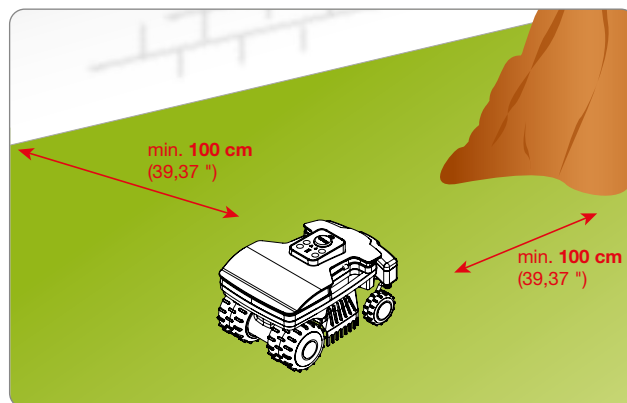

PRIEIGA PRIE MENIU PER TAIKOMĄJĄ PROGRAMĄ

Robotas turi įmontuotą Bluetooth įrenginį, skirtą jo programavimui ir valdymui naudojant išmanųjį telefoną.

Iš produkto svetainės atsisiųskite programą savo išmaniajam telefonui naudodami „Android“ arba „IOS“. Paleiskite programą ir vykdykite susiejimo vedlio procedūrą, kad prisijungtumėte prie Roboto..

Pirmosios prieigos PIN kodas yra numatytasis „0000“, esant galimybei pakeiskite PIN kodą, kad robotas būtų saugus.

Taikomoji programa leidžia:

- Pakeisti automatinį standartinį darbo laiką.
- Nustatyti lietaus jutiklio veikimą.
- Nustatyti pradinius taškus, kad optimaliai valdytumėte antrinę zoną.
- Pasikeisti slaptažodį.
- Siųsti komandą Pradėti / Puzė / Namai.
- Pjovimo metu valdyti robotą.
- Peržiūrėti būseną, įspėjimus ir galimas roboto klaidas

VARTOTOJO MENIU NUSTATYMAS NAUDOJANT TAIKOMĄJĄ PROGRAMĄ

Paleiskite programą iš savo išmaniojo telefono, kad pasiektumėte roboto programavimą naudodami „NUSTATYMO“ funkciją.

Toliau pateikiama galimų programavimo funkcijų suvestinė; išsamus kiekvienos funkcijos paaiškinimas yra puslapiuose po srauto schema. Funkcijas, pažymėtas (*) simboliu, gali atlikti tik kai kurie modeliai. Žiūrėkite „Techninių duomenų“ lentelėje.

MENIU NUSTATYMAS - PROGRAMAVIMO REŽIMAS

Paleiskite programą iš savo išmaniojo telefono, kad pasiektumėte roboto programavimą naudodami „NUSTATYMO“ funkciją.

Toliau pateikiama galimų programavimo funkcijų suvestinė; išsamus kiekvienos funkcijos paaiškinimas yra puslapiuose po srauto schema. Funkcijas, pažymėtas (*) simboliu, gali atlikti tik kai kurie modeliai. Žiūrėkite „Techninių duomenų“ lentelėje.

Datos ir laiko nustatymai



Leidžia nustatyti roboto datą ir laiką. Paprastai jie yra nustatomi automatiškai, kai prisijungiate prie roboto.

Roboto nustatymai



Leidžia pasiekti visus nustatymus, susijusius su roboto darbu, tokius kaip savaitės darbo ciklo laiką ir grįžimą į įkrovimo bazę.

Profilio nustatymai



Galima nustatyti 3 skirtingus darbo profilius, kurie gali būti naudojami konkrečioms poreikiams arba turėti laisvą sodą be jūsų roboto.

Savaitės planavimas



Leidžia kiekvienai savaitės dienai pasirinkti individualių darbo ciklų laiką (ne daugiau kaip 4), zonas kuriose reikia dirbti ir krašto pjovimą.

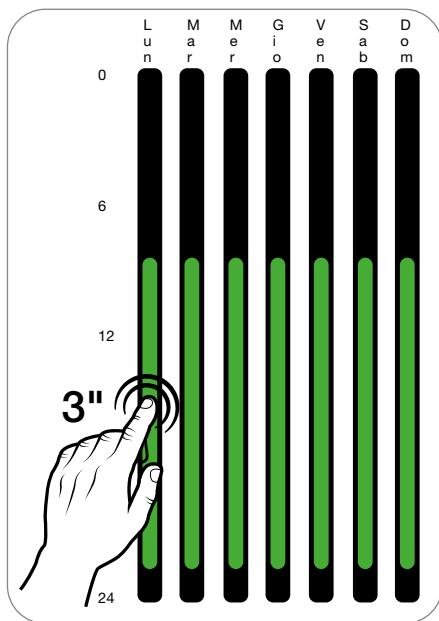

Vienos dienos nustatymus galite labai greitai nukopijuoti į visas kitas savaitės dienas.

Tiesiog laikykite nuspaudę nustatytą konkrečios dienos laiką (žalia juosta paveikslėlyje kairėje), atsiras langas, kuriame galėsite pasirinkti kitas savaitės dienas, kurioms bus taikomas tas pats laikas.

Siūlomos darbo valandos pagal sodą modelį ir dydį

Modelis	m ² (ft ²)	T1	T2	T3
B015DEZ	800 (8611')	09:00 18:30		
B020DEZ	1000 (10763')	09:00 20:00		

Pakrovimo nustatymai

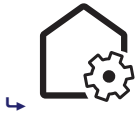

Nustatykite atstumą tarp roboto ir vedantysis laidas, grįžimo į bazę metu, nuo visų nustatytų darbo zonų.

Lietaus jutiklio nustatymai



Ijungia arba išjungia lietaus jutiklį. Taip pat galima nustatyti atidėtą išvykimą iš bazės, lietaus aptikimo atveju.

Sodo nustatymai



Pasiekiami atskirų darbo sričių nustatymai, kurias gali valdyti robotas; galimi nustatymai yra:

- *Matmenys*: apytikslis darbo zonos paviršius
- *Atstumas*: atstumas, kurį robotas turi nuvažiuoti, kad pasiektų zoną
- *Kryptis*: pagal laikrodžio rodyklę arba prieš laikrodžio rodyklę, norint pasiekti konkrečią zoną
- *Atstumas nuo laido*: Roboto atstumas nuo vedantysis laidas, antrinės zonos pasiekimui
- „Eco“ režimas: Ijungus, robotas sutrumpina darbo laiką, jei nustato, kad veja jau yra nupjauta

Diegimo nustatymai



Leidžia keisti diegimo parametrus, išvardytus ir aprašytus žemiau:

- *Atsitraukimas nuo laido*: nustato, roboto atsitraukimo nuo vedantysis laidas, atstumą.
- *Air Marker*: keičia atstumą, kuriuo robotas atpažįsta įkrovimo bazės signalą
- *Docking Shift*: nustato poslinkį nuo vedantysis laidas, kad robotas, grįžtant į bazę, važiuotų kuo tiksliau į centrą.

Kalbos pasirinkimas



Leidžia keisti roboto kalbą, datos, laiko ir atstumo formatus.

Sauga



Prieinama prie roboto įjungimo slaptažodžio ir klaviatūros užrakto funkcijų nustatymų keitimo.

Slaptažodžio keitimas



Leidžia pakeisti roboto paleidimo slaptažodį. Šis derinys taip pat naudojamas sujungiant naują išmanųjį telefoną su robotu.

Klaviatūros užrakinimas



Ijungus užrakinimo funkciją, nebus galima robotui duoti komandų naudojant klaviatūrą; norėdami jį paleisti arba nusiųsti įkrovimui, atitinkamą komandą reikia naudoti telefono programoje.

Garso signalų nustatymai



Ijungia arba išjungia roboto garso signalus.

Atstatyti



Atkuria visus gamyklinius nustatymus.

KONFIGŪRUOJA „PRIJUNGIMO MODULĮ“

Roboto viduje esantis Prijungimo modulis leidžia prisijungti prie GSM ir GPS tinklo naudojant atitinkamą anteną, norint nuotoliniu būdu valdyti mašinos būseną. Taip pat galima duoti kai kurias komandas arba stebėti roboto trajektoriją žemėlapyje.

Priklausomai nuo pasirinkto roboto modelio ir konfigūracijos, Prijungimo modulis galimi būti komplekte arba įsigytas atskirai. Žemiau pateikiamos instrukcijos, kaip sukonfigūruoti ir įjungti Prijungimo modulį.

Robotai, kuriuose yra Prijungimo modulis

- Iš produkto svetainės atsisiųskite programą savo išmaniajam telefonui naudodami „Android“ arba „IOS“
- Atidarius, pridėkite robotą nuspaudžiant „+“ mygtuką
- Po susiejimo, jei reikia, jūsų bus paprašyta atnaujinti roboto programinę įrangą; tęskite atnaujinant programinę įrangą
- Atnaujinimo pabaigoje jūsų automatiškai paklaus, ar norite sukonfigūruoti Prijungimo modulį; tęskite konfigūraciją
- Kai įrenginys bus užregistruotas Prijungimo modulyje, pasirodys „Geofence“ funkcijos konfigūracijos langas; pasirinkite norimus nustatymus
- Prijungimo modulis sukonfigūruotas teisingai

Pasirenkamas Prijungimo modulis

- Iš produkto svetainės atsisiųskite programą savo išmaniajam telefonui naudodami „Android“ arba „IOS“
- Atidarius, pridėkite robotą nuspaudžiant „+“ mygtuką
- Roboto ekrano viršuje paspauskite nustatymų meniu
- Pasirinkite „Konfigūruoti prijungimo modulį“, kad pradėtumėte savo išmaniojo telefono registraciją robote
- Registracijos pabaigoje jūsų bus paprašyta sukonfigūruoti „Geofence“ funkciją; pasirinkite norimus nustatymus
- Prijungimo modulis sukonfigūruotas teisingai

ILGALAIKIS NEVEIKLUMAS IR PALEIDIMAS IŠ NAUJO

Esant ilgalaikiam roboto neveiklumui ir prieš pjovimo sezoną būtina atlikti keletą veiksmų, siekiant užtikrinti teisingą veikimą jo naudojamo metu.

1. Prieš žiemos laikymą, pilnai įkraukite bateriją. Įkraukite bateriją bent kas 5 mėnesius.
2. Atlikite numatytą techninę priežiūrą per įgaliotą atstovą. Tai yra labai svarbu norint išlaikyti gerą roboto būklę. Aptarnavimas paprastai apima šiuos veiksmus:
 - bendras roboto gaubto, pjovimo disko ir visų kitų judančių dalių valymas;
 - vidinis roboto valymas;
 - roboto veikimo patikrinimas;
 - Patikrinkite ir esant reikalui pakeiskite nusidėvėjusius komponentus, tokius kaip, pavyzdžiui, pjovimo ašmenys;
 - baterijos talpos patikrinimas;
 - esant reikalui, pardavėjas taip pat gali įkelti naują programinę įrangą.
3. Kruopščiai nuvalykite robotą ir jei yra įkrovimo stotį (žr. „Roboto valymas“).
4. Patikrinkite, ar nėra nusidėvėjusių ar pažeistų komponentų, tokių kaip pjovimo ašmenys, ir įvertinkite jų pakeitimo poreikį.
5. Laikykite robotą apsaugotoje ir sausoje vietoje, palaikydami tinkamą 10–20 °C kambario temperatūrą ir nelengvai prieinamą pašaliniais žmonėms (vaikams, gyvūnams, kitiems svetimkūniams ir kt.). Saugokite robotą žemesnėje kaip 20 °C temperatūroje, kad apribotumėte baterijų savaiminį išsikrovimą.
6. Ištraukite maitinimo kištuką (A) iš elektros lizdo.
7. Uždenkite įkrovimo stotį, jei tokia yra, kad į ją nepatektų nieko (lapų, popieriaus ir kt.), norint apsaugoti kontaktines plokštes.

Paleidimas iš naujo

Prieš vėl paleidžiant veiklai robotą po ilgo neveiklumo, atlikite šiuos veiksmus:

1. įkiškite maitinimo kištuką į elektros lizdą
2. įjunkite pagrindinį maitinimo šaltinį
3. įkraukite roboto baterijas, mažiausiai 4 valandas
4. kai baterijos bus įkrautos, paleiskite robotą kaip įprasta

Paleidimas iš naujo naudojant įkrovimo stoties komplektą

Prieš vėl paleidžiant veiklai robotą po ilgo neveiklumo, atlikite šiuos veiksmus.

1. Prijunkite maitinimo kištuką (A) prie elektros lizdo.
2. Įjunkite pagrindinį maitinimo šaltinį.
3. Įstatykite robotą į įkrovimo stotį.
4. Paspauskite „ON/OFF“ maitinimo mygtuką ir palaukite kelias sekundes, kol robotas visiškai įsijungs.
5. Baterijos diodas kelioms sekundėms užsidega oranžine spalva kai įkrovimo stotis yra atpažįstama.
6. Tada robotas yra paruoštas naudojimui (žr. „Programavimo būdai“).

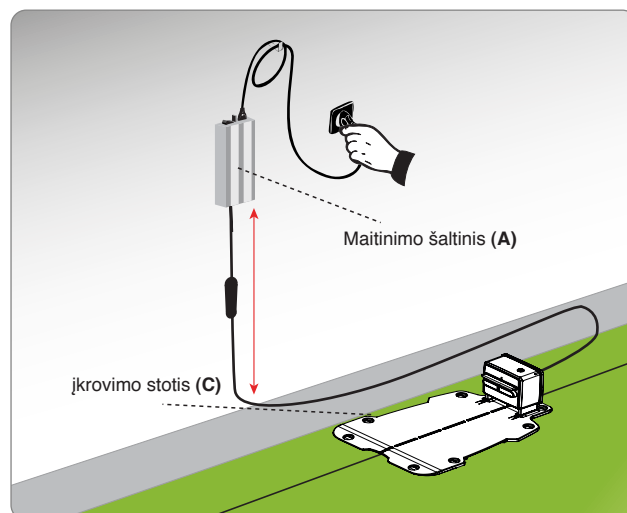



Pavojus - Dėmesio

Draudžiama įkrauti robotą sprogiuose ar degiose vietose.

1. Įjunkite įkrovimo pagrindą ir įsitikinkite, kad plokštės yra švarios.
2. Padėkite robotą į įkrovimo stotį.
3. Paspauskite „ON/OFF“ maitinimo mygtuką ir palaukite kelias sekundes, kol robotas visiškai įsijungs.
4. Baterijos diodas kelioms sekundėms užsidega oranžine spalva kai įkrovimo stotis yra atpažįstama.
5. Patikrinkite, ar „AUTO“ šviesos diodas šviečia, jei reikia, paspauskite „AUTO“ mygtuką, kad išjungtumėte diodą.
6. Kai įkrovimas yra baigtas (apie 6 valandas), paspauskite mygtuką „OFF“ (C).
7. Laikykite robotą apsaugotoje ir sausoje vietoje, palaikydami tinkamą 10–20 °C kambario temperatūrą ir nelengvai prieinamą vaikams, gyvūnams, kitiems svetimkūniams ir tt.

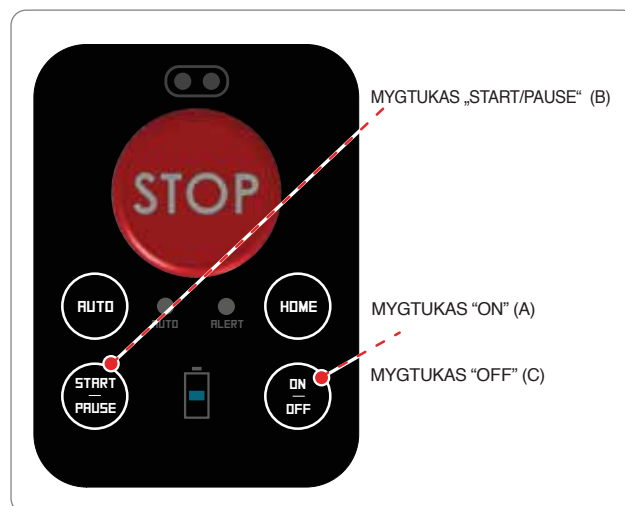

NAUDOJIMO PATARIMAI

Toliau pateikiama keletas nuorodų, kurių reikia laikytis naudojant robotą:

- net tinkamai susipažinus su dokumentais, naudodamiesi pirmą kartą, atlikite kai kuriuos bandymo manevrus, kad nustatytumėte pagrindines valdymo komandas ir funkcijas;
- patikrinkite pagrindinių dalių tvirtinimo varžtų priveržimą;
- dažnai pjaukite veją, kad žolė neužaugtų per aukšta;
- nenaudokite roboto pjauti aukštesnę kaip 1 cm (0,40 ") žolę virš pjovimo ašmenų. Jei žolė yra aukšta, pakelkite pjovimo ašmenis ir sekančiomis dienomis palaipsniui nuleiskite;
- jei veja įrengta su automatine laistymo sistema, užprogramuokite robotą taip, kad jis grįžtų į įkrovimo stotį likus ne mažiau kaip valandai iki laistymo pradžios;
- patikrinkite vejos nuolydį ir įsitinkinkite, kad jis neviršija didžiausio leistino, kad roboto naudojimas nesukeltų pavojaus;
- rekomenduojame robotą programuoti taip, kad jis veiktų ne daugiau, nei būtina, taip pat įvertinkite skirtingą žolės augimą skirtingais metų laikais, kad apsaugoti jį nuo bereikalingo naudojimo ir baterijų veikimo laiko trumpėjimo;
- kai robotas veikia, siekiant išvengti pavojaus saugumui, įsitinkinkite, kad jo judėjimo zonoje nėra žmonių (ypač vaikų, pagyvenusių ar negalią turinčių) bei naminių gyvūnų. Norint išvengti šios rizikos, patartina roboto veiklos laiką suplanuoti tinkamu metu.

Gamintojas negarantuoja, kas robotas veja pjovė bus visiškai suderinamas su kitomis belaidėmis sistemomis, pavyzdžiui, nuotolinio valdymo pulteliais, radijo siųstuvais, klausos aparatais, gyvūnams skirtais elektros aptvarais ir pan

EILINĖ PRIEŽIŪRA

PRIEŽIŪROS REKOMENDACIJOS



Svarbu

Atlikdami techninės priežiūros darbus, naudokite individualias gamintojo nurodytas apsaugas, ypač dirbdami su ašmenimis. Prieš atlikdami priežiūros veiksmus įsitinkinkite, kad robotas yra saugiai sustabdytas (žr. „Saugus Roboto sustojimas“).

SUPLANUOTŲ TECHNINĖS PRIEŽIŪROS INTERVALŲ LENTELĖ

Dažnis	Komponentas	Intervencijos rūšis	Nuoroda
Kas savaitę	Ašmenys	Nuvalykite ir patikrinkite ašmenų efektyvumą. Jei ašmenys yra sulinkę dėl smūgio arba jei yra susidėvėję, juos pakeiskite	Žr. „Roboto valymas“ Žr. „Ašmenų keitimas“
	Baterijų įkrovimo rankenėlės	Nuvalykite ir pašalinkite galimą oksidaciją	Žr. „Roboto valymas“
	Kontaktinės plokštės	Nuvalykite ir pašalinkite galimą oksidaciją	Žr. „Roboto valymas“
	Lietaus jutiklis	Nuvalykite ir pašalinkite galimą oksidaciją	Žr. „Roboto valymas“
Kas mėnesį	Robotas	Atlikite valymą	Žr. „Roboto valymas“
Kartą per metus arba pasibaigus pjovimo sezonui	Robotas	Priežiūros darbų atlikimą patikėkite įgaliotam aptarnavimo centrui.	Žr. „Ilgalaikis neveiklumas ir paleidimas iš naujo“

1. Sustabdykite robotą saugiomis sąlygomis (žr. „Saugus Roboto sustabdymas“).



Atsargiai - Įspėjimas

Norėdami išvengti įpjovimo pavojaus rankoms, naudokite apsaugines pirštines.

2. Nuvalykite visus išorinius roboto paviršius kempine, sudrėkinta šiltame vandenyje su neutraliu muilu ir gerai išgręžta, kad prieš naudojimą pašalintumėte vandens perteklių.



Atsargiai - Įspėjimas

Naudojant per daug vandens, jis gali prasiskverbti pažeisdamas elektrinius komponentus.

3. Nenaudokite tirpiklių ar benzino, kad nepažeistumėte dažytų paviršių ir plastikinių komponentų.
4. Neplaukite vidinių roboto dalių ir nenaudokite suslėgtų vandens purkštukų, kad nepažeistumėte elektrinių ir elektroninių komponentų.



Atsargiai - Įspėjimas

Kad nepataisomai nepažeistumėte elektrinių ir elektroninių komponentų, nemerkite roboto dalies ar visiškai į vandenį, kadangi jis nėra sandarus.

5. Patikrinkite apatinę roboto dalį (įjovimo peilio sritį, priekinius ir užpakalinius ratus), naudokite tinkamą šepetį, kad pašalintumėte nuosėdas ir (arba) likučius, kurie galėtų trukdyti tinkamam roboto veikimui.
6. Pašalinkite žolės ir lapų likučius iš roboto rankenos zonos.
7. Nuvalykite baterijos įkrovimo rankenėles (A), kontaktines plokštes (B) ir sausu medžiagos gabalu bei prireikus smulkiu šlifavimo popieriumi pašalinkite oksidaciją ar likučius, atsiradusius dėl elektros kontaktų.
8. Nuvalykite lietaus jutiklį (C) ir pašalinkite nešvarumų likučius ar galimą oksidaciją.
9. Išvalykite įkrovimo stoties vidų nuo susikaupusių liekanų.

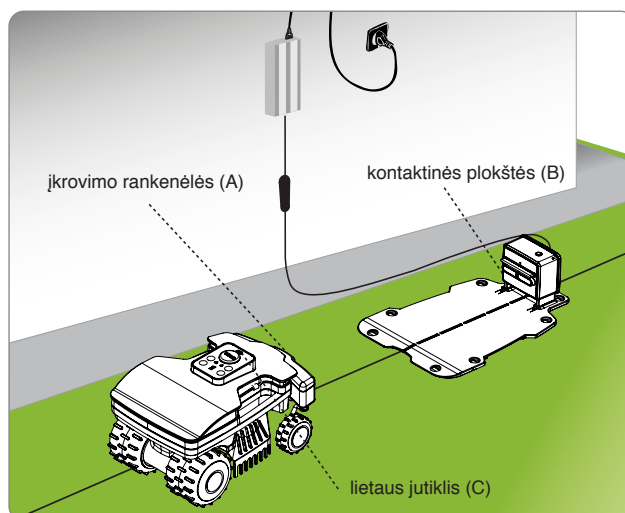

GEDIMAI, PRIEŽASTYS IR SPRENDIMAI







Žemiau pateikta informacija yra skirta padėti nustatyti ir išspręsti visas anomalijas ir gedimus, kurie gali atsirasti naudojimo metu. Kai kuriuos gedimus gali pašalinti naudotojas; kiti reikalauja tikslios techninės kompetencijos ar tam tikrų įgūdžių, juos turi atlikti tik kvalifikuoti darbuotojai, turintys pripažintą ir įgytą patirtį konkrečiame intervencijos sektoriuje. Kai robotas yra klaidos būsenoje, ir ALERT šviesos diodas šviečia arba mirksi, prisijunkite prie išmaniojo telefono taikomosios programos, kad suprastumėte klaidos priežastį.



Atsargiai - Įspėjimas

Sustabdykite robotą saugiomis sąlygomis (žr. „Saugus Roboto sustabdymas“), jei reikia apžiūrėti robotą, kad išvengtumėte netikėto peilio įsijungimo pavojaus.

Incidentas	Priežastys	Sprendimai
Netipinės vibracijos Robotas dirba labai garsiai	Pažeisti pjovimo peiliai	Pakeiskite peilį nauju (žr. „Ašmenų keitimas“)
	Pjovimo peiliai, užsikimšę likučiais (juostomis, virvėmis, plastikiniais fragmentais ir tt)	Sustabdykite robotą saugiomis sąlygomis (žr. „Saugus Roboto sustabdymas“). Atlaisvinti peilius  Atsargiai - Įspėjimas Norėdami išvengti pjovimo pavojaus rankoms, naudokite apsaugines pirštines
	Robotas įsijungė esant netikėtoms kliūtims (nukritusioms šakoms, pamirštiems daiktams ir pan.)	Sustabdykite robotą saugiomis sąlygomis (žr. „Saugus Roboto sustabdymas“). Pašalinkite kliūtis ir paleiskite robotą iš naujo (žr. „Eksploatacijos pradžia - Automatinis režimas“)
	Elektros variklio gedimas	Pataisykite ar pakeiskite variklį artimiausiam įgaliojame techninės priežiūros centre
	Žolė per aukšta	Padidinkite pjovimo aukštį (žr. „Pjovimo aukščio reguliavimas“) Preliminariai nupjaukite zoną su įprasta veļapjove
Roboto neina įstatyti tinkamai į įkrovimo stotį.	Neteisinga vedantysis laidas arba įkrovimo stoties maitinimo laido padėtis	Patikrinkite įkrovimo stoties prijungimą (žr. „Įkrovimo stoties ir maitinimo šaltinio įrengimas“)
	Dirvožemio įgriuvimas prie įkrovimo stoties	Pastatykite įkrovimo stotį ant lygaus ir stabilaus paviršiaus (žr. „Prietaiso įrengimo planavimas“)
Robotas veikia neteisingu laiku	Laikrodis nustatytas neteisingai	Iš naujo nustatykite roboto laikrodį (žr. „Programavimo režimas“)
	Neteisingai nustatytas darbo laikas	Iš naujo nustatykite darbo laiką (žr. „Programavimo režimas“)

Incidentas	Priežastys	Sprendimai
Darbo zona nėra nupjaunama visiškai	Nepakankamas darbo laikas	Pailginkite darbo laiką (žr. „Programavimo režimas“)
	Pjovimo peiliai su įbrėžimais ir (arba) likučiais	Sustabdykite robotą saugiomis sąlygomis (žr. „Saugus Roboto sustabdymas“)  Atsargiai - Įspėjimas Norėdami išvengti pjovimo pavojaus rankoms, naudokite apsaugines pirštines Nuvalykite pjovimo peilius
	Susidėvėję pjovimo peiliai	Pakeiskite peilį originalia atsargine dalimi (žr. „Peilio keitimas“)
	Darbo zona yra per didelė, lyginant su realiu roboto pajėgumu	Pritaikykite darbo zoną (žr. „Techniniai duomenys“)
	Baterijos greit baigs jų eksploatacinį laiką	Pakeiskite baterijas originaliomis atsarginėmis dalimis (žr. „Baterijų keitimas“)
	Baterijos neįsikrauna pilnai	Nuvalykite ir pašalinkite galimą oksidaciją iš baterijos kontaktinių vietų (žr. „Roboto valymas“)
Antrinė zona nėra nupjaunama visiškai	Neteisingas programavimas	Teisingai užprogramuokite antrinę zoną (žr. „Programavimo režimas“)
 Lėtai mirksinti oranžinė spalva	Data ir laikas nėra nustatyti	Norint atnaujinti datą ir laiką, prisijunkite prie išmaniojo telefono taikomosios programos.
	Pažeisti pjovimo peiliai	Pakeiskite peilį nauju (žr. „Ašmenų keitimas“).
	Pjovimo peiliai, užsikimšę likučiais (juostomis, virvėmis, plastikiniais fragmentais ir tt.)	Sustabdykite robotą saugiomis sąlygomis (žr. „Saugus Roboto sustabdymas“).  Atsargiai - Įspėjimas Norėdami išvengti pjovimo pavojaus rankoms, naudokite apsaugines pirštines Atlaisvinti peilius.
	Žolė per aukšta	Padidinkite pjovimo aukštį (žr. Pjovimo aukščio reguliavimas).
 Dvigubas oranžinis blyksnis	Robotas yra pakeltas nuo žemės	Patikrinkite, ar robotas nėra užblokuotas ar užkimštas kokiu nors objektu. Nuvalykite ir pašalinkite žolės likučius, kurie galėtų blokuoti jutiklius, iš po gaubto.
	Klaida NĖRA ŽOLĖS	Patikrinkite, ar roboto sustojimo srityje yra pakankamai žolės. Perkelkite robotą į kitą vejos plotą.
 Greitai mirksinti oranžinė spalva	Paspaudus off mygtuką, šviesos diodais mirksi greitai	Prisijunkite prie išmaniojo telefono taikomosios programos, kad galėtumėte įvesti roboto PIN kodą.
	Vedantysis laidas netinkamai prijungtas (kabelio nutrūkimas, elektros jungties nebuvimas ir kt.)	Patikrinkite maitinimo šaltinio veikimą, teisingą maitinimo šaltinio ir įkrovimo stoties sujungimą (žr. „Įkrovimo stoties ir maitinimo šaltinio įrengimas“).
 Pastoviai deganti oranžinė spalva	Neatkuriamą klaidą	Išjunkite ir vėl įjunkite robotą. Jei problema išlieka, kreipkitės į artimiausią įgalioją techninės priežiūros centrą.

Incidentas	Priežastys	Sprendimai
 (C) Šviesos diodas (C) neįsijungia	Trūksta maitinimo įtampos	Patikrinkite, ar yra teisingai prijungta prie maitinimo lizdo.
	Atšokęs saugiklis	Saugiklį pakeiskite artimiausiame įgalotame aptarnavimo centre
Dega siūstovo šviesos diodas (C)	Vedantysis laidas nutrūkęs	Sustabdykite robotą saugiomis sąlygomis (žr. „Saugus Roboto sustabdymas“). Ištraukite kištuką iš maitinimo šaltinio. Atlikite laido sujungimą

KOMPONENTŲ KEITIMAS

ATSARGINIŲ DALIŲ KEITIMO REKOMENDACIJOS



Svarbu

Pakeitimo ir taisymo darbus atlikite pagal gamintojo nurodymus arba susisiekite su pagalbos tarnyba, jei tokie darbai nenurodyti vadove.

BATERIJOS KEITIMAS



Svarbu

Pakeiskite baterijas įgalotame techninės priežiūros centre.

AŠMENŲ KEITIMAS

1. Sustabdykite robotą saugiomis sąlygomis (žr. „Saugus Roboto sustabdymas“).



Svarbu

Norėdami išvengti įpjovimo pavojaus rankoms, naudokite apsaugines pirštines.

Keitimui, naudokite tik originalų prietaisui tinkamą peilį.

MODELIS: B015DEZ, B020DEZ

Pjovimo peilių kodas: L20Z13600A_R

2. Apverskite robotą ir padėkite jį taip, kad nepažeistumėte dangčio.
3. Atsukite varžtus (B), kad pašalintumėte peilį (A).
4. Įstatykite naują peilį ir priveržkite varžtus.
5. Atverskite robotą į darbinę padėtį.

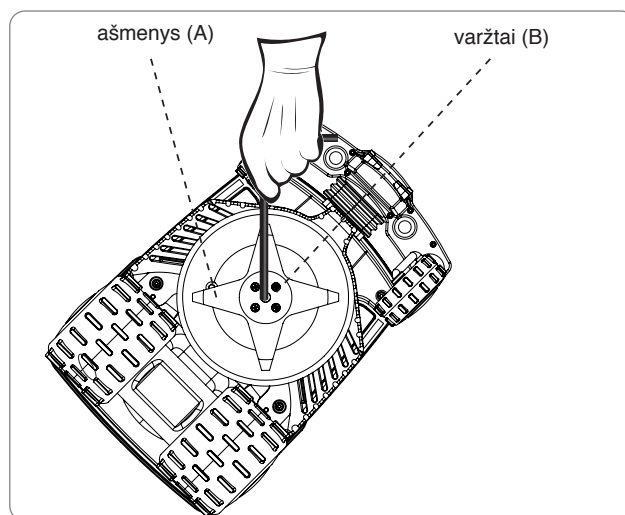

ROBOTO EKSPLOATAVIMO PABAIGA

- Pasibaigus jo naudojimo laikui, šis produktas priskiriamas EEJ atliekoms (elektros ir elektroninės įrangos atliekoms), todėl draudžiama jas šalinti kaip įprastas buitines, kaip mišrias miesto (nerūšiuotas) arba kaip atskiras komunalines (diferencijuotas) atliekas.
- Eksploatavimo nutraukimo metu vartotojas privalo užtikrinti, kad gaminys būtų perdirbamas laikantis vietinių teisinių reikalavimų; visų pirma, jis privalo atskirti elektrinius ir elektroninius komponentus ir skirtingai juos šalinti atitinkamuose surinkimo centruose, įgaliotuose rinkti EEJ atliekas, arba, dar nepažeistą gaminį, grąžinti pardavėjui, įsigyjant naują pirkinį. Už netinkamą EEJ atliekų naikinimą yra baudžiama sankcijomis, kurias reglamentuoja įstatymai, galiojantys teritorijoje, kurioje nustatomas pažeidimas.
- Pavojingos medžiagos, esančios elektrinėje ir elektroninėje įrangoje, gali turėti kenksmingą poveikį aplinkai ir žmonių sveikatai, todėl vartotojui tenka pagrindinis vaidmuo prisidedant prie pakartotinio EEJ atliekų naudojimo, perdirbimo ir bet kokio kito antrinio naudojimo formą.
- Visi komponentai, kurie turi būti atskirti ir išmesti, yra pažymėti specialiu ženklu.



Pavojus - Dėmesio

EEJ - elektros ir elektroninės įrangos atliekose (EEJ) gali būti pavojingų medžiagų, galinčių pakenkti aplinkai ir žmonių sveikatai. Yra privaloma teisingai šalinti EEJ atliekas tam skirtuose surinkimo centruose.

- Pakuotė - gaminio pakuotė pagaminta iš perdirbamų medžiagų ir turi būti išmesta į tinkamas surinkimo talpyklas arba į tinkamus įgaliotus surinkimo centrus.
- Baterijos - senose ar išseiktose baterijose yra aplinkai ir žmonių sveikatai kenksmingų medžiagų, todėl jų negalima išmesti į įprastas buitines atliekas. Naudotojas privalo saugiai išmesti baterijas į tam skirtas surinkimo talpyklas arba į specialius įgaliotus surinkimo centrus.

ZUCCHETTI Centro Sistemi S.p.A. Via Lungarno 305/A Terranuova B.ni (AR) ITALY

Savo atsakomybe pareiškia, kad produktas:

baterijomis maitinamas automatinis robotas vejąpjovė, modeliai AB015DEZ, B020DEZ atitinka esminius saugos, sveikatos ir aplinkos apsaugos reikalavimus, numatytos šiose ES direktyvose:

mašinių direktyva 2006/42/EB, elektromagnetinio suderinamumo direktyva 2014/30/ES, radijo direktyva (RED) 2014/53/UE, RoHS direktyva 2011/65/ES, atliekų direktyva 2012/19/ES, aplinkos triukšmo skleidimo direktyva 2005/88/EB;

atitinka šiuos suderintus standartus:

EN 50636-2-107:2015 + A1:2018 e EN 60335-1:2012 + AC:2014 + A11:2014 + A13:2017 (**sauga**);

EN 62233:2008 (**elektromagnetiniai laukai**);

EN 55014-1:2017 (**emisija**);

EN 61000-3-2:2014 e EN 61000-3-3:2013 (**emisija**);

EN 55014-2:2015 (**atsparumas**);

EN 50419:2006 (**EEJA - įrangos ženklavimas**)

ETSI EN 301 489-1 V2.1.1 (**Elektromagnetinis suderinamumas**)

ETSI EN 301 489-17 V3.1.1 (**Elektromagnetinis suderinamumas**)

ETSI EN 300 328 V2.1.1 (**Radio spektro naudojimo efektyvumas**)

ETSI EN 303 447 V1.1.1 (**Radio spektro naudojimo efektyvumas**)

Modeliai, kuriuose yra „Prijungimo modulis (GPS, GPRS)“:

ETSI EN 301 511 V12.5.1 (**Radio spektro naudojimo efektyvumas**)

taip pat pareiškia, kad pagal direktyvą 2005/88/EB garso galios lygis L_{wa} yra 59 dB iš solidaus bandymo $\pm 2,0$ dB (svertinis kreivėje A ir nurodytas 1 pW), kad garantuotas garso galios lygis L_{wa} yra mažesnis nei 61 dB (svertinis kreivėje A ir nurodytas 1 pW) ir kad techninės bylos pagal direktyvas 2005/88/EB ir 2006/42/EB yra sudaryti Zucchetti Centro Sistemi AB, via Lungarno 305/a, Terranuova B.ni (ar), Italija.

Terranuova B.ni 05/04/2021

Bernini Fabrizio
(Generalinis direktorius)



Zucchetti Centro Sistemi AB (ZCS) garantuoja savo klientams visų Europos direktyvoje 1999/44/EB nurodytų teisių taikymą. Pirmiausia, garantijoje yra padengti bet kokie medžiagos ar apdailos defektai 2 (dviems) metams nuo pirkimo datos.

ZCS negarantuoja produkto veikimo be pertraukų ar klaidų, nei neprisiima atsakomybės už nuostolius padarytus dėl kaidų instrukcijų konsultacijos metu. Be to, ši garantija netaikoma: estetiniams pažeidimams tokie kaip įbrėžimai, pjūviai ir įlenkimai; naudojamiems gaminiams, tokiems kaip baterijos, išskyrus atvejus, kai žala gaminiui atsirado dėl medžiagų ar gamybos defektų; žalai, kurią sukelia gaminio naudojimas su priedais, kurie nėra pagaminti ar parduoti ZCS; nelaimingų atsitikimų, piktnaudžiavimo, klaidingo naudojimo, potvynių, gaisro ar kitų gamtinių įvykių ar išorinių priežasčių padarytai žalai; žalai, kurią sukelia nesankcionuotų ZCS paslaugų teikėjų vykdomi veiksmai, arba žalai gaminiui, kuris buvo modifikuotas ar pakeistas be raštiško ZCS leidimo.

ZCS išlaiko išimtinę teisę remontuoti ar pakeisti (kartu su nauju ar neseniai peržiūrėtu pakeičiamu produktu) produktą ar jo sudedamąsias dalis arba savo nuožiūra pasiūlyti visą pirkimo kainos grąžinimą.

Kai yra mokama grąžinamoji išmoka, produktas, už kurį buvo gauta grąžinamoji išmoka, turi būti grąžintas į ZCS ir tapti ZCS įmonės nuosavybe.

Garantinio laikotarpio metu ZCS savo nuožiūra pataisys arba pakeis sugedusius komponentus į veikiančius normaliomis sąlygomis. Remontas arba keitimas gali įtraukti komponentus ir (arba) vienetus, kuriems neseniai buvo atliktas remontas, pagal ZCS pasirinkimą. ZCS taip pat pasilieka teisę naudoti keičiamus vienetus, dalis ar komponentus, turinčius panašią

vertę ir dizainą. Dalys, remontas ar pakeitimas nebus apmokomi

kliento, iš kurio bus imamas tik mokestis už pristatymą. Pakeitus produktą ar komponentą, bet kuris pakaitinis elementas tampa vartotojo nuosavybe o pašalintas elementas - ZCS nuosavybe, priklausomai nuo situacijos.

Ši garantija neturi įtakos pirkėjo teisėms, nustatytoms galiojančiuose nacionaliniuose įstatymuose, net esant pardavėjo nustatytų mokesčių pirkėjams, už teisę pasinaudoti garantija.

Garantija, taikoma tik pirkimo šalyje, tai yra vykdoma perpardavimo vietoje, kur produktas buvo įsigytas arba artimiausiame aptarnavimo centre. Sugedęs robotas turi būti grąžintas pardavėjui asmeniškai, arba artimiausiam aptarnavimo centrui. Kurjerio pristatymo atveju, pirkėjo sąskaita, robotas turi būti supakuotas originalioje pakuotėje kartu su sąskaita faktūra arba pirkimo kvito kopija su pirkimo data ir serijos numeriu įdedant ir problemos aprašymą.

SAŲLYGOS IR APRIBOJIMAI

- Dėl šios garantijos naudojimo ir bet kokios kitos informacijos, kreipkitės į perpardavimo punktą.
- Ši garantija galioja tik tuo atveju, jei:
 - produktas su trūkumais yra pateikiamas kartu su įskaitoma originalia sąskaita arba pirkimo kvitu, nurodančiu pirkimo datą ir mažmenininko pavadinimą.
- Ši garantija negalioja, jei:
 - Produktas nėra naudojamas laikantis naudojimo ir priežiūros instrukcijų;
 - įrengimas ar naudojimas neatitinka naudojimo instrukcijų;
 - serijos numeris yra ištrintas arba padarytas neįskaitomu;
 - naudojamas bet koks neteisėtas periferinis įrenginys
 - arba produktas yra modifikuotas;
 - naudojamos neoriginalios dalys ar priedai;
 - dalis ar priedas yra sugadinti;
 - techninė priežiūra atlikta pačio kliento arba nesankcionuotos trečiosios šalies;
 - robote, maitinimo šaltinyje, įkrovimo prietaise arba prieduose, yra gedimų dėl atmosferos veiksnių, tokių kaip žaibai, griūtys, nuošliaužos, elektros energijos šuoliai, elektros smūgiai, audros, potvyniai, stichinės nelaimės ir tt.
- Garantijos išimtys ir apribojimai:
 - dalys, susidėvėjęs dėl naudojimo nėra įtrauktos į garantiją, pvz., šepėčiai, pjovimo ašmenys, vedantysis laidas, vinys, vėžės, ratai, kabeliai ir prijungimo laidai;
 - išorinės dalys ir plastikinės atramos, kuriose nėra gamybos defektų. Plastikų nublukimas dėl natūralių ar cheminių veiksnių;
 - baterija turi ribotą garantiją ir tik gamybos defektams pirmiems šešiams mėnesiams;
 - varikliams suteikiama 2 metų garantija su 3000 darbo valandų apribojimu.

KAIP PRAŠYTI GARANTINIO APTARNAVIMO PASLAUGOS

Norint prašyti garantinio aptarnavimo ir konkrečios instrukcijos kur ir kaip grąžinti ZCS produktą aptarnavimo paslaugai, susisieki su perpardavimo punktu, kuriame buvo įsigytas robotas ar su artimiausiu techninės priežiūros centru. Norint pasinaudoti garantijos teise, iš pirkėjo yra reikalaujama mažmeninės prekybos įmonės sąskaitos faktūros arba pirkimo kvito kopija ar originalas. Garantija galioja tik šalyje, kurioje ZCS arba įgalioti platintojai pradžioje pardavė produktą.

PAPILDOMOS APIBRĖŽTYS

Aptarnavimas vietoje

- Klientas neturi teisės į pagalbą vietoje, net garantiniu laikotarpiu.
- Jei reikalinga intervencija vietoje, skambutis bus apmokamas pridėdant valandinį aptarnavimo centro tarifą.

Patarimai

- Išsaugokite originalią pakuotę.
- Laikykite sąskaitą faktūrą arba pirkimo kvitą (dėl garantijos galiojimo).

Dėmesio

- Klientas yra įpareigotas atidžiai perskaityti naudojimo instrukcijas ir tiksliai naudotis jos nurodymais.

