



LATVISKI
(norādījumi oriģinālvalodā)

LIETOTĀJA ROKASGRĀMATA

DZĪVŽOGU ŠĶĒRES HC-2020 HC-2320

BRĪDINĀJUMS



RŪPĪGI IZLASIET NORĀDĪJUMUS UN IEVĒROJIET DROŠAS LIETOŠANAS NOTEIKUMUS.
PRETĒJĀ GADĪJUMĀ VAR TIKT IZRAISĪTI NOPIETNI SAVAINOJUMI.



Svarīga informācija

Pirms izstrādājuma lietošanas izlasiet lietotāja rokasgrāmatu.

○ Šī izstrādājuma paredzētais pielietojums

- ♦ ECHO dzīvžogu šķēres ir vieglas, jaudīgas iekārtas ar benzīna dzinēju. Tās ir paredzētas dzīvžogu un krūmu apgriešanai.
- ♦ Šo iekārtu drīkst izmantot tikai iepriekš norādītajā nolūkā.

○ Izstrādājuma lietotāji

- ♦ Nelietojiet šo izstrādājumu, pirms esat rūpīgi izlasījis lietotāja rokasgrāmatu un pilnībā sapratis tās saturu.
- ♦ Šo izstrādājumu nedrīkst lietot bērni, kā arī personas, kas nav rūpīgi izlasījušas lietotāja rokasgrāmatu, ir saaukstējušas vai nogurušas vai kuru fiziskais stāvoklis ir citā veidā novājināts.
- ♦ Ņemiet vērā, ka lietotājs ir atbildīgs par negadījumiem vai apdraudējumiem, kas ir saistīti ar citām personām vai to īpašumu.

○ Informācija par šo lietotāja rokasgrāmatu

- ♦ Šajā rokasgrāmatā ir ietverta nepieciešamā informācija par izstrādājuma lietošanu un apkopi. Rūpīgi izlasiet rokasgrāmatu un apgūstiet tās saturu.
- ♦ Vienmēr glabājiet rokasgrāmatu viegli pieejamā vietā.
- ♦ Ja esat nozaudējis rokasgrāmatu vai tā ir bojāta un vairs nav lasāma, lūdzu, iegādājieties jaunu rokasgrāmatu no vietējā ECHO IZPLATĪTĀJĀ.
- ♦ Šajā rokasgrāmatā tiek lietotas SI sistēmas (starptautiskās mērvienību sistēmas) mērvienības. Iekavās norādītie skaitļi ir sniegti uzziņas nolūkā, un dažos gadījumos, iespējams, var būt nelielas pārrēķināšanas kļūdas.

○ Izstrādājuma aizdošana vai nodošana citai personai

- ♦ Ja šajā rokasgrāmatā aprakstīto izstrādājumu aizdodat kādam, nodrošiniet, lai persona, kas aizņemas izstrādājumu un strādā ar to, kopā ar izstrādājumu saņemtu arī lietotāja rokasgrāmatu. Ja izstrādājumu nododat citai personai, lūdzu, kopā ar izstrādājumu nododiet arī lietotāja rokasgrāmatu.

○ Uzziņas

- ♦ Lai saņemtu informāciju par izstrādājumu, materiālu un detaļu iegādi, remontu un citām līdzīgām tēmām, lūdzu, sazinieties ar vietējo ECHO IZPLATĪTĀJU.

○ Paziņojumi

- ♦ Ja izstrādājums tiek uzlabots, šīs rokasgrāmatas saturs var tikt mainīts bez iepriekšēja brīdinājuma. Daži no lietotājiem attēliem var atšķirties no izstrādājuma, lai varētu sniegt saprotamākus paskaidrojumus.
- ♦ Ja jums rodas jebkādas neskaidrības vai bažas, lūdzu, sazinieties ar vietējo ECHO IZPLATĪTĀJU.

Ražotājs

YAMABIKO CORPORATION

1-7-2 Suehirocho, Ohme, Tokyo 198-8760, JAPĀNA

Pilnvarotais pārstāvis Eiropā:

CERTIFICATION EXPERTS B.V.

Amerlandseweg 7, 3621 ZC Breukelen, Nīderlande

Izstrādājuma droša lietošana	4
Brīdinājuma paziņojumi	4
Citi apzīmējumi	4
Simboli	4
Drošības simbolu etiķetes atrašanās vieta	5
Izmantojot degvielu	6
Izmantojot dzinēju	7
Apiešanās ar izstrādājumu	8
Iepakotā satura saraksts	12
Apraksts	13
Sagatavošanās darbam	14
Degvielas sagatavošana	14
Darbības ar dzinēju	15
Dzinēja iedarbināšana	15
Dzinēja apturēšana	16
Dzīvžogu un krūmu apgriešana	17
Standarta dzīvžogu apgriešana	17
Apkope un uzturēšana	18
Apkopes norādījumi	18
Apkope un uzturēšana	18
Uzglabāšana	23
Ilgtermiņa uzglabāšana (30 dienas vai ilgāk)	23
Utilizēšanas procedūra	24
Tehniskie dati	25
Atbilstības deklarācija	26

Izstrādājuma droša lietošana

Pirms izstrādājuma lietošanas noteikti izlasiet šo sadaļu.



○ Šajā sadaļā sniegtajos piesardzības pasākumu aprakstos ir ietverta svarīga drošības informācija. Lūdzu, rūpīgi ievērojiet šos piesardzības pasākumus.

○ Izlasiet arī rokasgrāmatas pamattekstā ietvertos piesardzības pasākumu aprakstus.

Ar simbolu [romba simbols] ir apzīmēts to seku apraksts, kas var rasties piesardzības pasākuma neievērošanas gadījumā.

Brīdinājuma paziņojumi

Izmantojot tālāk norādītos brīdinājuma paziņojumus, šajā rokasgrāmatā un uz izstrādājuma ir norādītas situācijas, kurās lietotājs vai citas personas ir pakļauti savainojumu gūšanas riskam. Lai nodrošinātu drošu izstrādājuma lietošanu, noteikti izlasiet un rūpīgi ievērojiet šos paziņojumus.

 BĪSTAMI	 BRĪDINĀJUMS	 UZMANĪBU!
Ar šo simbolu, kuram seko vārds "BĪSTAMI" , tiek apzīmēta darbība vai nosacījums, kas izraisīs lietotāja un tuvumā esošo personu smagus savainojumus vai nāvi.	Ar šo simbolu, kuram seko vārds "BRĪDINĀJUMS" , tiek apzīmēta darbība vai nosacījums, kas var izraisīt lietotāja un tuvumā esošo personu smagus savainojumus vai nāvi.	Ar vārdu "UZMANĪBU!" tiek apzīmēta potenciāli bīstama situācija, kas, ja netiek novērsta, var izraisīt vieglus vai vidēji smagus savainojumus.











Citi apzīmējumi

Papildus brīdinājuma paziņojumiem šajā rokasgrāmatā tiek lietoti tālāk norādītie paskaidrojuma simboli.







	Ar pārsvītrotā apla simbolu tiek apzīmēts norādītās darbības aizliegums.	PIEZĪME	SVARĪGI!
		Šajā rāmītī ietvertajā ziņojumā ir sniegti padomi par izstrādājuma lietošanu, uzturēšanu un apkopi.	Rāmītī ietvertajā un ar vārdu "SVARĪGI" apzīmētajā tekstā ir ietverta svarīga informācija par šajā rokasgrāmatā aprakstītā izstrādājuma lietošanu, pārbaudi, apkopi un uzglabāšanu.

Simboli

Šajā rokasgrāmatā un uz izstrādājuma tiek lietoti vairāki paskaidrojuma simboli. Lūdzu, pārliecinieties, ka pilnībā saprotat katra simbola nozīmi.

Simbola forma/veids	Simbola apraksts/pielietojums	Simbola forma/veids	Simbola apraksts/pielietojums
	Rūpīgi izlasiet lietotāja rokasgrāmatu		Benzīna un eļļas maisījums
	Lietojiet acu, ausu un galvas aizsargaprīkojumu		Iztukšošanas pūslītis (sākotnējās dzinēja uzpildes mehānisms)
	Drošība/brīdinājums		Pirkstu nogriešanas risks
	Apturēšana ārkārtas gadījumā		Karburatora regulēšana — tukšgaita
	Nelietojiet izstrādājumu slikti ventilētās vietās		Drošvārsta regulators "Auksta dzinēja iedarbināšana" pozīcija (drošvārsts ir aizvērts)

Izstrādājuma droša lietošana

Simbola forma/veids	Simbola apraksts/pielietojums	Simbola forma/veids	Simbola apraksts/pielietojums
	Aizdeģšanās risks		Drošvārsta regulators "Darbināšanas" pozīcija (drošvārsts ir atvērts)
	Elektriskās strāvas trieciena gūšanas risks		Karstas virsmas — apdegumu gūšanas risks
	Garantētais skaņas jaudas līmenis		Dzinēja iedarbināšana

Drošības simbolu etiķetes atrašanās vieta

- Šajā rokasgrāmatā aprakstītajiem izstrādājumiem ir piestiprināta tālāk redzamā drošības simbolu etiķete. Pirms izstrādājuma lietošanas pārlicinieties, ka saprotat drošības simbolu etiķetes nozīmi.
- Ja nodiluma vai bojājumu dēļ drošības simbolu etiķete ir kļuvusi nesalasāma vai tā ir atlīmējusies un nozaudēta, iegādājieties jaunu drošības simbolu etiķeti no vietējā izplatītāja un piestipriniet to tālāk redzamajā attēlā norādītajā vietā. Etiķetei vienmēr ir jābūt salasāmai.

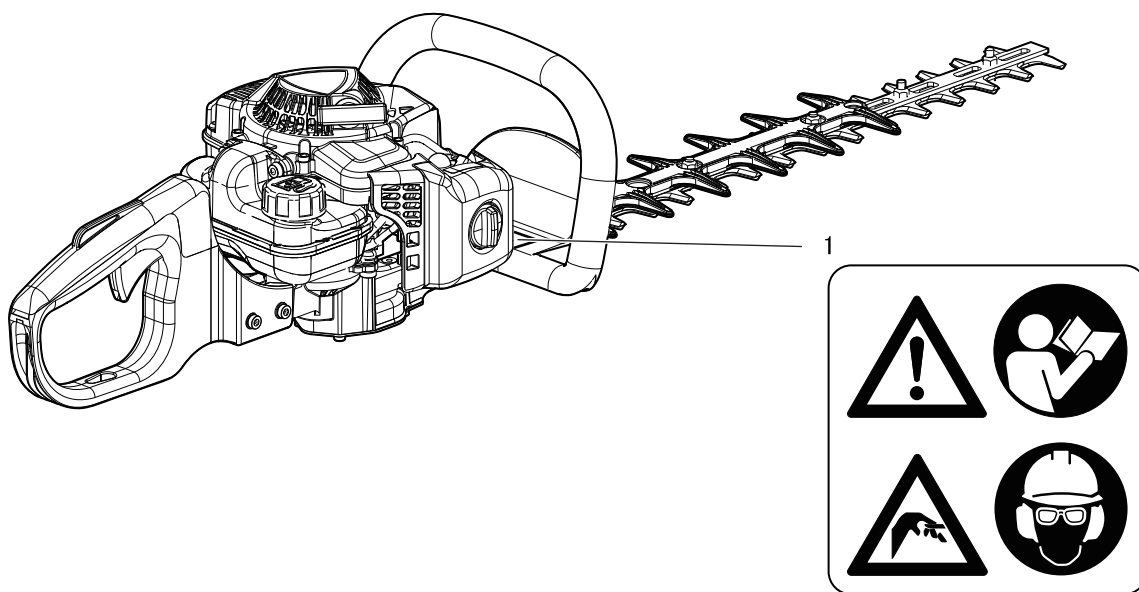

1. Drošības simbolu etiķete (daļas numurs X505-002030)

Izstrādājuma droša lietošana

Izmantojot degvielu

BĪSTAMI

Aizliegums veikt degvielas uzpildi uguns tuvumā

Degviela ir viegli uzliesmojoša viela, tāpēc nepareiza rīcība ar to rada aizdegšanās risku. Sajaucot un uzglabājot degvielu, kā arī rīkojoties ar to, ievērojiet īpašu piesardzību, lai neizraisītu smagus savainojumus. Noteikti ievērojiet tālāk sniegtos norādījumus.

- Veicot degvielas uzpildi, nesmēķējiet un uzpildes vietas tuvumā neturiet atklātu liesmu.
- Neveiciet degvielas uzpildi, ja dzinējs ir sakarsis vai darbojas.
- ◆ Pretējā gadījumā degviela var uzliesmot un izraisīt aizdegšanos, radot apdegumus.

Informācija par degvielas trauku un degvielas uzpildes vietu

- Lietojiet apstiprinātu degvielas trauku.
- Degvielas tvertnēs un kannās var veidoties paaugstināts spiediens. Vienmēr lēni atveriet degvielas tvertņu vāciņus, lai nodrošinātu spiediena izlīdzināšanos.
- **NEKĀDĀ GADĪJUMĀ** neveiciet degvielas tvertņu uzpildi iekštelpās. **VIENMĒR** veiciet degvielas tvertņu uzpildi ārpus telpām vietā, kur zemes virsmai nav seguma.

Degvielas noplūžu radīts aizdegšanās risks

Veicot degvielas uzpildi, ievērojiet tālāk norādītos piesardzības pasākumus.

- Uzpildot degvielu, nepieļaujiet, ka degvielas līmenis sasniedz degvielas tvertnes atveri. Uzpildiet degvielu līdz ieteicamajam līmenim (līdz degvielas tvertnes pleca līmenim).
- Saslaukiet pārmērīgas uzpildes dēļ pārplūdušo vai izlijušo degvielu.
- Pēc degvielas uzpildes cieši pievelciet degvielas tvertnes vāciņu.
- ◆ Izlijusi degviela var uzliesmot, izraisot aizdegšanos un apdegumus.

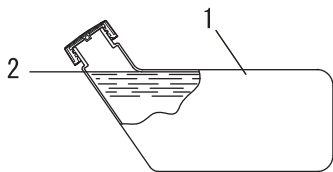

- 1. degvielas tvertne
- 2. Pleca līmenis

Aizliegums iedarbināt dzinēju vietā, kur tika veikta degvielas uzpilde

- Dzinēju nedrīkst iedarbināt vietā, kur veicāt degvielas uzpildi. Pirms dzinēja iedarbināšanas pārvietojieties vismaz 3 m attālumā no vietas, kur veicāt degvielas uzpildi.

- ◆ Degvielas uzpildes laikā izplūdušā degviela var uzliesmot, izraisot aizdegšanos.

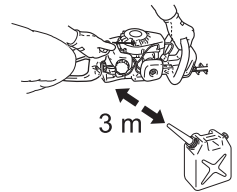

Degvielas noplūžu radīts aizdegšanās risks

- Pēc degvielas uzpildes noteikti pārbaudiet degvielas cauruli, degvielas sistēmas blīves un zonu ap degvielas tvertnes vāciņu, lai pārliecinātos, vai šajās vietās nav radusies degvielas noplūde.
- Ja konstatējat degvielas noplūdi, nekavējoties pārtrauciet izstrādājuma lietošanu un sazinieties ar vietējo izplatītāju, lai veiktu izstrādājuma remontu.
- ◆ Jebkura degvielas noplūde var izraisīt aizdegšanos.



Izstrādājuma droša lietošana

Izmantojot dzinēju

BRĪDINĀJUMS

Dzinēja iedarbināšana

Iedarbinot dzinēju, noteikti ievērojiet tālāk norādītos piesardzības pasākumus.

- Vienmēr nodrošiniet, lai būtu uzstādīti visi rokturi un aizsargi.
- Pārbaudiet, vai visi uzgriežņi un skrūves ir cieši pievilkti.
- Pārbaudiet, vai nav radušās degvielas noplūdes.
- Pārbaudiet, vai griešanas asmeņi nav bojāti vai pārmērīgi nodiluši. Ja konstatējat kādu neatbilstību, neizmantojiet izstrādājumu.
- Novietojiet izstrādājumu uz līdzenas virsmas labi ventilētā vietā.
- Nodrošiniet, lai ap izstrādājumu būtu pietiekami daudz brīvas vietas un tā tuvumā neatrastos cilvēki vai dzīvnieki.
- Ja konstatējat kādus traucēkļus, novērsiet tos.
- Pārliecinieties, ka griešanas asmeņi nepieskaras zemei vai jebkādiem citiem traucēkļiem.
- Pārvietojiet droseles regulatoru tukšgaitas stāvoklī un iedarbiniet dzinēju.
- Iedarbinot dzinēju, cieši piespiediet izstrādājumu pie zemes.
- Neiedarbiniet dzinēju, turot izstrādājumu gaisā.
- ◆ Piesardzības pasākumu neievērošana var izraisīt negadījumu, savainojumus vai pat nāvi.

Pārbaude, vai pēc dzinēja iedarbināšanas nerodas neparastas vibrācijas un skaņas

- Pēc dzinēja iedarbināšanas pārbaudiet, vai nerodas neparastas vibrācijas vai skaņas. Ja konstatējat neparastas vibrācijas vai skaņas, nelietojiet izstrādājumu. Sazinieties ar vietējo izplatītāju, lai veiktu izstrādājuma remontu.
- ◆ Ar nokritušām vai nolūzušām daļām saistīti negadījumi var izraisīt traumas vai smagus savainojumus.

Aizliegums izstrādājuma darbības laikā pieskarties augstai temperatūrai vai augstam spriegumam pakļautajām sastāvdaļām

Izstrādājuma darbības laikā un kādu laiku pēc izstrādājuma izslēgšanas nepieskarieties tālāk norādītajām sastāvdaļām, kas ir pakļautas augstai temperatūrai vai augstam spriegumam.

- Klusinātājs, aizdedzes svece, pārnesumkārbas korpuss un citas augstai temperatūrai pakļautās sastāvdaļas:
 - ◆ pieskaroties augstai temperatūrai pakļautai sastāvdaļai, varat gūt apdegumus.
- Aizdedzes svece, aizdedzes sveces vads un citas augstam spriegumam pakļautās sastāvdaļas:
 - ◆ izstrādājuma darbības laikā pieskaroties augstam spriegumam pakļautai sastāvdaļai, varat gūt elektriskās strāvas triecienu.



Drošības prioritāte aizdegšanās vai dūmu rašanās gadījumā

- Ja pamanāt liesmas dzinējā vai dūmus, kas nerodas no izplūdes atveres, vispirms pārvietojieties drošā attālumā no izstrādājuma, lai izvairītos no savainojumiem.
- Izmantojot lāpstu, uzberiet liesmām smiltis vai citu līdzīgu materiālu, lai nepieļautu uguns izplatīšanos, vai nodzēsiet uguni, izmantojot ugunsdzēsības aparātu.
- ◆ Paniska rīcība var izraisīt uguns izplatīšanos un citu bojājumu paplašināšanos.



Toksiskas izplūdes gāzes

- Dzinēja izplūdes gāzes satur toksiskas vielas. Nedarbiniet izstrādājumu telpās, siltumnīcās ar plastikāta sienām vai citās slikti ventilētās vietās.
- ◆ Izplūdes gāzes var izraisīt saindēšanos.



Dzinēja izslēgšana, veicot izstrādājuma pārbaudi vai apkopi

- Veicot izstrādājuma pārbaudi un apkopi pēc tā lietošanas, ievērojiet tālāk norādītos piesardzības pasākumus.
- Izslēdziet dzinēju un nemēģiniet veikt izstrādājuma pārbaudi vai apkopi, līdz dzinējs ir atdzisis.
- ◆ Pretējā gadījumā varat gūt apdegumus.
- Pirms pārbaudes un apkopes veikšanas noņemiet aizdedzes sveces uznavu.
- ◆ Izstrādājuma dzinēja neparedzēta iedarbināšana var izraisīt negadījumu.

Aizdedzes sveces pārbaude

Veicot aizdedzes sveces pārbaudi, ievērojiet tālāk norādītos piesardzības pasākumus.

- Ja elektrodi vai spaiļes ir nodiluši vai ir saplaisājušas keramiskās daļas, nomainiet bojātās daļas pret jaunām.
- Dzirksteles rašanās pārbaude (lai pārbaudītu, vai aizdedzes svece rada dzirksteli) ir jāveic vietējā izplatītāja darbiniekiem.
- Dzirksteles rašanās pārbaudi nedrīkst veikt aizdedzes sveces atveres tuvumā.
- Dzirksteles rašanās pārbaudi nedrīkst veikt vietās, kur ir izlijusi degviela vai gaisā ir viegli uzliesmojošas gāzes.
- Nepieskarieties aizdedzes sveces metāla daļām.
- ◆ Aizdedzes svece var izraisīt aizdegšanos vai elektriskās strāvas triecienu.



Izstrādājuma droša lietošana

Apiešanās ar izstrādājumu Vispārīgi piesardzības pasākumi

BRĪDINĀJUMS

Lietotāja rokasgrāmata

- Lai nodrošinātu pareizu darbību, pirms izstrādājuma lietošanas noteikti rūpīgi izlasiet lietotāja rokasgrāmatu.
- ◆ Pretējā gadījumā var tikt izraisīts negadījums vai smagi savainojumi.



Aizliegums izmantot izstrādājumu citiem mērķiem, izņemot paredzēto pielietojumu

- Izstrādājumu nedrīkst lietot citiem mērķiem, izņemot lietotāja rokasgrāmatā aprakstītos.
- ◆ Patvaļīga modificēšana var izraisīt negadījumu vai smagus savainojumus.

Aizliegums modificēt izstrādājumu

- Izstrādājumu nedrīkst modificēt.
- ◆ Patvaļīga modificēšana var izraisīt negadījumu vai smagus savainojumus. Ražotāja sniegtā garantija neattiecas ne uz kādiem darbības traucējumiem, kuru iemesls ir izstrādājuma modifikācijas.

Aizliegums lietot nepārbaudītu izstrādājumu, kuram nav veikta apkope

- Izstrādājumu drīkst lietot tikai tad, ja ir veikta tā pārbaude un apkope. Vienmēr gādājiet par regulāru izstrādājuma pārbaudi un apkopi.
- ◆ Pretējā gadījumā var tikt izraisīts negadījums vai smagi savainojumi.

Izstrādājuma aizdošana vai nodošana citai personai

- Ja izstrādājumu aizdatat citai personai, gādājiet, lai kopā ar izstrādājumu tiktu nodrošināta arī lietotāja rokasgrāmata.
- Ja izstrādājumu nododat citai personai, lūdzu, kopā ar izstrādājumu nododiet arī lietotāja rokasgrāmatu.
- ◆ Pretējā gadījumā var tikt izraisīts negadījums vai smagi savainojumi.

Sagatavošanās savainojumu gūšanas situācijai

Sagatavojieties maz ticamajai negadījuma rašanās vai savainojumu gūšanas situācijai.

- Aptieciņa
- Dvieļi un salvetes (lai apturētu asiņošanu)
- Svilpe vai mobilais tālrunis (lai lūgtu palīdzību trešajai pusei)
- ◆ Ja nespējat veikt pirmās palīdzības darbības vai lūgt palīdzību trešajai pusei, savainojums var kļūt smagāks.

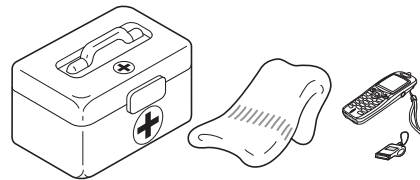

Ar lietošanu saistītie piesardzības pasākumi

BĪSTAMI

Dzinēja iedarbināšana

- Nekādā gadījumā nemēģiniet iedarbināt dzinēju, ja atrodaties asmeņu pusē.
- ◆ Ja asmeņi sāks negaidīti kustēties, var rasties fiziski savainojumi.

Neņemiet trulo pagarinājumu

- Nelietojiet izstrādājumu, ja nav uzstādīts trulais pagarinājums. Ja to nepieciešams noņemt, lai veiktu apkopi, sazinieties ar izplatītāja pārstāvi.
- ◆ Pretējā gadījumā pastāv smagu miesas bojājumu gūšanas risks.

Obligātā dzinēja apturēšana asmeņu iesprūšanas gadījumā

- Nemēģiniet izņemt asmeņu iesprūšanu izraisījušo objektu, kamēr dzinējs darbojas.
- ◆ Ja asmeņu iesprūšana tiek novērsta un asmeņi sāk kustēties, var rasties fiziski savainojumi.

Izstrādājuma droša lietošana

BRĪDINĀJUMS

Izstrādājuma lietotāji

Izstrādājumu nedrīkst lietot:

- nogurušas personas;
- personas alkohola reibumā;
- personas, kas lieto medikamentus;
- grūtnieces;
- personas, kurām ir novājināts fiziskais stāvoklis;
- personas, kas nav izlasījušas lietotāja rokasgrāmatu;
- bērni.

◆ Šo norādījumu neievērošana var izraisīt negadījumu.

- Šī izstrādājuma aizdedzes sistēmas darbības laikā tiek radīts elektromagnētiskais lauks. Magnētiskie lauki var izraisīt elektrokardiostimulatora darbības traucējumus vai atteici. Lai mazinātu veselības apdraudējumu, elektrokardiostimulatoru lietotājiem pirms šī izstrādājuma lietošanas ir ieteicams konsultēties ar savu ārstu un elektrokardiostimulatora ražotāju.



Lietošanas un darbināšanas vide

- Nelietojiet izstrādājumu vietās, kur nevarat nodrošināt stabilu kāju atbalstu, piemēram, stāvās nogāzēs vai vietās, kur tikko ir lijis, jo šādās vietās ir bīstami slidena virsma.
- Nelietojiet izstrādājumu naktī vai tumšās vietās, kur ir ierobežota redzamība.
- ◆ Nokrītot, paslīdot vai nepareizi lietojot izstrādājumu, varat gūt smagus savainojumus.

Izstrādājuma pārvietošana

Pārvietojot izstrādājumu tālāk aprakstītajās situācijās, apturiet dzinēju un pārlicinieties, ka griešanas asmeņi vairs negriežas. Pēc tam uzstādiet asmeņu pārsegu un pavērsiet klusinātāju prom no jūsu ķermeņa.

- Pārvietojoties uz darba vietu
- Pārvietojoties uz citu vietu, kamēr strādājat
- Pametot vietu, kurā strādājat
- ◆ Šo piesardzības pasākumu neievērošana var izraisīt apdegumus vai smagus savainojumus.
- Ja izstrādājums tiek pārvietots ar automašīnu, iztukšojiet izstrādājuma degvielas tvertni, uzstādiet asmeņu pārsegu un cieši nostipriniet izstrādājumu, lai nepieļautu tā kustību.
- ◆ Ja izstrādājuma degvielas tvertnē ir degviela, izstrādājuma pārvietošana ar automašīnu var izraisīt aizdegšanos.

Vibrācija un aukstums

Tiek uzskatīts, ka slimību ar nosaukumu Reino sindroms, kas bojā atsevišķu cilvēku rokas pirkstus, izraisa aukstums un vibrācija. Roku pakļaušana vibrācijai un aukstumam var izraisīt tirpšanu un dedzinošu sajūtu, kam seko pirkstu krāsas zudums un nejutīgums.

Ieteicams stingri ievērot tālāk minētos piesardzības pasākumus, jo nav zināma minimālā ietekme, kas izraisa saslimšanu.

- Uzturiet ķermeni siltu, īpašu uzmanību pievēršot galvas un kakla, pēdu un potīšu, kā arī plaukstu un to locītavu siltumam.
- Lai nodrošinātu atbilstošu asins cirkulāciju, bieži pārtrauciet darbu un izpildiet enerģiskus roku vingrinājumus, kā arī nesmēķējiet.
- Ierobežojiet ierīces lietošanas ilgumu. Katru dienu ieplānojiet darbus, kuru izpildei nav nepieciešams izmantot dzīvzogu šķēres vai citu rokās turamu motorizētu aprīkojumu.
- Ja pirkstos jūtat nepatīkamu sajūtu un rodas to apsārtums un pietūkums, kam seko pirkstu nobālēšana un nejutīgums, pirms tālākas ķermeņa pakļaušanas aukstumam un vibrācijai konsultējieties ar savu ārstu.

◆ Šo norādījumu neievērošana var izraisīt veselības stāvokļa pasliktināšanos.

Nepārtrauktas slodzes izraisītas traumas

Tiek uzskatīts, ka, pārāk ilgi noslogojot muskuļus un roku, plaukstu, pirkstu un plecu cīpslas, cilvēkam var parādīties sāpīguma sajūtas, uztūkums, nejutīgums, vājums un neciešamas sāpes šajās ķermeņa daļās. Noteiktas atkārtotas darbības ar rokām var radīt ievērojamu risku gūt atkārtotās spriedzes savainojumus (Repetitive stress injury — RSI). Lai samazinātu RSI, izpildiet tālākos norādījumus.

- Strādājot neturiet plaukstu locītavu saliektā, izstieptā vai pagrieztā stāvoklī.
- Regulāri pārtrauciet darbu, lai samazinātu atkārtoto darbību skaitu un atpūtinātu rokas. Atkārtoto kustību veiciet lēnāk un ar mazāku spēku.
- Izpildiet plaukstu un roku muskuļu stiprināšanas vingrinājumus.
- Ja pirkstos, plaukstās, plaukstu locītavās vai rokās jūtat tirpšanu, nejutīgumu vai sāpes, sazinieties ar ārstu. Jo ātrāk RSI tiek diagnosticēti, jo lielāka ir iespēja novērst neatgriezeniskus nervu un muskuļu bojājumus.
- ◆ Šo norādījumu neievērošana var izraisīt veselības stāvokļa pasliktināšanos.

Izstrādājuma droša lietošana

BRĪDINĀJUMS

Svešķermeņu un traucēkļu novākšana pirms darba ar izstrādājumu

- Pārbaudiet apvidu, kurā lietosiet izstrādājumu. Novāciet akmeņus, metāla priekšmetus un visus citus priekšmetus, kuri varētu izraisīt izstrādājuma iesprūšanu vai bojājumus.
- ◆ Griešanas ierīcei saskaroties ar svešķermeņiem, var rasties negadījums vai smagi savainojumi.

Tūlītēja dzinēja izslēgšana problēmu gadījumā

Tālāk norādītajos gadījumos nekavējoties izslēdziet dzinēju, pārlicinieties, ka griešanas ierīce vairs nekustas, un pēc tam pārbaudiet katru izstrādājuma daļu. Nomainiet visas bojātās daļas.

- Ja griešanas ierīce darba laikā atsitas pret akmeni, koku, stabu vai citu līdzīgu traucēkli
- Ja izstrādājums pēkšņi sāk neparasti vibrēt
- ◆ Bojātu daļu turpmāka lietošana var izraisīt negadījumu vai smagus savainojumus.

Bīstamā zona 10 m rādiusā

Apgabals 10 m rādiusā ap izstrādājumu ir uzskatāms par bīstamo zonu. Strādājot ar izstrādājumu, rūpīgi ievērojiet tālāk norādītos piesardzības pasākumus.

- Nepieļaujiet bērnu, citu personu un mājdzīvnieku atrašanos bīstamajā zonā.
- Ja cita persona ienāk bīstamajā zonā, apturiet dzinēju, lai asmeņi pārstātu kustēties.
- Tuvojoties izstrādājuma lietotājam, pirms ienākšanas bīstamajā zonā brīdiniet lietotāju par savu klātbūtni, piemēram, metot zarus, un pēc tam pārbaudiet, vai dzinējs ir apturēts un asmeņi vairs nekustas.
- Neļaujiet nevienam turēt materiālu, kuru griežat.
- ◆ Saskaņā ar griešanas asmeņiem var izraisīt nopietnus savainojumus.

Aizliegums izmantot izstrādājumu, kamēr griešanas asmeņi kustas tukšgaitā

- Ja dzīvzoga šķēres darbojas ar droseles regulatoru tukšgaitas stāvoklī un griešanas asmeņi kustas, izstrādājumu nedrīkst izmantot. Nekavējoties izslēdziet dzinēju un noregulējiet karburatoru.
- ◆ Izstrādājuma lietošana šādā situācijā var izraisīt negadījumu vai smagus savainojumus.

Neekspluatējiet izstrādājumu ar vienu roku

- Ja dzinējs darbojas, abām rokām jābūt novietotām uz rokturiem. Nekādā gadījumā neekspluatējiet izstrādājumu tikai ar vienu roku.
- Ar abām rokām stingri turiet krūmu šķēres — ar vienu roku satveriet priekšējo rokturi, bet ar otru roku — aizmugurējo.
- Ar īkšķi un pirkstiem stingri aptveriet rokturus.
- Nekad nenovietojiet rokas no izstrādājuma, kamēr asmeņi kustas.
- ◆ Šo norādījumu neievērošana izraisīs nestabilu izstrādājuma turēšanu un var izraisīt nopietnus savainojumus.

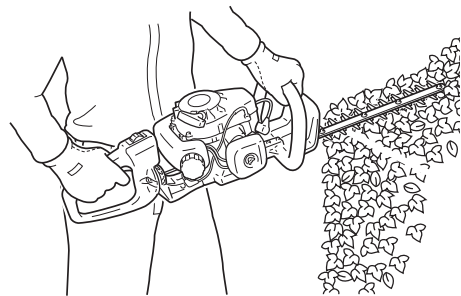

Obligāta griešanas asmeņu nekustība pirms izstrādājuma novietošanas uz zemes

- Pēc dzinēja izslēgšanas pārbaudiet, vai griešanas asmeņi ir beiguši kustēties, un tikai pēc tam novietojiet izstrādājumu uz zemes.
- ◆ Pat ja dzinējs ir izslēgts, asmeņi joprojām var radīt savainojumus, kustoties tukšgaitā.

Klusinātāja tīrīšana

- Ja dzinēja klusinātāja tuvumā ir iekērušies tādi priekšmeti kā zāle, lapas, zari vai pārmērīgs smērvielas daudzums, apturiet dzinēju un uzmanīgi noņemiet gružus, nepieskaroties izstrādājuma karstajām daļām.
- ◆ Pretējā gadījumā gruži var aizdegties.



Izstrādājuma droša lietošana

BRĪDINĀJUMS

Aizliegums izmantot izstrādājumu cietu priekšmetu griešanai

- Negrieziet ar izstrādājumu cietus priekšmetus, piemēram, stieples vai tērauda plāksnes.
- Ja asmeņi saskaras ar šķērslī vai nedarbojas pareizi, apturiet dzinēju un pārbaudiet, vai asmeņi nav bojāti.
- ◆ Šo norādījumu neievērošana var izraisīt izstrādājuma bojājumu vai negadījumu.



Aizliegums izmantot izstrādājumu uz kāpnēm vai ķebļa

- Nesniedzieties pārāk tālu un nestāviet uz nestabilām virsmām.
- Nelietojiet izstrādājumu, stāvot pieslienamo kāpņu augšgalā vai uz ķebļa.
- ◆ Pretējā gadījumā var rasties negadījums vai smagi savainojumi.

Aizsargaprīkojums

BRĪDINĀJUMS

Aizsargaprīkojuma lietošana

Strādājot ar dzīvzogu šķērēm, vienmēr lietojiet tālāk norādīto aizsargaprīkojumu.

- Galvas aizsargaprīkojums (ķivere):** galvas aizsardzībai.
- Ausu aizsargi vai aizbāžņi:** dzirdes aizsardzībai.
- Aizsargbrilles:** acu aizsardzībai.
- Aizsargcimdi:** plaukstu aizsardzībai pret aukstumu un vibrāciju.
- Atbilstoša izmēra darba apģērbs (garas piedurknes, garas bikses):** ķermeņa aizsardzībai.
- Sevišķi izturīgi aizsargzābaki ar neslīdošām zolēm vai neslīdoši darba apavi:** pēdu aizsardzībai.

◆ Šo piesardzības pasākumu neievērošana var izraisīt redzes vai dzirdes bojājumus, kā arī smagus savainojumus.

Ja nepieciešams, lietojiet tālāk norādīto aizsargaprīkojumu.

- **Respirators:** elpošanas orgānu aizsardzībai.
- **Bišu tīkls:** aizsardzībai pret bitēm.

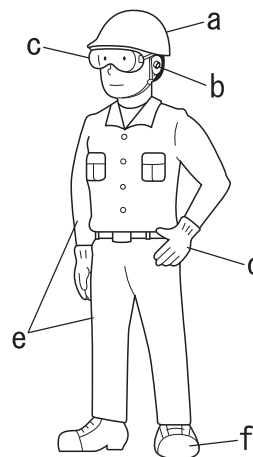

Atbilstoša apģērba lietošana

Nevalkāriet kaklasaites, rotaslietas vai platu un brīvi krītošu apģērbu, kas var tikt ierauts ierīcē. Nelietojiet apavus ar atvērtu purngalu, kā arī nestrādājiet bez apaviem vai ar nenosegtām kājām.

◆ Šo piesardzības pasākumu neievērošana var izraisīt redzes vai dzirdes bojājumus, kā arī smagus savainojumus.



Iepakotā satura saraksts

- ♦ Iepakojuma kārbā ir atsevišķi iepakotas tālāk norādītās daļas.
- ♦ Pēc kārbas izpakošanas pārbaudiet tajā ietvertās daļas.
- ♦ Ja kāda detaļa trūkst vai ir bojāta, sazinieties ar ECHO izplatītāju.

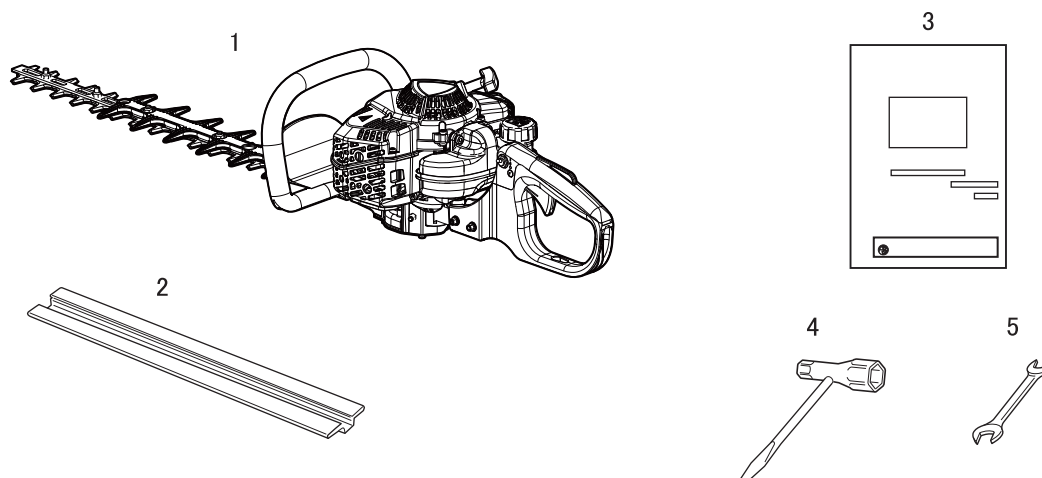

Numurs	Detaļas nosaukums	Skaitis
(1)	Krūmu šķēres	1
(2)	Asmeņu pārsegs	1
(3)	Lietotāja rokasgrāmata	1
(4)	Grieztaviņa	1
(5)	Viengala uzgriežņu atslēga	1

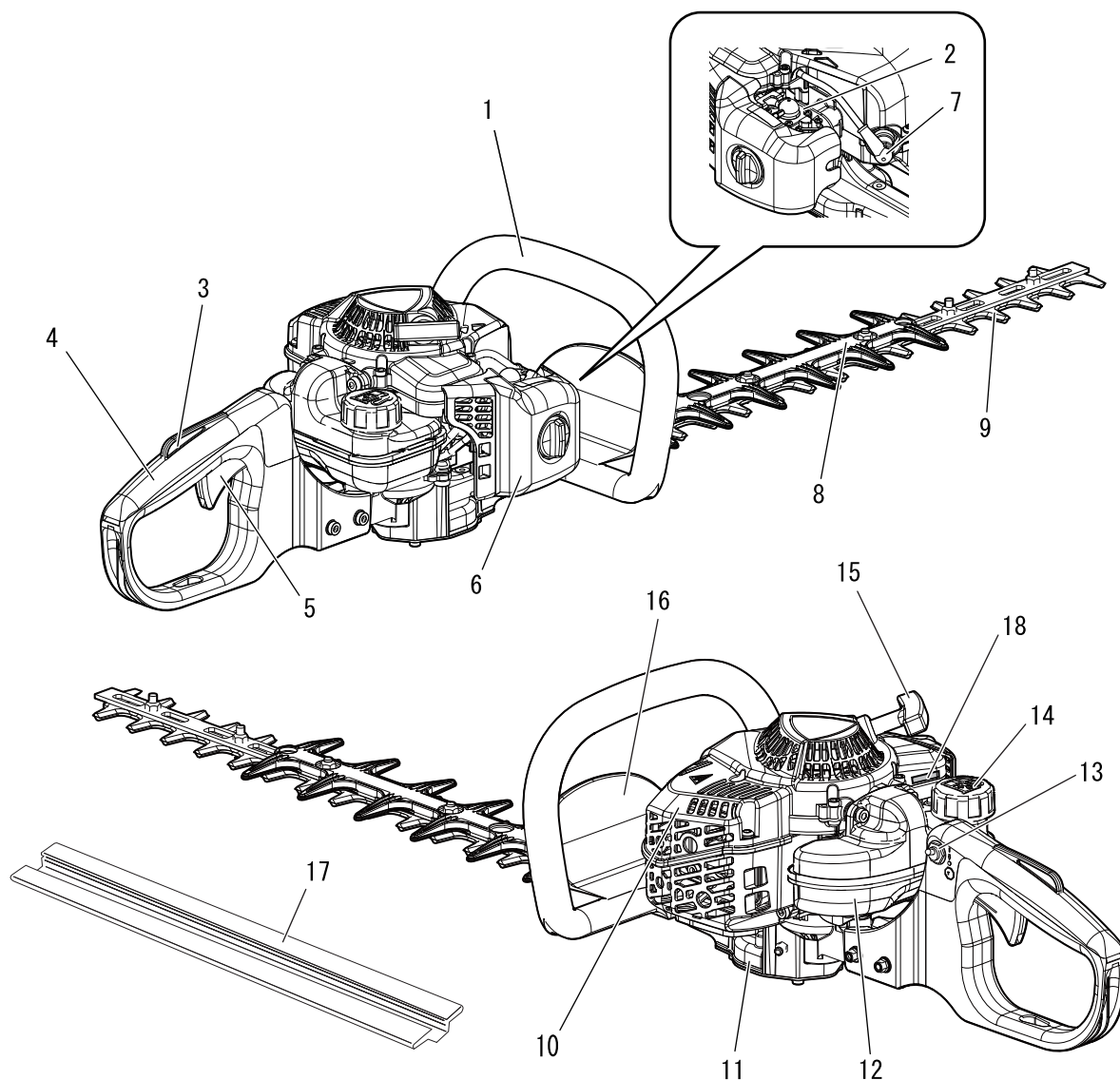

1. **Priekšējais rokturis** Griešanas ierīces rokturis.
2. **Karburators** Ierīce degvielas un gaisa sajaukšanai pareizās devās.
3. **Droseles regulatora blokators.** Ierīce, kura novērš netaisni droseles regulatora iedarbošanos, līdz tā tiek manuāli atbrīvota.
4. **Aizmugurējais rokturis** Rokturis, kas ir uzstādīts griešanas ierīces tālākajā galā.
5. **Droseles regulators** Ar lietotāja pirkstu vadāms dzinēja griešanās ātruma regulators.
6. **Gaisa filtra pārsegs.** Nosedz gaisa filtru.
7. **Aizdedzes svece**
8. **Trūlais pagarinājums.** Izvirzīta, trūla griešanas ierīces daļa. (Attiecas uz ierīci divasmeņu lapu.)
9. **Griešanas ierīce** Griešanas asmeņu un cirpšanas plāksnes mezgla daļa, kas veic griešanu, kopā ar atbalsta daļām.
10. **Klusinātāja pārsegs** Pārsegs klusinātājam, kas nodrošina lietotāja aizsardzību pret karstajām izplūdes gāzēm.
11. **Pārnesumkārbas korpuss** Korpuss pārnesumiem, ko izmanto dzinēja ātruma uz griešanas piederumu samazināšanai.
12. **Degvielas tvertne.** Tajā atrodas degviela un degvielas filtrs.
13. **Aizdedzes slēdzis.** Ierīce dzinēja iedarbināšanai un apturēšanai.
14. **Degvielas tvertnes vāciņš.** Paredzēts degvielas tvertnes noslēgšanai.
15. **Startera rokturis.** Pavelkams rokturis dzinēja iedarbināšanai.
16. **Aizsargs** Aizsargs starp priekšējo rokturi un griešanas ierīci. Paredzēts, lai aizsargātu plaukstu pret savainojumiem, tai noslīdot no roktura.
17. **Asmeņu pārsegs.** Pārvadājot vai uzglabājot izstrādājumu, vienmēr uzlieciet asmeņu pārsegu.
18. **Tips un sērijas numurs**

Sagatavošanās darbam

Degvielas sagatavošana

BĪSTAMI

- Degviela ir viegli uzliesmojoša, un, rīkojoties ar to nepareizi, pastāv ugunsgrēka risks. Uzmanīgi izlasiet un ievērojiet piesardzības pasākumus šīs rokasgrāmatas sadaļā "Produkta droša lietošana".
- Kad degvielas uzpilde ir pabeigta, kārtīgi uzlieciet degvielas tvertnes vāciņu un neaizmirstiet pārbaudīt, vai degvielas caurulē, degvielas sistēmas actiņās vai ap degvielas tvertnes vāku nav noplūdes. Ja konstatējat degvielas noplūdi, nekavējoties pārtrauciet izstrādājuma lietošanu un sazinieties ar vietējo izplatītāju, lai veiktu izstrādājuma remontu.
- ◆ Ja degviela aizdegas, tā var izraisīt apdegumus un ugunsgrēku.



UZMANĪBU!

- Degvielas tvertnē ir atšķirīgs spiediens nekā ārējās vides gaisā. Uzpildot degvielu, viegli pagrieziet degvielas tvertnes vāciņu, lai izlīdzinātu spiediena atšķirību.
- ◆ Pretējā gadījumā var izšākties degviela.

PIEZĪME

Uzglabājot degvielu, tā kļūst veca. Neveidojiet maisījumu no tāda degvielas daudzuma, ko neizlietosiet trīsdesmit (30) dienu laikā. Nejauciet degvielu tieši degvielas tvertnē.

Degviela



- ◆ Degviela ir standarta kvalitātes benzīna un divtaktu dzinējiem ar gaisa dzesēšanu paredzētas motoreļļas maisījums. Ir ieteicams izmantot svinu nesaturošu benzīnu, kura oktāna skaitlis ir vismaz 89. Neizmantojiet degvielu, kas satur metilspirtu vai vairāk nekā 10 % etilspirta.
- ◆ Ieteicamā maisījuma proporcija: 50 : 1 (2 %) ISO-L-EGD (ISO 13738), JASO FC, FD standarta prasībām atbilstoši un ECHO ieteicamai eļļai.
 - Nelietojiet divtaktu dzinējiem paredzētu eļļu dzinējiem ar ūdens dzesēšanu un motociklu dzinējiem.
 - Nesajauciet degvielu tieši dzinēja degvielas tvertnē.
 - Nepieļaujiet benzīna vai eļļas izlīšanu. Izlijusi degviela vienmēr jāsaslauc.
 - Rīkojoties ar benzīnu, ievērojot īpašu piesardzību, jo tas ir viegli uzliesmojošs.
 - Degviela jāuzglabā tikai tam paredzētā tvertnē.

Iepildiet degvielu

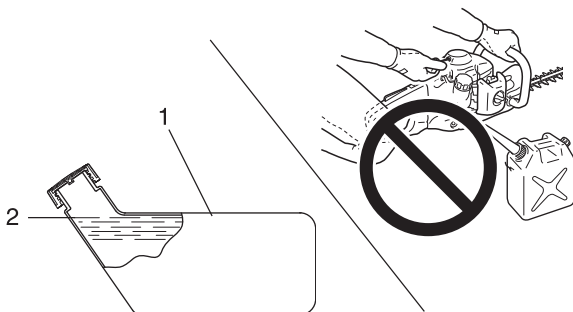

1. degvielas tvertne

2. Pleca līmenis

- ◆ Uzpildiet degvielas tvertni ārpus telpām virs atklātas zemes un stingri pieskrūvējiet degvielas tvertnes vāciņu. Neuzpildiet degvielu telpās.
- ◆ Uzpildot degvielu, novietojiet produktu un degvielas uzpildes trauku uz grīdas. Neveiciet izstrādājuma degvielas uzpildi, atrodoties uz kravas automašīnas iekraušanas platformas vai citā līdzīgā vietā.
- ◆ Degvielas uzpildes laikā vienmēr gādājiet, lai degvielas līmenis būtu zem degvielas tvertnes plecu līmeņa.
- ◆ Degvielas tvertnē ir atšķirīgs spiediens nekā ārējās vides gaisā. Uzpildot degvielu, viegli pagrieziet degvielas tvertnes vāciņu, lai izlīdzinātu spiediena atšķirību.
- ◆ Vienmēr saslauciet izlijušo degvielu.
- ◆ Pirms dzinēja startēšanas pārvietojieties vismaz 3 m attālumā no vietas, kur uzpildījāt degvielu.
- ◆ Glabājiet degvielas uzpildes tvertni ēnainā vietā, kuras tuvumā nav uguns.

Dzinēja iedarbināšana

BRĪDINĀJUMS

- Lai nodrošinātu pareizu izstrādājuma lietošanu, iedarbinot dzinēju, ievērojiet piesardzības pasākumus, kuri aprakstīti, sākot ar 4. lappusi, sadaļā "Izstrādājuma droša lietošana".
- Ja droses regulators atrodas tukšgaitas stāvoklī, taču, iedarbinot dzinēju, griešanas asmeņi kustas, pirms izstrādājuma lietošanas noregulējiet karburatoru.
- Griešanas asmeņi sāks kustēties, kad dzinējs sasniegs sajūga iedarbošanās ātrumu.
- ◆ Piesardzības pasākumu neievērošana var izraisīt negadījumu, savainojumus vai pat nāvi.

PIEZĪME

- ♦ Vispirms startera rokturi velciet uz āru lēni un pēc tam dariet to straujāk. Neizvelciet uz āru vairāk par 2/3 no startera auklas kopēja garuma.
- ♦ Kad startera aukla tiek ievilkta, neatlaidiet startera rokturi.

Auksta dzinēja iedarbināšana

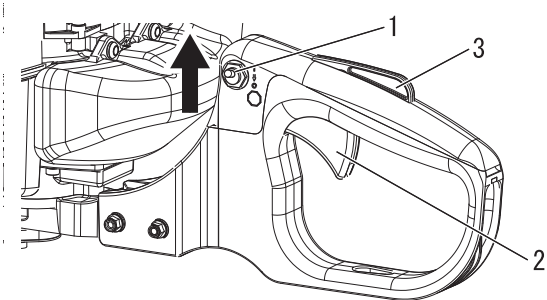

1. Aizdedzes slēdzis 3. Droses regulatora blo-
2. Droses regulators kators

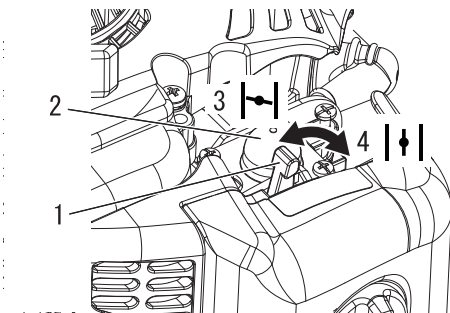

1. Droselvārsta svira 3. Auksta dzinēja iedarbi-
2. Izlaides pūslītis nāšana
4. Darbināšana

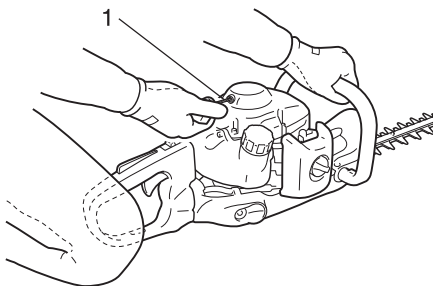

1. Startera rokturis

(Ja izstrādājums ir ilgstoši uzglabāts, pievienojiet aizdedzes sveces uzmavu.)

Iedarbināšanas procedūra atšķiras atkarībā no tā, vai dzinējs ir auksts vai silts. Tālāk ir aprakstīta auksta dzinēja iedarbināšana.

1. Noņemiet asmeņu pārsegu un pārbaudiet griešanas asmeņus. Ja kāds ir bojāts, nomainiet to pret jaunu.
2. Novietojiet izstrādājumu uz līdzenas virsmas un, izmantojot stieni vai līdzīgu priekšmetu, pārbaudiet, vai asmeņi nesaškas ar zemes virsmu vai kādu citu instrumentu.
3. Pārbaudiet, vai nav radušās degvielas noplūdes.
4. Pārslēdziet aizdedzes slēdzi virzienā prom no apturēšanas stāvokļa.
5. Pārvietojiet droselvārsta sviru auksta dzinēja iedarbināšanas stāvoklī.
6. Secīgi nospiediet un atlaidiet iztukšošanas pūslīti, līdz tajā tiek iesūkta degviela.
7. Pārbaudiet, vai atrodaties drošā vietā, ar kreiso roku cieši satveriet priekšējo rokturi, kā tas ir redzams attēlā, un vairākas reizes paveliciet startera rokturi.
8. Ja dzirdat sprādzienam līdzīgu skaņu un dzinējs nekavējoties pārstāj darboties, pārvietojiet droselvārsta sviru dzinēja darbības stāvoklī un turpiniet vilkt startera rokturi, lai iedarbinātu dzinēju.
9. Ja dzinējs sāk darboties, tiklīdz esat izpildījis 7. darbībā minētos norādījumus, saudzīgi novietojiet droselvārsta sviru atpakaļ darbināšanas pozīcijā.
10. Ļaujiet dzinējam kādu laiku darboties tukšgaitā, lai tas uzsiltu.
11. Nospiediet droses regulatora blokatoru un pakāpeniski sa-
spiediet droses regulatoru.

Darbības ar dzinēju

Dzinēja iesilšana

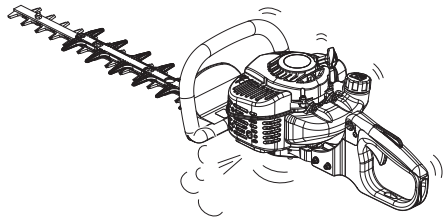

1. Kad dzinējs ir iedarbināts, ļaujiet tam tukšgaitā (zemā ātrumā) iesilt 2 līdz 3 minūtes.
2. Dzinēja iesilšana palīdz vienmērīgāk ieeļļot iekšējo mehānismu. Ļaujiet dzinējam pilnīgi iesilt, jo īpaši tad, ja ir auksts.

Silta dzinēja iedarbināšana

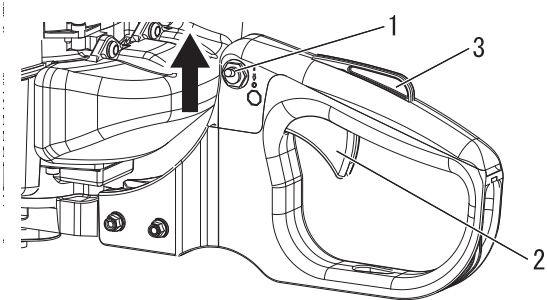

1. Aizdedzes slēdzis
2. Droseles regulators
3. Droseles regulatora bloks

1. Pārslēdziet aizdedzes slēdzi virzienā prom no apturēšanas stāvokļa.
2. Pārliecinieties, ka droseles regulators atrodas tukšgaitas stāvoklī.

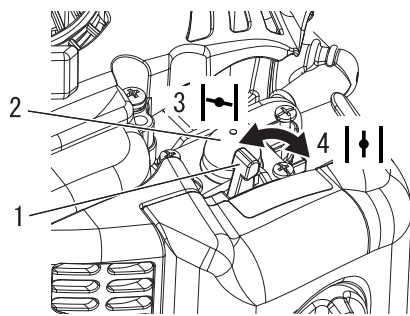

1. Droseļvārsta svira
2. Izlaides pūslītis
3. Auksta dzinēja iedarbināšana
4. Darbināšana

3. Pārbaudiet, vai droseļvārsta svira atrodas dzinēja darbības stāvoklī.
4. Ja degvielas tvertne nav tukša, pavelciet startera rokturi, lai iedarbinātu dzinēju.
5. Ja iztukšošanas pūslītī nav redzama degviela, secīgi nospiediet un atlaidiet iztukšošanas pūslīti, līdz tajā tiek iesūkta degviela.
6. Pārbaudiet, vai atrodaties drošā vietā, un pavelciet startera rokturi, lai iedarbinātu dzinēju.

Dzinēja apturēšana

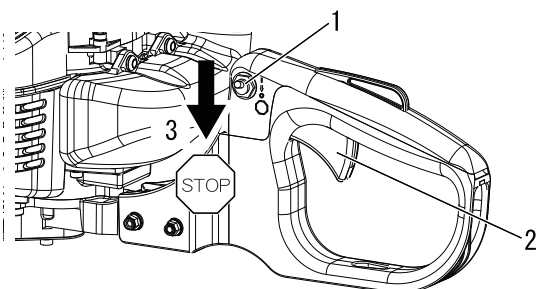

1. Aizdedzes slēdzis
2. Droseles regulators
3. Apturēšana

1. Atlaidiet droseles regulatoru un iestatiet dzinēja tukšgaitu (t.i., zemu apgrieziena).
 2. Pārslēdziet aizdedzes slēdzi apturēšanas stāvoklī.
 3. Ārkārtas gadījumā nekavējoties apturiet dzinēju, izmantojot aizdedzes slēdzi.
 4. Ja dzinējs netiek apturēts, pārvietojiet droseļvārsta sviru auksta dzinēja iedarbināšanas stāvoklī. Dzinējs noslāps un apstāsies (apturēšana ar droseļvārstu).
- * Ja dzinēju neizdodas apturēt, izmantojot aizdedzes slēdzi, pirms atkārtotas izstrādājuma lietošanas nododiet to vietējam izplatītājam, lai veiktu aizdedzes slēdža pārbaudi un remontu.

Dzīvžogu un krūmu apgriešana

Standarta dzīvžogu apgriešana

PIEZĪME

- ♦ Šis izstrādājums ir konstruēts tādu krūmu un dzīvžogu griešanai, kuru zaru diametrs nepārsniedz 6 mm.
- ♦ Sākot apgriešanu, darbiniet dzinēju ar maksimālo jaudu. Griešana ar samazinātiem apgriezieniem var bojāt sajūgu, ļaujot tam izslīdēt. Kad neveicat apgriešanu vai griešanu, nedarbiniet dzinēju ar maksimālo jaudu.

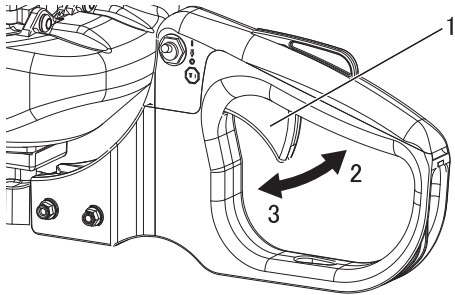

1. Droseles regulators 3. Tukšgaita
2. Lielī apgriezieni

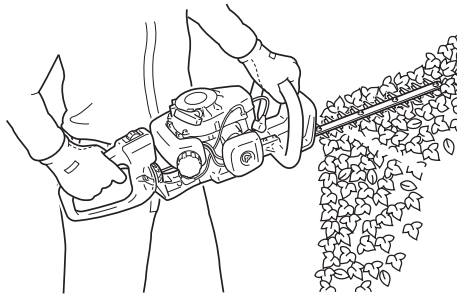

- ♦ Kad dzinējs ir iedarbināts, pavelkot droseles regulatoru, palielinās dzinēja apgriezieni un sāk kustēties griešanas asmeņi. Pielāgojiet dzinēja ātrumu atkarībā no, piemēram, tā, cik daudz dzīvžogu ir jāapgriež.

- ♦ Veiciet griešanu, griešanas asmeņus novietojot virzienā prom no sevis. Nenovietojiet griešanas asmeņus pret sevi, vai arī netuvojiet tos sev.
- ♦ Apgriežot dzīvžogu vai krūmus, virziet griešanas asmeņus no vienas malas uz otru. Apgriežot nelielus krūmus, virziet asmeņus nedaudz slīpi.
- ♦ Apgriežot sānos, virziet griešanas asmeņus virzienā no apakšpusēs uz augšu.
- ♦ Nespiediet griešanas asmeņus pret tādiem priekšmetiem kā koki. Lietojiet izstrādājumu atbilstoši griešanas asmeņu kustībām un ātrumam.

Apkope un uzturēšana

Apkopes norādījumi

Daļa	Apkopes darbības	Lappuse	Pirms lietošanas	Reizi mēnesī
Gaisa filtrs	Tīrīšana/nomainīšana	18	•	
Degvielas filtrs	Pārbaude/tīrīšana/nomainīšana	18		•
Aizdedzes svece	Pārbaude/tīrīšana/regulēšana/nomainīšana	20		•
Karburators	Regulēšana/nomainīšana un regulēšana	19		•
Dzesēšanas sistēma	Pārbaude/tīrīšana	19	•	
Klusinātājs	Pārbaudīt/pievilkt/iztīrīt	19		•
Pārnesumkārbas korpuss	Eļļošana	21	• (15–20 h)	
Starteris	Pārbaude	22	•	
Asmeņi	Pārbaude/tīrīšana/eļļošana	20	•	
Degvielas sistēma	Pārbaude	20	•	
Skrūves, bultskrūves un uzgriežņi	Pārbaudīt/pievilkt/nomainīt	-	•	

SVARĪGI!

Ir norādīti maksimālie laika intervāli. Nepieciešamo apkopes darbību biežums ir jānosaka atbilstoši faktiskajiem lietošanas apstākļiem un jūsu pieredzei. Pierakstiet ikmēneša un ikgadējās pārbaudes datumus.

Apkope un uzturēšana

Ja jums rodas jautājumi vai sarežģījumi, lūdzu, sazinieties ar vietējo izplatītāju.

Gaisa filtra tīrīšana

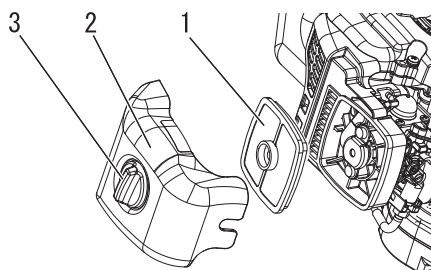

1. Gaisa filtrs
2. Gaisa filtra pārsegs
3. Filtra pārsega slēdzis

PIEZĪME

- ♦ Ja filtrs ir pārmērīgi netīrs vai to vairs nevar pareizi ievietot, nomainiet to.
- ♦ Pirms filtra uzstādīšanas pārļiecinieties, vai tas ir pilnībā nožuvis.

1. Aizveriet droseļvārstu. Atbrīvojiet filtra vāka slēdzi un noņemiet gaisa filtra pārsegu un gaisa filtru.
2. Uzmanīgi notīriet filtru, izmantojot suku vai pēc nepieciešamības — šķīdinātāju, kurš nav viegli uzliesmojošs. Pirms uzstādīšanas pilnībā izžāvējiet.
3. Atkal uzstādiet gaisa filtru un pārsegu, vispirms ievietojot gaisa filtru pārsegā.

Degvielas filtra tīrīšana

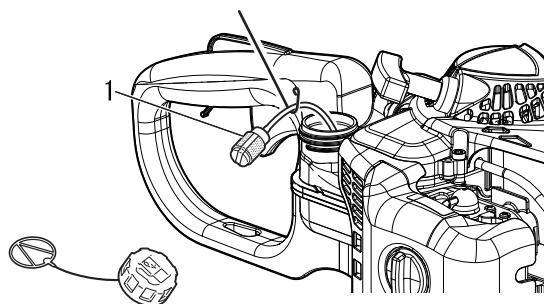

1. Degvielas filtrs

Karburatora regulēšana —

⚠ BRĪDINĀJUMS

Pēc karburatora noregulēšanas griešanas asmens nedrīkst kustēties, ja dzinējs darbojas tukšgaitā. Pretējā gadījumā var tikt izraisīti smagi savainojumi.

⚠ UZMANĪBU!

Sākot darbu, ir jānoregulē tukšgaitas apgriezienu regulators (T), lai netiktu aktivizēta griešanas asmens kustība. Ja rodas karburatora darbības traucējumi, sazinieties ar vietējo izplatītāju.

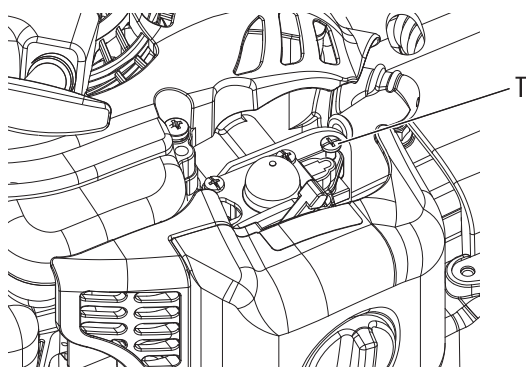

T: tukšgaitas apgriezienu regulators

Rūpnīcā tiek testēta katra iekārta un karburators tiek noregulēts maksimālās veikspējas nodrošināšanai.

Pirms karburatora regulēšanas iztīriet vai nomainiet gaisa filtru, iedarbiniet dzinēju un vairākas minūtes ļaujiet tam darboties, lai tas uzsiltu līdz darba temperatūrai.

1. Tukšgaitas apgriezienu regulēšana
Iedarbiniet dzinēju un grieziet tukšgaitas apgriezienu regulēšanas skrūvi (T) pulksteņa rādītāja virzienā, līdz asmeņi sāk kustēties. Pēc tam grieziet skrūvi (T) pretēji pulksteņa rādītāja virzienam, līdz asmeņi pārtrauc kustēties. Pagrieziet skrūvi (T) pretēji pulksteņa rādītāja virzienam par vēl 1/2 apgriezienu.
2. Palieliniet apgriezienu līdz maksimālajai jaudai 2–3 sekundes, lai izvadītu no dzinēja lieko degvielu, un pēc tam atkal pārslēdziet dzinēju tukšgaitā. Lai pārbaudītu, vai pāreja no tukšgaitas līdz maksimālajai jaudai ir vienmērīga, palieliniet apgriezienu.

Dzesēšanas sistēma

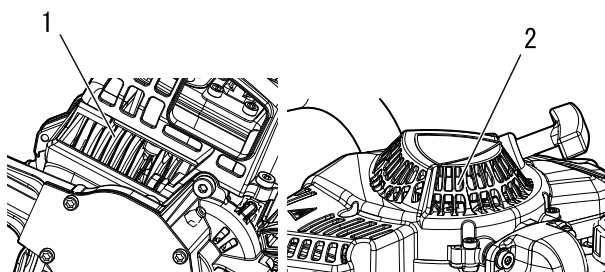

1. Cilindra ribas

2. Dzesējošā gaisa ieplūde

1. Notīriet no cilindra ribām netīrumus un putekļus.
2. Notīriet netīrumus ap dzesējošā gaisa ieplūdi.

Klusinātāja tīrīšana

⚠ BRĪDINĀJUMS

○ Nekad nelietojiet iekārtu, kurai nav klusinātāja vai dzirksteļu slāpētāja vai tas ir bojāts. Iekārta ar bojātu dzirksteļu slāpētāju vai bez dzirksteļu slāpētāja ir ugunsbīdīga un var bojāt dzirdi.

- ♦ Oglekļa nogulsnes klusinātājā izraisa dzinēja jaudas samazināšanos un pārkaršanu. Regulāri jāpārbauda dzirksteļu slāpētāja ekrāns. Notīriet nogulsnes no klusinātāja.

SVARĪGI!

Nenoņemiet klusinātāja vāku. Ja tas ir nepieciešams, sazinieties ar vietējo izplatītāju.

Apkope un uzturēšana

Degvielas sistēmas pārbaude

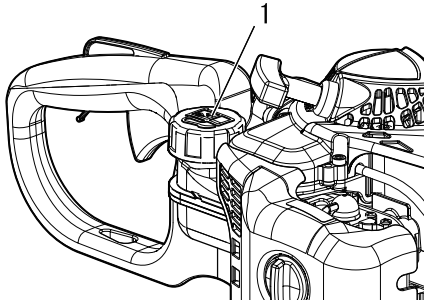

1. Degvielas tvertnes vāciņš

- ♦ Veiciet pārbaudi pirms katras lietošanas reizes.
- ♦ Pēc degvielas uzpildes pārbaudiet, vai no degvielas caurulītes, degvielas tvertnes blīves vai vāciņa nenoplūst vai neizgāro degviela.
- ♦ Degvielas noplūdes vai iztvaikošanas gadījumā pastāv aizdegšanās draudi. Nekavējoties pārtrauciet iekārtas lietošanu un vērsieties pie vietējā izplatītāja, lai veiktu pārbaudi vai nomaiņu.

Aizdedzes sveces pārbaude

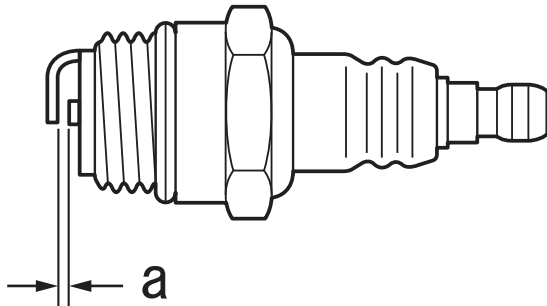

a: 0,6–0,7 mm

- ♦ Pārbaudiet sveces spraugas izmēru. Spraugas izmēram ir jābūt no 0,6 mm līdz 0,7 mm.
- ♦ Pārbaudiet, vai elektrods nav nolietojies.
- ♦ Pārbaudiet, vai uz izolatora nav eļļas vai citu nogulšņu.
- ♦ Ja nepieciešams, nomainiet aizdedzes sveci un pievelciet to līdz 15–17 N•m griezes momentam (no 150 kgf•cm līdz 170 kgf•cm).

Griešanas asmeņu kopšana

⚠ UZMANĪBU!

- Lietojiet cimdus, lai pasargātu rokas no asajiem asmeņiem.
- ◆ Šo norādījumu neievērošana var izraisīt savainojumus.

Asmeņu eļļošana (ik pēc 4 darba stundām)

Iepilniet dažus pilienus eļļas katrā no bultskrūvju spraugām asmeņu apakšpusē.

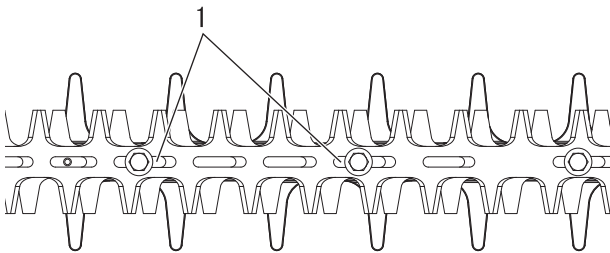

1. Bultskrūvju spraugas

Asmeņu tīrīšana (pēc katras lietošanas reizes)

Noīrīet no asmeņiem sveķainos nosēdumus, izmantojot petrolejas (parafīna) un mašīneļļas maisījumu attiecībā 50:50.

Asmeņu atstarpes pielāgošana (pēc vajadzības)

Par 1/2 apgrieziena atbrīvojiet kontruzgriežņus, izmantojot T veida atslēgu.

Cieši pievelciet asmeņu bultskrūves, izmantojot 10 mm uzgriežņu atslēgu ar atvērtu galu.

Atbrīvojiet bultskrūves par 1/4–1/2 apgrieziena.

Turiet bultskrūves, lai tās negrieztos, un pievelciet kontruzgriežņus.

Ja bultskrūves ir pareizi pielāgotas, starp griešanas asmeņiem un plakanajām starplikām ir 0,25–0,50 mm atstarpe un plakanā starplika zem katras bultskrūves galvas brīvi griežas.

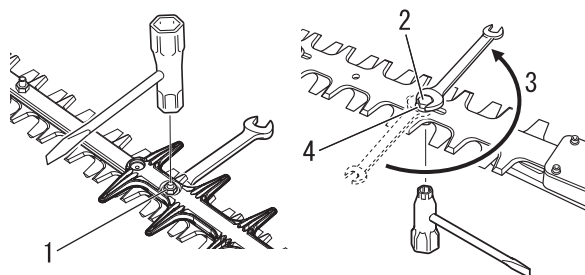

1. Kontruzgrieznis
2. Bultskrūve
3. Atbrīvojiet par 1/4–1/2 apgrieziena
4. Starplika

Pārnesumkārbas korpusa eļļošana

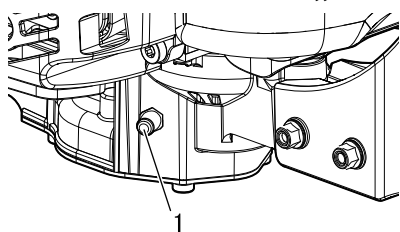

1. Eļļošanas nipelis

Nepieciešamie darbarīki:

Smērspiedne

Nepieciešamās detaļas:

Litija smērviela.

1. Notīriet eļļošanas nipelī.
2. Cieši turiet izstrādājumu un uzmanīgi iepildiet smērvielu nipelī. Neiepildiet smērvielu, izmantojot spēku. Pārmērīga spēka ietekmē smērviela pārlīs pāri blīvēm, radot bojājumus. **Ik pēc 15–20 darba stundām 1–2 reizes iespiediet smērvielu.**

PIEZĪME

Lietojiet augstas kvalitātes universālo litija smērvielu.

Apkope un uzturēšana

Problēmu novēršanas tabula

Problēma	Diagnoze	Iemesls	Risinājums
Nevar iedarbināt dzinēju		<ul style="list-style-type: none"> Degvielas tvertnē nav degvielas Aizdedzes slēdzis ir pārslēgts apturēšanas stāvoklī Pārmērīga degvielas iesūkšana Elektrosistēmas bojājumi Karburatora darbības traucējumi vai iekšējo daļu iesprūšana Dzinēja iekšējie darbības traucējumi 	<ul style="list-style-type: none"> Iepildiet degvielu Pārslēdziet iedarbināšanas stāvoklī Pēc apkopes iedarbiniet dzinēju Sazinieties ar vietējo izplatītāju Sazinieties ar vietējo izplatītāju Sazinieties ar vietējo izplatītāju
Dzinēju ir grūti iedarbināt, nevienmērīga griešanās	Pārplūdes caurulē ieplūst degviela	<ul style="list-style-type: none"> Degvielas novecošana Karburatora problēma 	<ul style="list-style-type: none"> Nomainiet degvielu pret jaunu Sazinieties ar vietējo izplatītāju
	Pārplūdes caurulē neieplūst degviela	<ul style="list-style-type: none"> Degvielas filtrs ir aizsērējis Degvielas sistēma ir aizsērējusi Iesprūst karburatora iekšējās daļas 	<ul style="list-style-type: none"> Iztīriet vai nomainiet Sazinieties ar vietējo izplatītāju Sazinieties ar vietējo izplatītāju
	Aizdedzes svece ir netīra vai mitra	<ul style="list-style-type: none"> Degvielas novecošana Neatbilstoša atstarpe starp elektrodziem Oglekļa nogulsnes Elektrosistēmas bojājumi 	<ul style="list-style-type: none"> Nomainiet Nomainiet Nomainiet Sazinieties ar vietējo izplatītāju
Dzinējs sāk darboties, taču nevar palielināt apgriezīenu skaitu		<ul style="list-style-type: none"> Netīrs gaisa filtrs Netīrs degvielas filtrs Nosprostots degvielas kanāls Karburatora regulēšanas problēma Nosprostota izplūdes atvere vai klusinātāja atvere 	<ul style="list-style-type: none"> Iztīriet vai nomainiet Iztīriet vai nomainiet Sazinieties ar vietējo izplatītāju Noregulējiet Iztīriet
Dzinējs pārtrauc darboties		<ul style="list-style-type: none"> Karburatora regulēšanas problēma Elektrosistēmas bojājumi 	<ul style="list-style-type: none"> Noregulējiet Sazinieties ar vietējo izplatītāju
Dzinēju nevar apturēt		<ul style="list-style-type: none"> Aizdedzes slēdža darbības traucējumi 	<ul style="list-style-type: none"> Veiciet ārkārtas apturēšanu un sazinieties ar vietējo izplatītāju
Griešanas asmeņi kustas, dzinējam darbojoties tukšgaitā		<ul style="list-style-type: none"> Karburatora regulēšanas problēma Bojāta sajūga atspere 	<ul style="list-style-type: none"> Noregulējiet Sazinieties ar vietējo izplatītāju
Griešanas asmeņi kļūst truli		<ul style="list-style-type: none"> Nodiluši griešanas asmeņi Liela atstarpe starp augšējo un apakšējo asmeņi Sajūga izslīdēšana 	<ul style="list-style-type: none"> Sazinieties ar vietējo izplatītāju Sazinieties ar vietējo izplatītāju Sazinieties ar vietējo izplatītāju

- ♦ Pārbaūz un apkopes veikšanai ir nepieciešamas īpašas zināšanas. Ja pats nespējat veikt izstrādājuma pārbaudi un apkopi vai novērst bojājumus, sazinieties ar vietējo izplatītāju. Nemēģiniet izjaukt izstrādājumu.
- ♦ Ja rodas kāda problēma, kas nav aprakstīta iepriekš redzamajā tabulā, vai citi līdzīgi sarežģījumi, sazinieties ar vietējo izplatītāju.
- ♦ Ja ir nepieciešams lietot rezerves daļas un materiālus, izmantojiet tikai oriģinālās daļas un īpaši šim mērķim paredzētus izstrādājumus un sastāvdaļas. Citu ražotāju daļu vai attiecīgajam mērķim neparedzētu sastāvdaļu lietošana var izraisīt darbības traucējumus.

Ilgtermiņa uzglabāšana (30 dienas vai ilgāk)

BRĪDINĀJUMS

Neuzglabāriet izstrādājumu noslēgtās, ar degvielas izgarojumiem pildītās vietās vai atklātu liesmu vai dzirksteļu tuvumā.

◆ Tas var izraisīt aizdegšanos.



Novietojot izstrādājumu ilgtermiņa uzglabāšanai (uz 30 dienām vai ilgāk), veiciet tālāk norādītos ar uzglabāšanu saistītos sagatavošanas darbus.

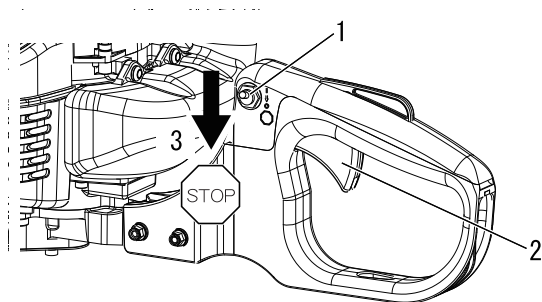

1. Aizdedzes slēdzis
2. Droseles regulators

3. Apturēšana

1. Pilnībā iztukšojiet degvielas tvertni ārpus telpām vietā, kur zemes virsmai nav seguma. Neiztukšojiet degvielu telpās.
 - A. Vairākas reizes secīgi nospiediet un atlaidiet izlaides pūslīti, lai no tā izvadītu degvielu.
 - B. Iedarbiniet dzinēju un darbiniet to tukšgaitā, līdz tas pats noslāpst.
2. Pārslēdziet aizdedzes slēdzi apturēšanas stāvoklī.
3. Noslaukiet no krūmu šķēru ārpusē visas smērvielas, eļļu, putekļus, neīrumus un citus materiālus.
4. Veiciet šajā rokasgrāmatā norādītās periodiskās pārbaudes.
5. Pārbaudiet, vai skrūves un uzgriežņi ir pievilkti. Pievelciet visas vaļīgās skrūves un uzgriežņus.
6. Izņemiet aizdedzes sveci un caur uzstādīšanas atveri iepildiet cilindrā atbilstošu daudzumu (aptuveni 10 ml) tīras, jaunas 2 taktu dzinējiem paredzētas motoreļļas.
 - A. Pārsedziet aizdedzes sveces uzstādīšanas atveri ar tīru drānu.
 - B. 2 vai 3 reizes pavelciet startera rokturi, lai izplatītu motoreļļu cilindrā.
 - C. Caur aizdedzes sveces atveri novērojiet virzuļa novietojumu. Lēni velciet ar roku darbināmā startera rokturi, līdz virzulis sasniedz augstāko gājiena punktu, un atstājiet to tur.
7. Ievietojiet aizdedzes sveci. (Nepievienojiet aizdedzes sveces uzgali.)
8. Ieļļojiet asmeņus ar biezu eļļas slāni, lai novērstu rūšēšanu.
9. Kad izstrādājums ir pietiekami vēss un sauss, pirms novietošanas uzglabāšanai uzlieciet griešanas asmeņiem asmeņu pārsegu un ietiniet dzinēja daļu plastmasas maisiņā vai citā pārklājumā.
10. Uzglabāriet izstrādājumu sausā vietā bez putekļiem, kur tam nevar piekļūt bērni un citas nepiederošas personas.

Utilizēšanas procedūra



- ♦ Atbrīvojieties no atkritumeļļas saskaņā ar vietējiem noteikumiem.
- ♦ Ierīces konstrukcijā esošajām galvenajām plastmasas detaļām ir pievienots kods, kas apzīmē to materiālu. Kodi attiecas uz tālāk minētajiem materiāliem; atbrīvojieties no šīm plastmasas detaļām saskaņā ar vietējiem noteikumiem.

Marķējums	Materiāls
>PA6-GF<	Neilons 6 — stikla šķiedra
>PP-GF<	Polipropilēns — stikla šķiedra
>PE-HD<	Polietilēns

- ♦ Ja nezināt, kā utilizēt atkritumeļļu/plastmasas detaļas, lūdzam sazināties ar vietējo izplatītāju.

Tehniskie dati

		HC-2020	HC-2320
Ārējie izmēri: garums x platums x augstums	mm	1052× 272 × 198	1157 × 272 × 198
Masa: Iekārta ar noteiktu griezējinstrumentu, tukša tvertne	kg	4,5	4,6
Iekārta ar noteiktu griezējinstrumentu, pilna tvertne	kg	4,8	4,9
Tilpums: degvielas tvertne	cm ³	390	
Degviela: Eļļa Sajaukšanas attiecība		Standarta kvalitātes benzīns. Ir ieteicams izmantot svīnu nesaturošu benzīnu, kura oktāna skaitlis ir vismaz 89. Neizmantojiet degvielu, kas satur metilspirtu vai vairāk nekā 10% etilspirta. Divtaktu dzinējiem ar gaisa dzesēšanu paredzēta dzinēja eļļa. Standartiem ISO-L-EGD (ISO 13738), JASO FC/FD atbilstoša eļļa un ECHO ieteicama eļļa. 50: 1 daļa (2 %)	
Griezējinstrumenti: Tips Griešanas garums Solis Augstums	mm	Dubultas darbības, abpusējs asmens 534 639 35 21	
Pārnesumu attiecība un eļļošana:		Samazinājums par 5,88 un augstas kvalitātes litija smērviela	
Dzinējs: Tips Karburatoris Magnēts Aizdedzes svece Starteris Transmisija Dzinēja darba tilpums Maksimālā vārpstas bremzēšanas jauda (ISO 8893) Degvielas patēriņš ar maksimālo dzinēja jaudu Ieteicamais maksimālais dzinēja apgriezīnu skaits (ja ir uzstādīts standarta instruments) Ieteicamais dzinēja apgriezīnu skaits tukšgaitā	cm ³ kW l/h min ⁻¹ min ⁻¹	Viencilindra divtaktu dzinējs ar gaisa dzesēšanu Diafragmas tips Spararata magnēts: CDI sistēmas NGK BPMR8Y Ar roku darbināms starteris Automātiskais centrālās dzesēšanas sajūgs 21,2 0,6 0,44 10500 3300	
Vibrācijas līmenis: (ISO 22867) $a_{hv, eq}$ Priekšējais rokturis/aizmugurējais rokturis Neprecizitāte: K	m/s ² m/s ²	6,4 / 9,7 5,0	8,7 / 10,2 5,0
Skaņas spiediena līmenis: (ISO 22868) L_{pAd} (= L_{pAeq} + K_{pA}) Neprecizitāte: K_{pA}	dB(A) dB(A)	96,1 2,5	96,1 2,5
Skaņas jaudas līmenis: (ISO 22868) L_{WAAd} (= L_{WARa} + K_{WA}) Neprecizitāte: K_{WA}	dB(A) dB(A)	107,4 2,5	107,6 2,5

Šie tehniskie dati var tikt mainīti bez iepriekšēja paziņojuma.

Atbilstības deklarācija

Apakšā parakstījies ražotājs:

YAMABIKO CORPORATION
1-7-2 Suehirocho, Ohme, Tokyo 198-8760 JAPĀNA
Par šo izsniegto atbilstības deklarāciju atbild tikai ražotājs.

paziņo, ka šeit norādītā jaunā ierīce:

PĀRNĒSĀJAMS KRŪMGRIEZIS

Zīmols: ECHO
Tips: HC-2020
HC-2320

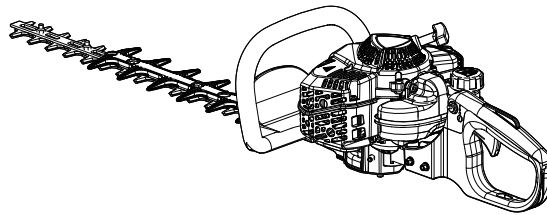

atbilst šādu direktīvu prasībām:

- * direktīvas **2006/42/EK** (izmantojot saskaņoto standartu **EN ISO 10517: 2019**)
- * direktīvas **2014/30/ES** (izmantojot saskaņoto standartu **EN ISO 14982: 2009, EN 55012: 2007+AI: 2009**)
- * direktīvas **2011/65/ES** (izmantojot saskaņoto standartu **EN IEC 63000: 2018**)
- * direktīvas **2000/14/EK** prasībām.

Atbilstības izvērtēšanas procedūra veikta saskaņā ar **V PIELIKUMU**.

		HC-2020	HC-2320
Izmērītais skaņas jaudas līmenis	dB(A)	105	105
Garantētais skaņas jaudas līmenis	dB(A)	108	108

HC-2020_HC-2320 Sērijas numurs no 38001001 līdz 38100000.

HC-2020 Sērijas numurs no U32538001001 līdz U32538100000.

HC-2320 Sērijas numurs no U32638001001 līdz U32638100000.

Tokija, 2021. gada 1. augusts

YAMABIKO CORPORATION



Hisashi Kobayashi

Ģenerāldirektors

Kvalitātes nodrošināšanas nodaļa

Pilnvarotais pārstāvis Eiropā, kurš ir pilnvarots sagatavot tehnisko dokumentāciju.

Uzņēmums: CERTIFICATION EXPERTS B.V.

Adrese: Amerlandseweg 7, 3621 ZC Breukelen, Nīderlande

Ričards Glazers (Richard Glaser)

MEMORANDS

YAMABIKO CORPORATION

1-7-2 Suehirocho, Ohme, Tokyo 198-8760, JAPAN
TÄLRUNIS: 81-428-32-6118. FAKSS: 81-428-32-6145.



X771224-0601