



LT LIETUVIŲ K.  
(Originalios instrukcijos vertimas)

# NAUDOTOJO VADOVAS

## AKUMULIATORINIS GRANDININIS PJŪKLAS DCS-1600



### ĮSPĖJIMAS

ATIDŽIAI PERSKAITYKITE INSTRUKCIJAS IR LAIKYKITĖS  
SAUGAUS NAUDOJIMO TAISYKLIŲ.  
PRIEŠINGU ATVEJU GALITE SUNKIAI SUSIŽEISTI.

# Svarbi informacija

---

Prieš naudodami gaminį būtinai perskaitykite naudotojo vadovą.

○ Šio gaminio paskirtis

- ♦ ECHO grandininis pjūklas skirtas medienai ir medienos produktams pjauti.
- ♦ Nenaudokite šio įrankio ne pagal paskirtį.

○ Gaminio naudotojai

- ♦ Šį gaminį galite naudoti tik atidžiai perskaitę naudotojo vadovą ir visiškai supratę jo turinį.
- ♦ Šio gaminio negali naudoti tinkamai naudotojo vadovo neperskaitę asmenys, taip pat peršalę, pavargę ar apskritai prastos fizinės būklės asmenys bei vaikai.
- ♦ Atminkite, kad operatorius arba naudotojas yra atsakingas už nelaimingus atsitikimus arba pavojus, gresiančius kitiems asmenims arba jų turtui.

○ Apie naudotojo vadovą

- ♦ Šiame vadove yra reikalingos informacijos apie gaminio naudojimą ir techninę priežiūrą. Atidžiai perskaitykite vadovą, kad suprastumėte turinį.
- ♦ Vadovą visada laikykite lengvai pasiekiamoje vietoje.
- ♦ Jei vadovą pametėte arba jis sugadintas ir neįskaitomas, iš ECHO ATSTOVO įsigykite naują.
- ♦ Šiame vadove naudojami SI vienetai (tarptautinė matavimo vienetų sistema). Skliausteliuose pateikti skaičiai yra pamatinės reikšmės, kai kuriais atvejais galima nedidelė konvertavimo paklaida.

○ Gaminio skolinimas arba perdavimas

- ♦ Kai šiame vadove aprašytą gaminį skolinate kitai šaliai, užtikrinkite, kad gaminį besiskolinantis ir naudojantis asmuo gautų ir naudotojo vadovą. Jei savo gaminį perduodate kitai šaliai, kartu pridėkite ir naudotojo vadovą.

○ Užklausos

- ♦ Jei reikia informacijos apie gaminį, reikmenų įsigijimą, remontą ar turite kitų panašių klausimų, kreipkitės į ECHO ATSTOVĄ.

○ Pastabos

- ♦ Jei gaminys atnaujinamas, šio vadovo turinys gali būti pakeistas neperspėjus. Norint, kad paaiškinimai būtų aiškesni, kai kurie naudojami paveikslėliai gali skirtis nuo paties gaminio.
- ♦ Jei kas nors neaišku arba kelia rūpesčių, kreipkitės į ECHO ATSTOVĄ.

## Gamintojas

**YAMABIKO CORPORATION**

1-7-2 SUEHIROCHO, OHME, TOKYO 198-8760, JAPAN

## Įgaliotasis atstovas Europoje

**Atlantic Bridge Limited**

Atlantic House, PO Box 4800, Earley, Reading RG5 4GB, Jungtinė Karalystė

Skirta saugiai naudoti gaminį.....	4
Įspėjamosios pastabos .....	4
Kiti ženklai .....	4
Simboliai .....	4
Vieta, kurioje tvirtinamas saugos ženklas.....	5
Gaminio naudojimas .....	6
Paketo sąrašas .....	15
Aprašas.....	16
Prieš pradėdami.....	17
Surinkimas .....	17
Naudojimas.....	22
Įrenginio paleidimas.....	22
Įrenginio sustabdymas.....	22
Prieš naudojant.....	23
Tinkamas grandinės stabdžio naudojimas.....	23
Pjovimo instrukcija .....	25
Techninė priežiūra .....	29
Techninės priežiūros rekomendacijos .....	29
Pjūklo grandinės priežiūra .....	30
Techninė priežiūra .....	32
Saugojimas .....	35
Saugojimas.....	35
Išmetimo procedūra .....	36
Techniniai duomenys.....	37
Atitikties deklaracija .....	38



# Skirta saugiai naudoti gaminį

## Prieš naudodami gaminį atidžiai perskaitykite šį skyrių.

- Su šiuo skyriumi nurodytomis atsargumo priemonėmis pateikiama svarbios saugos informacijos. Atidžiai laikykitės šių atsargumo priemonių.
  - Be to, būtina perskaitykite apie atsargumo priemones, kurios nurodytos vadove.
- Tekstas su pateiktu [rombo ženklų] nurodo apie galimas pasekmes nesilaikant atsargumo priemonių.

## Ispėjamosios pastabos

Situacijos, kurioms esant kyla pavojus operatoriui ir kitiems žmonėms susižeisti, šiame vadove ir ant gaminio nurodytos pateikiant šiuos įspėjamuosius pranešimus. Visada atidžiai juos perskaitykite ir jų laikykitės, kad užtikrintumėte saugų eksploatavimą.

 <b>PAVOJUS</b>	 <b>ĮSPĖJIMAS</b>	 <b>DĖMESIO</b>
Šis simbolis su žodžiu <b>PAVOJUS</b> atkreipia dėmesį į veiksmą ar būklę, kuri gali sukelti sunkų arba mirtiną naudotojo ir šalia esančių asmenų sužalojimą.	Šis simbolis su žodžiu <b>ĮSPĖJIMAS</b> atkreipia dėmesį į veiksmą ar būklę, kuri gali sukelti sunkų arba mirtiną naudotojo ir šalia esančių asmenų sužalojimą.	<b>DĖMESIO</b> rodo galimai pavojingą situaciją, dėl kurios, jei neišvengsite, galite patirti nesunkų ar vidutinio sunkumo sužalojimą.

## Kiti ženklai

Be įspėjamųjų pranešimų, šiame vadove pateikiami nurodyti aiškinamieji simboliai:



	Apibrauktas ir perbrauktas simbolis reiškia, kad tai, kas parodyta, yra draudžiama.	<b>PASTABA</b>	<b>SVARBU</b>
		Šioje apibrauktoje žinutėje galite rasti patarimų, kaip gaminį naudoti ir prižiūrėti.	Apibrauktoje tekste su žodžiu <b>SVARBU</b> yra svarbios informacijos apie šiame vadove aprašyto gaminio naudojimą, tikrinimą, priežiūrą ir laikymą.

## Simboliai

Šiame vadove ir ant produkto pateikiama įvairių aiškinamųjų simbolių. Įsitinkite, kad visiškai suprantate kiekvieno simbolio reikšmę.

Simbolio forma	Simbolio aprašas / taikymas	Simbolio forma	Simbolio aprašas / taikymas
	Atidžiai perskaitykite naudotojo vadovą		Naudokite akių, ausų ir galvos apsaugą
	Perspėjimas dėl saugos		Naudokite tinkamą kojų ir pėdų, rankų ir plaštakų apsaugą.
	Elektros smūgio pavojus		Įspėjimas! Galima atitranka!
	Niekada nenaudokite lyjant arba drėgnose vietose		Grandinės alyvos įpylimas
	Grandinės stabdžio veikimas		Aplinkos apsauga!

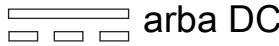
# Skirta saugiai naudoti gaminį

Simbolio forma	Simbolio aprašas / taikymas	Simbolio forma	Simbolio aprašas / taikymas
	Garantuojamasis garso galios lygis		Nuolatinė srovė
	Voltai		

## Vieta, kurioje tvirtinamas saugos ženklas

- Toliau parodytas saugos ženklas pritvirtinamas prie šiamo vadove aprašyto gaminio. Prieš naudodami gaminį įsitinkite, kad žinote, ką ženklas reiškia.
- Jei ženklas pasidaro neįskaitomas dėl nusidėvėjimo arba apgadinimo arba nusilupa, iš atstovo įsigykite pakaitinį ženklą ir pritaisykite tolesniame paveikslėlyje parodytoje vietoje. Įsitinkite, ar ženklas visada perskaitomas.

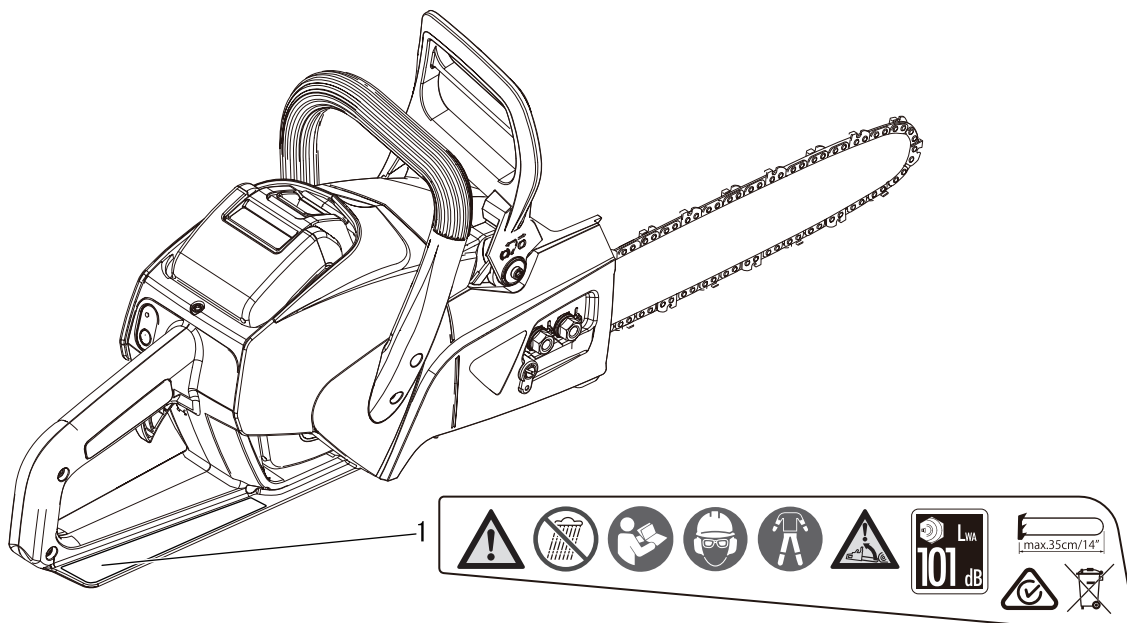

1. Saugos lipdukas (dalies numeris X505-010220)

# Skirta saugiai naudoti gaminį

## Gaminio naudojimas

### Bendrieji elektrinio įrankio saugos įspėjimai

#### ĮSPĖJIMAS

**Perskaitykite visus saugos įspėjimus ir visas instrukcijas.**

Nesilaikant toliau pateiktų įspėjimų ir instrukcijų galimas elektros smūgis, gaisras ir (arba) rimtas kūno sužalojimas.

**Išsaugokite visus įspėjimus ir instrukcijas, kad galėtumėte perskaityti ateityje.**

Įspėjimuose naudojamas terminas „elektrinis įrankis“ reiškia iš tinklo maitinamą (laidinį) elektrinį įrankį arba akumuliatoriumi maitinamą (belaidį) elektrinį įrankį.

#### Darbo zonos sauga

○ Darbo vieta turi būti švari ir gerai apšviesta.

◆ Užgriozdintose arba tamsiose zonose gali įvykti nelaimingas atsitikimas.

○ Nenaudokite elektrinių įrankių sprogoje aplinkoje, pavyzdžiui, ten, kur yra degių skysčių, dujų arba dulkių.

◆ Dirbant su elektriniu įrankiu atsiranda kibirkštys, kurios gali uždegti dulkes arba susikaupusius garus.

○ Dirbdami elektriniu įrankiu liepkite vaikams ir pašaliniais asmenims laikytis atokiai.

◆ Dėl blaškymo galite jo nesuvaldyti.

#### Apsauga nuo elektros

○ Elektrinio įrankio kištukai turi atitikti elektros lizdą. Niekada jokiū būdu nemodifikuokite lizdo. Su įžemintais elektros įrankiais nenaudokite adapterio kištukų.

◆ Naudojant nemodifikuotus kištukus ir juos atitinkančius lizdus sumažėja elektros smūgio pavojus.

○ Stenkitės, kad kūnas neliestų įžemintų paviršių, pvz., vamzdžių, radiatorių, viryklių ir šaldytuvų.

◆ Jei įūsų kūnas įžemintas, padidėja elektros smūgio pavojus.

○ Saugokite elektrinius įrankius nuo lietaus ir drėgnos aplinkos.

◆ Vandeniui patekus į elektrinį įrankį padidėja elektros smūgio pavojus.

○ Su laidu elkitės atsargiai. Elektrinio įrankio niekada neneškite, netraukite ir nebandykite ištraukti iš elektros lizdo laikydami už laido. Laikykite laidą atokiau nuo šilumos šaltinių, alyvos, aštrių briaunų ar judančių dalių.

◆ Jei laidai pažeisti ar susiraizgę, padidėja elektros smūgio pavojus.

○ Dirbdami elektriniu įrankiu lauke, naudokite ilginamąjį laidą, tinkamą naudoti lauke.

◆ Naudojant laidą, tinkamą naudoti lauke, sumažėja elektros smūgio pavojus.

○ Jei esate priversti dirbti elektriniu įrankiu drėgnoje vietoje, naudokite maitinimo šaltinį, apsaugotą įžemėjimo grandinės pertraukikliu (IGP).

◆ Naudojant IGP sumažėja elektros smūgio pavojus.

#### Asmeninė sauga

○ Dirbdami elektriniu įrankiu būkite budrūs, stebėkite, ką darote, ir vadovaukitės sveiku protu. Nenaudokite šio elektrinio įrankio, jeigu esate pavargę arba apsvaigę nuo narkotikų, alkoholio ar vaistų.

◆ Net jei dėmesį prarasite vos akimirksniai, dirbdami elektriniu įrankiu galite sunkiai susižaloti.

○ Naudokite asmens apsaugos priemones. Visada naudokite akių apsaugos priemones.

◆ Susižalojimo tikimybę sumažinsite dėvėdami apsaugos priemones, pvz., dulkių kaukę, neslidžius apsauginius batus, šalną arba konkrečioms sąlygoms tinkamą klausos apsaugą.

○ Užtikrinkite, kad nebūtų užvestas netyčia. Prieš prijungdami įrankį prie maitinimo šaltinio ir (arba) akumuliatoriaus bloko, jį keldami arba nešdami, įsitikinkite, kad jungiklis yra išjungimo padėtyje.

◆ Jei elektrinį įrankį nešite laikydami pirštą ant jungiklio arba prijungsite maitinimą, kai jungiklis įjungtas, gali įvykti nelaimingas atsitikimas.

○ Prieš įjungdami elektrinį įrankį nuimkite visus reguliavimo raktus ar veržliarakčius.

◆ Palikus veržliarakčių arba raktą pritvirtintą prie besisukančių elektrinio įrankio dalių, galima susižaloti.

○ Nepersisverkite. Visada tvirtai remkitės kojomis ir išlaikykite pusiausvyrą.

◆ Taip galėsite geriau kontroliuoti elektrinį įrankį netikėtose situacijose.

○ Renkitės tinkamai. Nedėvėkite laisvų drabužių arba papuošalų. Saugokite plaukus, drabužius ir pirštines nuo judančių dalių.

◆ Judančios dalys gali įtraukti laisvus drabužius, papuošalus arba ilgus plaukus.

○ Jeigu yra įtaisų, skirtų dulkių nusiurbimo ir surinkimo įrenginiams prijungti, įsitikinkite, kad jie prijungti ir tinkamai naudojami.

◆ Naudojant dulkių surinkimo įrangą galima sumažinti su dulkelėmis susijusį pavojų.

Vibracija, sukeliama faktiškai naudojant elektrinį įrankį, gali skirtis nuo deklaruojamos bendros vertės atsižvelgiant į tai, kaip įrankis naudojamas, ir į būtinybę nustatyti saugos priemones operatoriui apsaugoti pagal įvertintą poveikį faktinėmis naudojimo sąlygomis (atsižvelgiant į visas eksploataavimo ciklo dalis – ne tik veikimo laiką, bet ir, pvz., laiką, kai įrankis yra išjungtas arba veikia tuščiaja eiga).

# Skirta saugiai naudoti gaminį

## ĮSPĖJIMAS

### Elektrinio įrankio naudojimas ir priežiūra

- Nespauskite elektrinio įrankio per stipriai. Naudokite atitinkamai užduočiai skirtą įrankį.
- ◆ Naudojant tinkamą elektrinį įrankį numatytoju intensyvumu, užduotis atlikti bus lengviau ir saugiau.
- Nenaudokite elektrinio įrankio, jei nepavyksta jo įjungti ir išjungti jungikliu.
- ◆ Visi elektriniai įrankiai, kurių negalima valdyti jungikliu, yra pavojingi ir turi būti taisomi.
- Prieš atlikdami bet kokius reguliavimo veiksmus, keisdami priedus arba sandėliuodami elektrinius įrankius, atjunkite kištuką nuo maitinimo šaltinio ir (arba) akumuliatoriaus bloką nuo elektrinio įrankio.
- ◆ Tokiomis prevencinėmis saugos priemonėmis sumažinsite netyčinio įrankio įjungimo pavojų.
- Nenaudojamus elektrinius įrankius laikykite vaikams nepasiekiamoje vietoje ir neleiskite jais dirbti asmenims, nesuspazinusiems su elektriniu įrankiu arba šiomis instrukcijomis.
- ◆ Nemokytų naudotojų rankose elektriniai įrankiai yra pavojingi.
- Prižiūrėkite elektrinius įrankius. Patikrinkite, ar judančios dalys neišsikraipė ir nestringa, ar jokia dalis nesulūžo ir ar nėra kokių nors kitų sąlygų, kurios gali paveikti elektrinio įrankio veikimą. Jei elektrinis įrankis pažeistas, prieš naudojant jį būtina pataisyti.
- ◆ Netinkamai prižiūrimi elektriniai įrankiai dažnai sukelia nelaimingus atsitikimus.
- Laikykite pjovimo įrankius aštrius ir švarius.
- ◆ Tinkamai prižiūrimi pjovimo įrankiai aštriais ašmenimis rečiau užstringa ir juos lengviau valdyti.
- Naudodami įrankį, priedus, įrankių antgalius ir t. t. vadovaukitės šiomis instrukcijomis ir atsižvelkite į darbo sąlygas ir darbą, kurį ketinate atlikti.
- ◆ Naudojant elektrinį įrankį ne tam, kam jis skirtas, gali susidaryti pavojinga situacija.

### Akumuliatorinio prietaiso naudojimas ir priežiūra

- Įkraukite tik gamintojo nurodytu įkrovikliu.
- ◆ Jeigu įkroviklis, tinkamas vieno tipo akumuliatoriaus blokui, yra naudojamas kitokiam akumuliatoriaus blokui, gali kilti gaisro pavojus.
- Elektrinius įrankius naudokite tik su specialiai jiems skirtais akumuliatorių blokais.
- ◆ Naudojant bet kokius kitus akumuliatorių blokus gali kilti susižalojimo arba gaisro pavojus.
- Kai akumuliatoriaus blokas nenaudojamas, laikykite jį atokiau nuo kitų metalinių daiktų, pvz., sąvaržėlių, monetų, raktų, vinių, varžtų ar kitų smulkių metalinių daiktų, kurie gali sujungti vieną gnybtą su kitu.
- ◆ Įvykus trumpajam akumuliatoriaus gnybtų jungimui galima nusideginti arba gali kilti gaisras.
- Esant netinkamoms sąlygoms, iš akumuliatoriaus gali ištekėti skystis; saugokitės, kad neprisiliestumėte. Jeigu netyčia prisilietėte, tą vietą nuplaukite vandeniu. Jeigu skystis pateko į akis, nedelsdami kreipkitės į gydytoją.
- ◆ Iš akumuliatoriaus ištekėjęs skystis gali sudirginti arba nudeginti odą.

### Techninė priežiūra

- Elektrinio įrankio techninę priežiūrą gali atlikti tik kvalifikuotas remonto meistras, naudojantis tik identiškais atsarginės dalis.
- ◆ Taip bus išlaikyta elektrinio įrankio sauga.

# Skirta saugiai naudoti gaminį

## Grandininio pjūklo saugos įspėjimai

### ĮSPĖJIMAS

- Veikiant grandininiam pjūklui saugokitės, kad jokia kūno dalis neprisiliestų prie pjūklo grandinės. Prieš paleisdami grandininį pjūklą įsitikinkite, kad pjūklo grandinė prie nieko nesiliečia.
- ◆ Net jei dirbdami grandininio pjūklu dėmesį prarasite vos akimirksniai, pjūklo grandinė gali įtraukti drabužius ar kūno dalis.
- Visada laikykite grandininį pjūklą uždėję dešinę ranką ant galinės rankenos, o kairę ranką uždėję ant priekinės rankenos.
- ◆ Laikant grandininį pjūklą atvirkščiai nei nurodyta išauga susižalojimo pavojus, todėl niekada to nedarykite.
- Laikykite elektrinį įrankį tik už izoliuotų laikymo paviršių, nes pjūklo grandinė gali pasiekti nematomus laidus arba paties įrankio laidą.
- ◆ Pjūklo grandinėms palietus laidą, kuriuo teka elektros srovė, ši gali imti tekėti ir elektrinio įrankio metalinėmis dalimis, tad naudotojas gali patirti elektros smūgį.
- Būkite užsidėję apsauginius akinius ir klausos apsaugą. Rekomenduojama naudoti papildomas galvos, rankų, kojų ir pėdų apsaugines priemones.
- ◆ Dėvėdami tinkamą apsauginę aprangą sumažinsite sužalojimo nuo skriejančių nuolaužų arba atsitiktinio sąlyčio su pjūklo grandine pavojų.
- Nenaudokite grandininio pjūklo būdami medyje.
- ◆ Naudodami grandininį pjūklą, kol esate medyje, galite susižaloti.
- Visada tvirtai remkitės kojomis ir valdykite grandininį pjūklą tik stovėdami ant stabilaus, saugaus ir lygaus pagrindo.
- ◆ Stovėdami ant slidaus ar nestabilaus pagrindo, tokio kaip kopėčios, galite prarasti pusiausvyrą arba nesuvaldyti grandininio pjūklo.
- Pjaudami įtemptą šaką, būkite atsargūs, nes ji gali atsitiesti.
- ◆ Pašalinus įtampą iš medienos skaidulų, atsitiesianti šaka gali smogti naudotojui ir (arba) padaryti grandininį pjūklą nebenuvaldomą.
- Būkite itin atsargūs, kai pjaunate krūmus ir medelius.
- ◆ Mažos šakelės gali užstrigti grandinėje ir būti išsviestos į jūsų pusę ar pažeisti jūsų pusiausvyrą.
- Išjungę grandininį pjūklą, neškite jį paėmę už priekinės rankenos ir laikydami atokiai nuo kūno. Transportuodami arba sandėliuodami grandininį pjūklą visada uždėkite kreipiamosios juostos gaubtą.
- ◆ Tinkamai elgdamiesi su grandininio pjūklu sumažinsite atsitiktinio sąlyčio su judančia pjūklo grandine tikimybe.
- Laikykitės tepimo, grandinės įtempimo ir priedų keitimo instrukcijų.
- ◆ Netinkamai įtemptus ar sutepus grandinę, ji gali nutrūkti arba gali pasireikšti atatranka.
- Rankenos turi būti sausas, švarios ir nesuteptos alyva ar tepalu.
- ◆ Tepaluotos, alyvuotos rankenos yra slidžios, todėl galite nesuvaldyti įrankio.
- Pjaukite tik medį. Nenaudokite grandininio pjūklo ne pagal paskirtį. Pavyzdžiui: grandininio pjūklu nepjaukite plastiko, mūro ar ne medienos statybinių medžiagų.
- ◆ Naudojant grandininį pjūklą ne tam, kam jis skirtas, gali susidaryti pavojinga situacija.

## Atatrankos priežastys ir prevenciniai naudotojo veiksmai

### PAVOJUS

- Atatranka pasireiškia, kai kreipiamosios juostos priekis ar galas paliečia objektą arba kai mediena priartėja ir pjaunant priveria pjūklo grandinę.
- Kai kuriais atvejais prisilietęs galas gali sukelti staigią atgalinę reakciją, išsviesdamas kreipiamąją juostą į viršų ir atgal, link naudotojo.
- Pjūklo kreipiamosios juostos viršuje priverta grandinė gali staiga išstumti kreipiamąją juostą atgal link naudotojo.
- Dėl bet kurios iš šių reakcijų galite nesuvaldyti pjūklo ir patirti sunkių kūno sužalojimų. Nepasikliaukite vien tik apsauginiais įtaisais, integruotais naudojamame pjūklu. Kaip grandininio pjūklo naudotojas, turėtumėte atlikti kelis veiksmus, kad pjaudami išvengtumėte nelaimingo atsitikimo arba sužalojimo.
- Atatranka įvyksta netinkamai naudojant įrankį ir (arba) nepaisant tinkamų darbo sąlygų ar procedūrų. Jos galima išvengti imantis toliau nurodytų atsargumo priemonių.
- Tvirtai laikykite įrankį, abiejų rankų nykščiais ir pirštais suėmę grandininio pjūklo rankenas. Kūno ir rankų padėtis turi būti tokia, kad pajėgtumėte pasipriešinti atatrankos jėgai.
  - ◆ Naudotojas gali kontroliuoti atatrankos jėgą, jei imamasi tinkamų atsargumo priemonių. Nepaleiskite grandininio pjūklo.
  - Nepersisverkite ir nepjaukite pakėlę įrankį aukščiau pečių.
  - ◆ Taip išvengsite nepageidaujamo sąlyčio su galu ir galėsite geriau suvaldyti grandininį pjūklą netikėtose situacijose.
  - Naudokite tik gamintojo nurodytas atsargines juostas ir grandines.
  - ◆ Netinkamos atsarginės juostos ir grandinės gali sukelti grandinės gedimą ir (arba) atatranką.
  - Vadovaukitės pjūklo grandinės gamintojo pateiktomis galandimo ir priežiūros instrukcijomis.
  - ◆ Gylmačio aukščio sumažinimas gali padidinti atatranką.



# Skirta saugiai naudoti gaminį

## Bendrosios atsargumo priemonės

### ĮSPĖJIMAS

#### Naudotojo vadovas

- Prieš naudodami gaminį būtinai atidžiai perskaitykite naudotojo vadovą, kad užtikrintumėte tinkamą eksploatavimą.
- ◆ Jei to nepaisysite, gali įvykti nelaimingas atsitikimas arba galima sunkiai susižaloti.



#### Nenaudokite gaminio ne pagal paskirtį

- Gaminį galima naudoti tik naudotojo vadove nurodytais tikslais.
- ◆ Dėl to gali įvykti nelaimingas atsitikimas arba galima sunkiai susižaloti.

#### Gaminio nemodifikuokite

- Gaminio negalima modifikuoti.
- ◆ Dėl to gali įvykti nelaimingas atsitikimas arba galima sunkiai susižaloti. Bet kokiam gedimui, kilusiam dėl gaminio modifikavimo, nebus taikoma gamintojo garantija.

#### Nenaudokite nepatikrinto ir neprižiūrimo gaminio

- Naudokite tik patikrintą ir prižiūrimą gaminį. Visada užtikrinkite, kad gaminys būtų reguliariai tikrinamas ir prižiūrimas.
- ◆ Jei to nepaisysite, gali įvykti nelaimingas atsitikimas arba galima sunkiai susižaloti.

#### Gaminio skolinimas arba perdavimas

- Kai savo gaminį skolinate kitai šaliai, užtikrinkite, kad besiskolinantis asmuo gautų ir naudotojo vadovą.
- Jei savo gaminį perduodate kitai šaliai, kartu pridėkite ir naudotojo vadovą.
- ◆ Jei to nepaisysite, gali įvykti nelaimingas atsitikimas arba galima sunkiai susižaloti.

#### Pasiruošimas galimam sužalojimui

Jei, nors ir mažai tikėtina, įvyktų nelaimingas atsitikimas arba susižeistumėte, įsitinkite, kad esate pasiruošę.

- Pirmosios pagalbos rinkinys
- Rankšluosčiai ir tamponai (kraujavimui sustabdyti)
- Švilpukas arba mobilusis telefonas (pagalbai iškviešti)
- ◆ Jei nepavyks suteikti pirmosios pagalbos arba ko nors išsikviesti, sužeidimo būklė gali pablogėti.

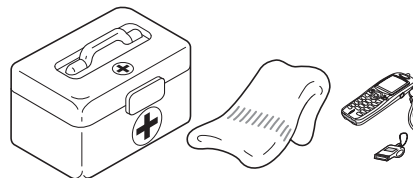

## Naudojimo atsargumo priemonės

### PAVOJUS

#### Įrenginio paleidimas

- Niekada nebandykite paleisti įrenginio būdami pjūklo grandinės pusėje.
- ◆ Jei pjūklo grandinė staiga pradeda judėti, galimi sužalojimai.

# Skirta saugiai naudoti gaminį

## ĮSPĖJIMAS

### Gaminio naudotojai

Gaminio neturėtų naudoti:

- pavargę asmenys;
- alkoholio vartoję asmenys;
- vaistus vartojantys asmenys;
- nėščiosios;
- blogos fizinės būklės asmenys;
- naudotojo vadovo neskaitę asmenys;
- vaikai.

◆ Jei šių instrukcijų nebus laikomasi, gali įvykti nelaimingas atsitikimas.

- Šio įrenginio komponentai veidami generuoja elektromagnetinį lauką, kuris gali trikdyti kai kurių širdies stimuliatorių darbą. Siekdami sumažinti pavojų sveikatai rekomenduojame, kad prieš dirbdami su šiuo gaminio širdies stimuliatorių naudotojai pasitartų su gydytoju ir stimulatoriaus gamintoju.

- Jei turite fizinę negalią, kurią sunkus darbas galėtų pabloginti, pasitarkite su gydytoju prieš pradėdami naudoti grandininį pjūklą.

- Nenaudokite, jei sergate, esate pavargę arba veikiami bet kokios medžiagos ar vaistų, kurie galėtų paveikti jūsų regą, vikrumą ar gebėjimą spręsti.



### Naudojimo aplinka ir naudojimas

○ Gaminio nenaudokite:

- ◆ drėgnose ar šlapiose vietose;
- ◆ lietuje;
- ◆ esant blogam orui.

◆ Dėl to gali įvykti nelaimingas atsitikimas arba galima sunkiai susižaloti.

- Nenaudokite gaminio tokiose vietose, kur nėra tvirto pagrindo, pvz., ant stačių šlaitų ar po liūtis, nes tokiose vietose slidu ir pavojinga.

◆ Jei griūsite, paslysite arba netinkamai naudosite gaminį, galite sunkiai susižaloti.



### Gaminio transportavimas

Transportuodami toliau aprašytomis aplinkybėmis išjunkite įrenginį ir įsitikinkite, kad pjūklo grandinė nesisuka, tada uždėkite kreipiamosios juostos gaubtą. Neneškite įrenginio, jei šviečia maitinimo indikatorius LED.

- Persikeldami į darbo vietą.
- Persikeldami į kitą zoną darbo metu.
- Palikdami darbo vietą.

◆ Jei nebus laikomasi šių atsargumo priemonių, galima rimtai susižaloti.

- Nešdami grandininį pjūklą nukreipkite kreipiamąją juostą ir pjūklo grandinę atgalios.

- Kai gaminį transportuojate automobiliu, uždėkite kreipiamosios juostos gaubtą ir gerai pritvirtinkite gaminį, kad nejudėtų.

### Vibracija ir šaltis

Manoma, kad dėl vibracijos ir šalčio poveikio kai kuriems asmenims gali pasireikšti Reino sindromas, paveikiantis pirštus. Vibracija ir šaltis gali sukelti pirštų dilgčiojimo ir degimo pojūtį, o po to išblyškimą ir tirpimą.

Mažiausias šį negalavimą galintis sukelti poveikis nežinomas, todėl primygtinai rekomenduojamos nurodytos atsargumo priemonės.

- Palaikykite kūno šilumą, ypač galvos ir kaklo, pėdų ir čiurnų, plaštakų ir riešų.

- Pasirūpinkite gera kraujo apytaka: dažnai darykite pertraukas, per jas energingai atlikite rankų pratimus.

- Apribokite darbo valandų skaičių.

Pamėginkite planuoti darbus taip, kad grandininio pjūklu arba kita rankine įranga nereikėtų dirbti kasdien.

- Jei dirbti nepatogu, pirštai parausta ir tinsta, o po to pabąla ir nutirpsta, kreipkitės į gydytoją prieš vėl dirbdami darbus, kurių metu jaučiate šaltį ir vibraciją.

◆ Jei šių nurodymų nebus laikomasi, galima pakenkti sveikatai.

### Traumos dėl pasikartojančio įtempimo

Manoma, kad per didelis krūvis pirštų, plaštakų, rankų ir pečių raumenims bei sausgyslėms gali sukelti skausmą, tinimą, tirpimą, silpnumą ir stiprų išvardytų vietų skausmą. Tam tikra pasikartojanti rankų veikla gali sukelti pasikartojančio įtempimo sąlygotą traumą (RSI).

Norėdami sumažinti RSI pavojų atlikite toliau nurodytus veiksmus:

- Venkite dirbti sulenkę, ištempę ar pasukę riešus.

- Reguliariai ilsėkitės, vengdami pasikartojančių veiksmų, ir leiskite pailsėti rankoms. Pasikartojančius judesius atlikite lėčiau ir mažesne jėga.

- Darykite plaštakų ir rankų raumenų stiprinimo pratimus.

- Jei jaučiate pirštų, plaštakų, riešų ar rankų dilgčiojimą, tirpimą arba skausmą, kreipkitės į gydytoją. Kuo anksčiau RSI diagnozuojama, tuo paprasčiau nervus ir raumenis apsaugoti nuo nepagydomo sužalojimo.

◆ Jei šių nurodymų nebus laikomasi, galima pakenkti sveikatai.

# Skirta saugiai naudoti gaminį

## ĮSPĖJIMAS

### Įrenginio paleidimas

Paleisdami įrenginį būtina laikytis toliau nurodytų atsargumo priemonių.

- Visada įsitikinkite, kad pritvirtintos visos rankenos ir apsaugos. Rankenos turi būti sausas, švarios ir nesuteptos alyva.
- Patikrinkite, ar neatsilaisvinusios veržlės bei varžtai.
- Patikrinkite, ar kreipiamoji juosta nepažeista ir nesusidėvėjusi. Jei pastebite ką nors neįprasto, nenaudokite gaminio.
- Grandininį pjūklą naudokite tik gerai vėdinamose vietose. Alyvos migla (nuo grandininio pjūklo sutepimo) ir dulkės kenkia sveikatai.
- Aplink gaminį palikite daug vietos ir neleiskite arti būti žmonėms arba gyvūnams.
- Niekada nenaudokite grandininio pjūklo būdami vieni. Kitas asmuo turi būti pasiekiamas, jei jums prireiktų pagalbos.
- Pašalinkite kliūtis, jei yra.
- Įsitikinkite, kad pjūklo grandinė neliečia žemės ar kokių nors kliudančių objektų.
- ◆ Jei nebus paisoma atsargumo priemonių, galimas nelaimingas atsitikimas, galima net ir mirtinai susižaloti.

### Paleidę įrenginį patikrinkite, ar nėra neįprasto vibravimo arba garsų

- Paleidę įrenginį patikrinkite, ar nėra neįprasto vibravimo ar garsų. Jei yra, gaminio nenaudokite. Dėl remonto kreipkitės į atstovą.
- ◆ Dėl nelaimingų atsitikimų, per kuriuos dalys krenta arba subyra, galima sunkiai susižaloti.

### Instrukcijos, kaip atjungti akumuliatorių

- Kai tik įrenginį palieka naudotojas.
- Prieš išvalant užblokovimą.
- Prieš įrenginio patikrinimą, valymą ir darbą.
- Prieš pašalinio objekto naudojimą įrenginio žalos patikrinimui.
- Jei įrenginys ima neįprastai judėti, nedelsdami patikrinkite.
- ◆ Jei gaminys netikėtai pasileis, gali įvykti nelaimingas atsitikimas.

### Veikiant gaminiumi nelieskite aukštos temperatūros ar aukštos įtampos komponentų

Veikiant gaminiumi arba iškart jį sustabdę nelieskite nurodytų aukštos temperatūros ar aukštos įtampos komponentų.

#### ○ Įkaitę komponentai

- ◆ Jei paliesite įkaitusį komponentą, galite nudegti.



#### ○ Aukštos įtampos komponentai

- ◆ Jei veikiant gaminiumi paliesite aukštos įtampos komponentą, galite gauti elektros smūgį.



### Tikrindami gaminį ar atlikdami jo priežiūros darbus, išjunkite įrenginį

Tikrindami gaminį, kuriuo naudojotės, ir atlikdami jo priežiūros darbus laikykitės tolesnių atsargumo priemonių.

- Išjunkite įrenginį, bet nemėginkite tikrinti gaminio arba atlikti jo priežiūros darbų, kol įrenginys neatvėsęs.
- ◆ Galite nudegti.

# Skirta saugiai naudoti gaminį

## ĮSPĖJIMAS

### Jei atsiranda trikdžių, nedelsdami išjunkite įrenginį

Toliau nurodytomis aplinkybėmis nedelsdami išjunkite įrenginį ir įsitikinkite, kad pjovimo įtaisas sustabdytas, tada apžiūrėkite visą gaminio paviršių. Pakeiskite visas sugadintas dalis.

- Jei dirbant pjovimo prietaisas atsitrenkia į akmenį, medį, stulpą arba kitą panašią kliūtį.
- Jei gaminys staiga pradeda neįprastai vibruoti.
- ◆ Jei sugadintos dalys bus naudojamos ir toliau, gali įvykti nelaimingas atsitikimas arba galima sunkiai susižeisti.

### Sritis 10 m spinduliu yra pavojaus zona

Sritis aplink gaminį 10 m spinduliu yra pavojaus zona. Dirbdami su gaminio būtinai laikykitės nurodytų atsargumo priemonių.

- Jei į pavojaus zoną įžengia kitas asmuo, išjunkite įrenginį, kad sustabdytumėte geležtes.
- Kai artėjate prie naudotojo, duokite jam ženklą, pvz., mesdami į jį šakas, kol esate už pavojaus zonos ribų, tada patrinkite, ar įrenginys išjungtas ir geležtės nebesisuka.
- Niekam neleiskite laikyti jūsų pjaunamos medžiagos.
- ◆ Prisilietus prie pjoviklio geležčių galima sunkiai susižeisti.

### Nevaldykite gaminio viena ranka

- Kai įrenginys veikia, abi rankas laikykite ant rankenų. Niekada nevaldykite gaminio tik viena ranka.
- Tvirtai laikykite nykščiais ir pirštais suimdami rankenas.
- Niekada nepaleiskite gaminio, kai juda grandinė.
- ◆ Nesilaikant šių instrukcijų laikomas gaminys gali tapti nestabilus ir galite sunkiai susižeisti.

### Gaminio naudojimas

Naudodami gaminį, ypač atidžiai laikykitės toliau nurodytų atsargumo priemonių.

- Nenaudokite pažeisto, blogai sureguliuoto ir ne iki galo ar nesaugiai surinkto grandininio pjūklo.
- Stovėkite abiem kojomis ant žemės. Nedirbkite pasirinkę padėtį virš žemės.
- Nepjaukite kieto metalo, metalo plokščių, plastiko ar kitų ne medienos medžiagų.
- Išin pavojinga pjauti stovint ant kopėčių, nes kopėčios gali paslysti, be to, grandininio pjūklo valdymas tokiais atvejais ribotas.
- Pjaustydami į sortimentus ar genėdami rąstus, kurie gali nuriedėti nupjovus dalį, stovėkite įkalnės pusėje.
- Būkite itin atsargūs pjaudami nedidelius krūmus ir medelius, nes šakelės gali užstrigti grandinėje ir būti išsviestos į jūsų pusę ar pažeisti jūsų pusiausvyrą.
- Pjaudami įtemptą šaką, būkite atsargūs: pašalinus įtampą iš medienos skaidulų atsitiesianti šaka ar grandininis pjūklas gali smogti jums.
- ◆ Nesilaikant šių instrukcijų laikomas gaminys gali tapti nestabilus ir galite sunkiai susižeisti.

### Prieš padėdami gaminį ant žemės įsitikinkite, kad pjūklo grandinę sustabdyta.

- Išjungę įrenginį prieš nuleisdami gaminį ant žemės patikrinkite, ar pjūklo grandinė nebejuda.
- ◆ Net išjungus variklį laisvai besisukanti pjūklo grandinė vis tiek gali sužeisti.

# Skirta saugiai naudoti gaminį

## Priemonės, apsaugančios nuo atatrankos

### ⚠ PAVOJUS

○ **Priemonės, apsaugančios grandininio pjūklo naudotojus nuo atatrankos: atatranka pasireiškia, kai kreipiamosios juostos priekis ar galas paliečia objektą arba kai mediena priartėja ir pjaunant priveria pjūklo grandinę.**

- ♦ Kai kuriais atvejais, prisilietęs galas gali sukelti itin staigią atgalinę reakciją, išsviesdamas kreipiamąją juostą į viršų ir atgal, link naudotojo (tai vadinama rotacine atatranka). Pjūklo kreipiamosios juostos viršuje priverta grandinė gali staiga išstumti kreipiamąją juostą atgal link naudotojo (tai vadinama tiesine atatranka).

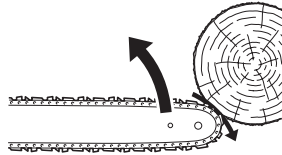

- ♦ Dėl vienos iš šių reakcijų ar abiejų galite prarasti pjūklo kontrolę ir prisiliesti prie judančios grandinės, o tai kelia sunkaus sužalojimo pavojų. Kaip grandininio pjūklo naudotojas, turėtumėte atlikti kelis veiksmus, kad pjaudami išvengtumėte nelaimingo atsitikimo arba sužalojimo.
- ♦ Suprasdami atatranką galite sumažinti arba išvengti netikėtumo. Netikėtumai prisideda prie nelaimių. Žinokite, kad rotacinės atatrankos galite išvengti, neleisdami neapsaugotam juostos priekiui prisiliesti prie objektų ar žemės.

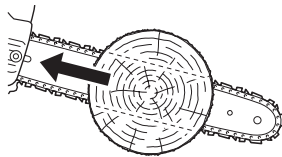

- ♦ Nelaikykite grandininio pjūklo viena ranka! Laikant viena ranka kyla naudotojo, padėjėjų ar šalia esančių asmenų sužalojimo pavojus. Norėdami tinkamai valdyti pjūklą, visomet tai darykite abiem rankomis, viena jų valdydami jungiklį. Kitu atveju, grandininis pjūklas gali „čiuožti“ ar slysti, tad nesuvaldę įrankio galite susižaloti.

- ♦ Kai įrenginys veikia, tvirtai laikykite pjūklą abiem rankomis, dešinę ranką uždėję ant galinės rankenos, o kairę ranką uždėję ant priekinės rankenos. Tvirtai laikykite nykščiais ir pirštais suimdami grandininio pjūklo rankenas. Tvirtai laikydami sumažinsite atatranką ir suvaldysite pjūklą. Pjūklą visomet valdykite abiem rankomis.

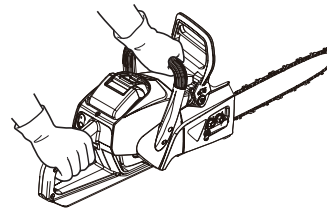

- ♦ Įsitinkite, kad pjovimo zonoje nėra kliūčių. Neleiskite juostos priekiui prisiliesti prie rąsto, šakos ar kitos kliūtis, kurią galite užkabinti dirbdami pjūklą.
- ♦ Kai pjaunate įrenginiui veikiant dideliu greičiu, galite sumažinti atatrankos tikimybę. Tačiau pjovimas nustačius dalį apsukų ar veikiant mažu greičiu gali labiau tikti, kad būtų lengviau suvaldyti pjūklą ankštose zonose, be to, tai gali sumažinti atatrankos tikimybę.

# Skirta saugiai naudoti gaminį

## Apsaugos priemonės

### ĮSPĖJIMAS

#### Naudokite apsaugos priemones

Naudodami grandininį pjūklą visada naudokite nurodytas apsaugos priemones:

- a) galvos apsauga (kepurė, kepuraitė arba šalmas): apsaugo galvą;
- b) ausinės arba ausų kištukai: klausos organų apsauga;
- c) apsauginiai akiniai: apsaugo akis;
- d) apsauginės pirštinės: apsaugo rankas nuo šalčio ir vibracijos;
- e) prigludę drabužiai (ilgos rankovės, ilgos kelnės): apsaugo kūną;
- f) batai sutvirtintais priekiais ir neslidžiais padais: apsaugo pėdas.

◆ Jei nebus laikomasi šių atsargumo priemonių, galima paakenkti regai arba klausai arba sunkiai susižaloti.

Kai būtina, naudokite toliau nurodytas apsaugos priemones.

- Dulkių kaukė: kvėpavimo organų apsauga
- Tinkelis nuo bičių: apsauga nuo vabzdžių

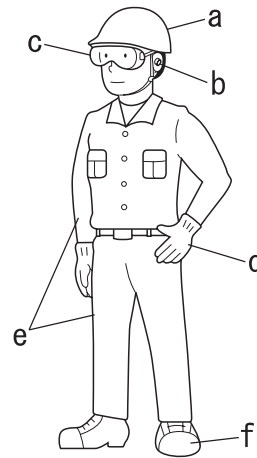

#### Vilkėkite tinkamus drabužius

Neryškite kaklaraiščio, būkite be papuošalų, nevilkite laisvų, tabaluojančių drabužių, nes įrenginys gali juos įtraukti. Neavėkite avalynės atviru priekiu, nebūkite basi arba nuogomis blauzdomis.

◆ Jei nebus laikomasi šių atsargumo priemonių, galimas nelaimingas atsitikimas arba sunkus sužalojimas.



# Paketo sąrašas

- Nurodytos dalys supakuojamos atskiroje dėžėje.
- Išpakavę dėžę patikrinkite visas joje esančias dalis.
- Jei ko nors trūksta arba kas nors sulūžę, kreipkitės į atstovą.

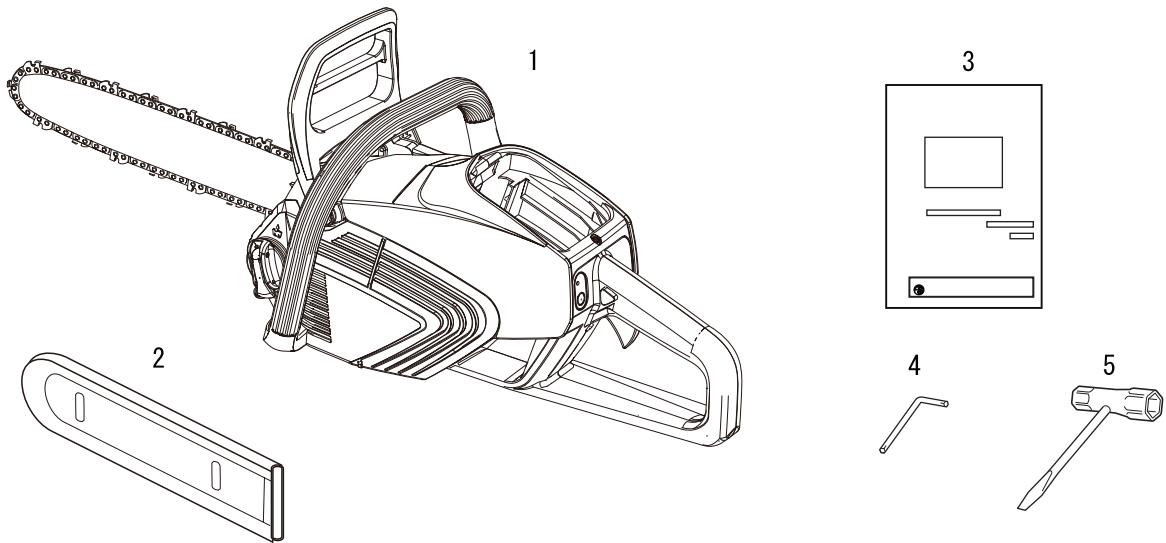

Numeris	Dalies pavadinimas	Kiekis
1	Akumuliatorinis grandininis pjūklas	1
2	Kreipiamosios juostos gaubtas	1
3	Naudotojo vadovas	1
4	L raidės formos veržliaraktis	1
5	T formos raktas	1

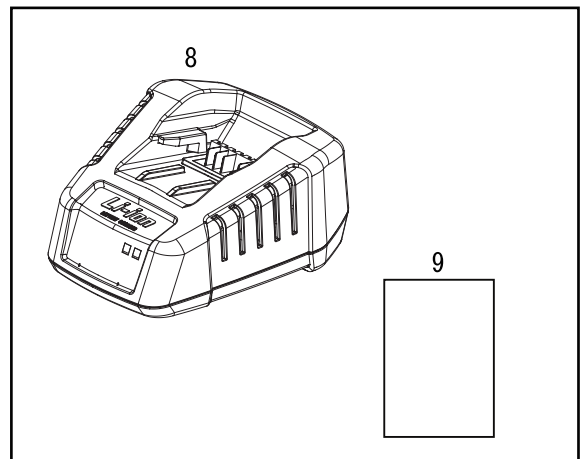
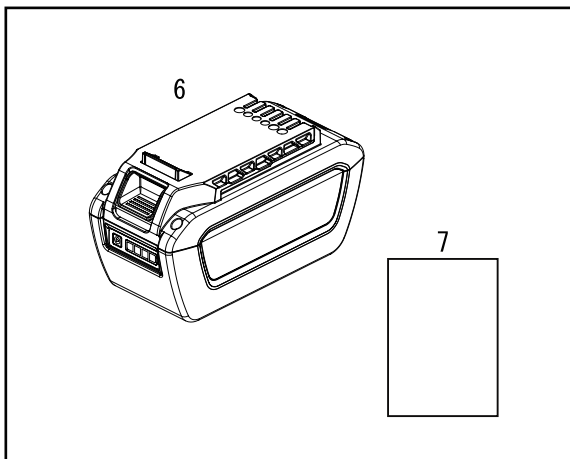

Numeris	Dalies pavadinimas	Kiekis
6	Akumuliatorius	1
7	Naudotojo vadovas	1
8	Įkroviklis	1
9	Naudotojo vadovas	1

# Aprašas

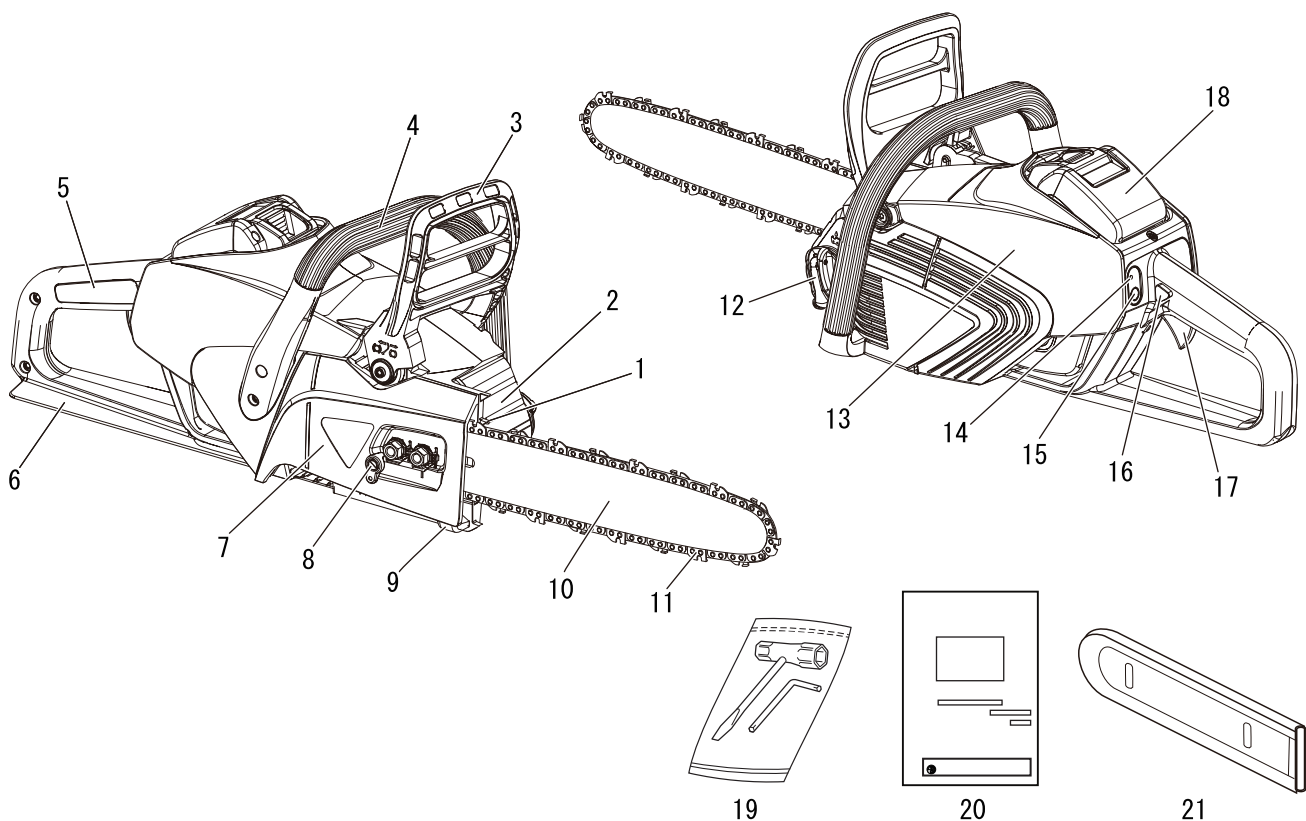

1. **Smalli atrama** – įtaisas, pritaistas prieš kreipiamosios juostos montavimo vietą ir naudojamas kaip atramos taškas, kai pjūklas liečiasi prie medžio arba rąsto.
2. **Alyvos bakas**
3. **Priekinė rankos apsauga** – apsauga tarp priekinės rankenos ir pjūklo grandinės, sauganti ranką nuo sužalojimų ir padedanti suvaldyti grandininį pjūklą, jei rankena išslystų iš rankos.  
Šis apsauga naudojama norint įjungti grandinės stabdį, kuris sustabdo pjūklo grandinės sukimąsi.
4. **Priekinė rankena (kairiosios rankos)** – atraminė rankena, esanti variklio korpuso priekyje.
5. **Galinė rankena (dešinėsios rankos)** – atraminė rankena, esanti variklio korpuso gale.
6. **Galinė rankos apsauga** – pratęsta galinės rankenos apatinė dalis, skirta rankai apsaugoti nuo grandinės, jei ši trūktų arba iššoktų iš griovelio.
7. **Žvaigždutės gaubtas** – apsauginis kreipiamosios juostos, pjūklo grandinės ir žvaigždutės gaubtas, naudojamas, kai grandininis pjūklas veikia.
8. **Grandinės įtempimo reguliatorius** – įtaisas, skirtas grandinės įtempimui reguliuoti.
9. **Grandinės gaudiklis** – iškyša, kurios paskirtis yra sumažinti pavojų, kad į naudotojo dešiniąją ranką pataikys pjaunant nutrūkusi ar nuo kreipiamosios juostos nuslydusi grandinė.
10. **Kreipiamoji juosta** – dalis, ant kurios montuojama pjūklo grandinė ir kuri ją nukreipia.
11. **Pjūklo grandinė** – grandinė, naudojama kaip pjovimo įrankis.
12. **Alyvos bako dangtelis** – dangtelis, kuriuo užsukamas alyvos bakas.
13. **Gaubtas** – aušinimo oro srauto grotelės.
14. **Maitinimo indikatorius LED** – nuolat šviečia, kai įrenginio maitinimas įjungtas. Išsijungia, kai įrenginio maitinimas išjungiamas.
15. **Maitinimo mygtukas** – paspauskite vieną kartą norėdami įjungti įrenginio maitinimą, įsižiebs maitinimo indikatorius LED. Paspauskite dar kartą, norėdami išjungti įrenginio maitinimą, maitinimo indikatorius LED išsijungs.
16. **Paleidimo jungiklio blokatorius** – užfiksuoja paleidimo jungiklį išjungimo padėtyje, kol rankeną tvirtai suimsite dešiniąją ranka.
17. **Paleidimo jungiklis** – suaktyvinamas naudotojo pirštu, kad būtų įjungtas variklis.
18. **Akumuliatorius**
19. **Įrankiai** – 13 x 19 mm T formos raktas (atsuktuvus / degimo žvakių raktas) ir L formos raktas.
20. **Naudotojo vadovas** – dokumentas, pateikiamas su įrenginiu.  
Perskaitykite prieš naudodami ir pasilikite ateičiai, kad išmoktumėte tinkamai ir saugiai naudoti prietaisą.
21. **Kreipiamosios juostos gaubtas** – įtaisas, kuriuo kreipiamoji juosta ir pjūklo grandinė uždengiamos gabenant ir tada, kai grandininis pjūklas nenaudojamas.



## Surinkimas

### Kreipiamosios juostos ir grandinės uždėjimas

#### ĮSPĖJIMAS

- Norėdami užtikrinti savo saugumą, prieš atlikdami bet kurias išvardytas operacijas visuomet išimkite akumuliatorių.

#### DĖMESIO

- Visi reguliavimo darbai turi būti atliekami, kai variklis šaltas.
- Dirbdami prie pjūklo grandinės visuomet mūvėkite pirštines.
- Nenaudokite, jei grandinė laisva.

#### PASTABA

- Norėdami nuimti ar uždėti grandininio pjūklo kreipiamosios juostos gaubtą, grandinės stabdžio svirtį (priekinė rankos apsauga) patraukite iki galo atgal.

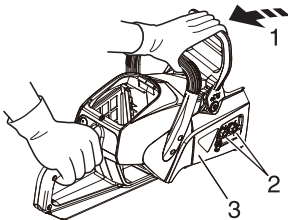

1. Atleiskite grandinės stabdį
2. Atlaisvinkite dvi veržles ir nuimkite žvaigždutės gaubtą.

1. Atleiskite grandinės stabdį
2. Dvi veržlės
3. Žvaigždutės gaubtas

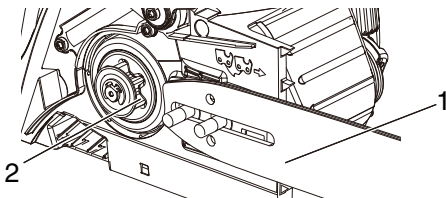

3. Uždėkite kreipiamąją juostą ir nustumkite link žvaigždutės, kad būtų lengviau uždėti pjūklo grandinę.

1. Kreipiamoji juosta
2. Žvaigždutė

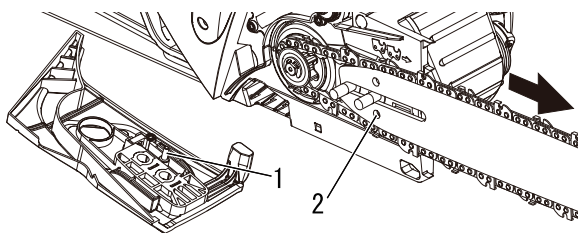

4. Uždėkite pjūklo grandinę, kaip parodyta. (Įsitinkite, kad pjūvikliai nukreipti reikiama kryptimi.)
5. Uždėkite žvaigždutės gaubtą ant kreipiamosios juostos spausdukų.

1. Grandinės įtempimo reguliatoriaus kaištis
2. Kreipiamosios juostos anga

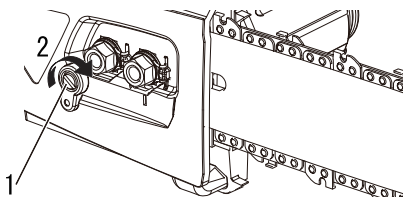

6. Dvi veržles priveržkite pirštais.
7. Įsitinkite, kad grandinės įtempimo reguliatorius telpa į kreipiamosios juostos angą.
8. Laikykite kreipiamąją juostą priekiu į viršų ir sukite reguliatorių pagal laikrodžio rodyklę, kol grandinė tvirtai prilips apatinėje juostos dalyje.

1. Grandinės įtempimo reguliatorius
2. Grandinės įtempimo kryptis

# Prieš pradėdami

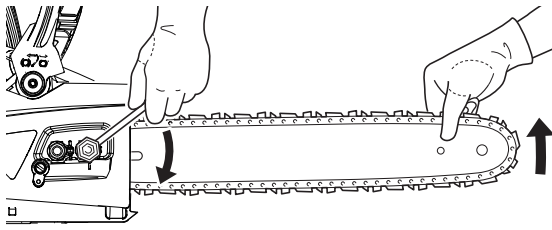

9. Priveržkite dvi veržles, juostos priekį nutaikę į viršų.
10. Ranka patraukite grandinę per kreipiamąją juostą. Atlaisvinkite, jei jaučiate, kad yra įtemptų vietų.

## Grandinės tepalas

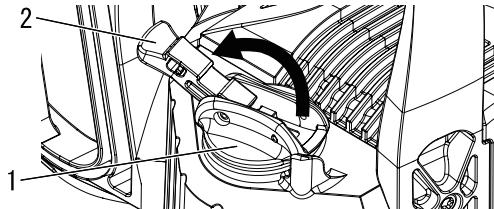

1. Alyvos bako dangtelis
2. Rankenėlė

Naudojant įrenginį tinkamai sutepus grandinę sumažinama trintis tarp grandinės, pjovimo juostos ir varančiosios žvaigždutės.

Naudokite originalią ECHO grandinės alyvą arba ECHO rekomenduojamą grandinės alyvą, sukurtą specialiai grandinėms ir pjovimo juostoms.

Šių alyvų sudėtyje yra lipnumą skatinančių medžiagų, apsaugančių nuo nusidėvėjimo ir oksidavimosi.

Dėl tinkamos grandinės alyvos pasitarkite su ECHO pardavėju.

Niekada nenaudokite naudotos ar regeneruotosios alyvos, kad išvengtumėte įvairių alyvos sistemos, grandinės ir kreipiamosios juostos trikčių.

Kilus sutepimo problemų dėl netinkamos alyvos naudojimo, garantija negalios.

Augalinio pagrindo grandinės alyva ypač greitai virsta derva ir prilimpa prie alyvos siurblio, grandinės ir kreipiamosios juostos.

Dėl to kyla gedimai ir sutrumpėja prietaiso eksploataavimo trukmė.

Baigę naudoti prietaisą praplaukite grandinės alyvos sistemą mineraline arba chemine grandinės alyva, jei dėl vietinių / savivaldybės taisyklių ar kitos priežasties būtina naudoti augalinę alyvą.

Jei reikia trumpai naudoti prietaisą esant kritinei padėčiai, galima naudoti šviežią variklinę alyvą SAE 10W-30.

## Akumulatoriai kraunami

### ĮSPĖJIMAS

- Visada naudokite akumuliatorių LBP-560-100 / LBP-560-200 / LBP-560-900 ir kraukite įkrovikliu LCJQ-560.
- Saugokite įkroviklį ir akumuliatorių nuo drėgnos aplinkos ir bet kokių skysčių.
- Nenaudokite įkroviklio ant labai degaus paviršiaus (pvz., ant popieriaus, tekstilės) arba aplinkoje, kurioje gali lengvai kilti gaisras.
- Įkroviklio neuždenkite. Uždengtas įkroviklis negalės atvėsti.
- Nenaudokite įkroviklio sprogiroje aplinkoje, pvz., kur yra degių skysčių, dujų arba dulkių. Įkroviklis gali kibirkščiuoti, o kibirkštys gali uždegti dulkes arba dūmus – yra sprogimo pavojus.
- Įkroviklį junkite tik prie maitinimo tinklo, kurio įtampa ir dažnis atitinka duomenų plokštelėje nurodytus duomenis.
- Įkroviklį junkite tik prie lengvai pasiekiamo sieninio elektros lizdo.
- Niekomet nekiškite jokių daiktų į akumuliatoriaus arba įkroviklio aušinimo angas.
- Niekada nekraukite ir nenaudokite defektų turinčio, sugadinto arba deformuoto akumuliatoriaus arba įkroviklio.
- Neatidarykite, nepažeiskite ir nenumeskite akumuliatoriaus arba įkroviklio.
- Pažeidus akumuliatorių arba netinkamai jį naudojant, gali ištekėti skystis; stenkitės, kad jo nepatektų ant odos. Atsitiktinio sąlyčio atveju nuplaukite paveiktas odos vietas dideliu kiekiu vandens su muilu. Jei skystis patenka į akis, netrinkite. Skalaukite akis dideliu kiekiu vandens bent 15 minučių. Be to, kreipkitės į gydytoją.
- Akumuliatoriaus kontaktų arba įkroviklio gnybtų niekada nesujunkite (trumpuoju jungimu) su metaliniais daiktais.
- Saugokite nuo tiesioginių saulės spindulių, karščio bei atviros liepsnos ir niekada nemeskite akumuliatoriaus į ugnį, nes gali sprogti.
- Jei iš įkroviklio pasirodo dūmai arba ugnis, nedelsdami atjunkite jį nuo sieninio lizdo.
- Jeigu jungiamasis laidas sugadintas, nedelsdami ištraukite kištuką iš maitinimo lizdo, kad išvengtumėte elektros smūgio pavojaus.
- Akumuliatorių saugokite nuo mikrobangų ir aukšto slėgio.
- Saugokite įrenginį nuo netyčinio paleidimo. Prieš transportuodami arba laikydami įrenginį, iš jo išimkite akumuliatorių. Akumuliatoriams transportuoti nenaudokite metalinių konteinerių.
- Norėdami sumažinti užkliuvimo pavojų, jungiamąjį laidą nutieskite ir pažymėkite taip, kad jis nebūtų pažeistas ir nekeltų pavojaus kitiems.

## PASTABA

- Akumuliatorius būna iš dalies įkrautas gamykloje, todėl, prieš naudojant pirmą kartą, jį reikia visiškai įkrauti.
- Įkraukite akumuliatorių, kai jo energijos nepakanka įrenginiui valdyti arba kai akumuliatoriaus lemputės rodo, kad įkrova yra maža.

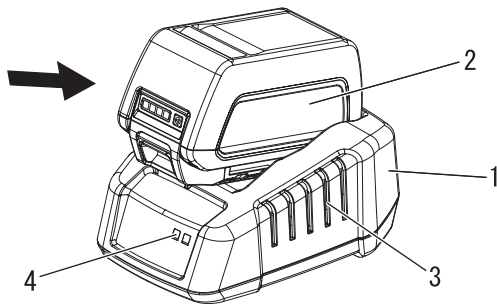

1. Įkroviklis
2. Akumuliatorius
3. Aušinimo angos
4. Įkroviklio LED

1. Įjunkite įkroviklio kintamosios srovės laidą į sieninį elektros lizdą.
2. Sulygiuokite akumuliatoriaus rumbelius su įkroviklio grioveliais ir įstumkite akumuliatorių į įkroviklį.
3. Jei kraunama normaliai, įkroviklio LED nepertraukiamai mirksės ŽALIA spalva.

## SVARBU

- Jei įkroviklis aptinka problemą, LED mirksi RAUDONA spalva. Akumuliatorių išimkite iš įkroviklio, nuo kontaktų pašalinkite kliūtis ir akumuliatorių vėl įdėkite į įkroviklį. Jei temperatūra nepatenka į priimtina intervalą (0–60 °C), LED lieka RAUDONOS spalvos.

# Prieš pradėdami

---

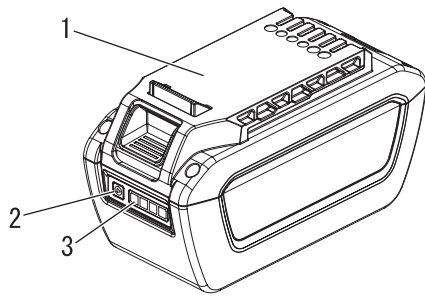

1. Akumulatorius  
2. Akumulatoriaus įkrovos būsenos mygtukas  
3. LED ekranas

4. Baigus krauti, LED degs ŽALIA spalva.
  - \* Visiškai išsikrovęs akumulatorius bus įkrautas maždaug per 42 minutes. (LBP-560-100)
  - \* Visiškai išsikrovęs akumulatorius bus įkrautas maždaug per 88 minutes. (LBP-560-200)
  - \* Visiškai išsikrovęs akumulatorius bus įkrautas maždaug per 336 minutes. (LBP-560-900)
5. Patikrinkite, ar akumulatorius visiškai įkrautas, išimdami jį iš įkroviklio, paspausdami akumulatoriaus įkrovos būsenos mygtuką ir pažiūrėdami į LED ekraną.
  - ♦ Viena žalios lempučių rodo, kad akumulatoriaus įkrova siekia 0–25%.
  - ♦ Dvi žalios lempučių rodo, kad akumulatoriaus įkrova siekia 25–50%.
  - ♦ Trys žalios lempučių rodo, kad akumulatoriaus įkrova siekia 50–75%.
  - ♦ Keturios žalios lempučių rodo, kad akumulatoriaus įkrova siekia 75–100 %.
6. Atjunkite įkroviklio kintamosios srovės laidą nuo sieninio elektros lizdo.

## Akumuliatoriaus įdėjimas ir išėmimas

### ĮSPĖJIMAS

- Grandininis pjūklas veikia, kai yra įdėtas akumuliatorius, šviečia maitinimo indikatorius LED ir yra įjungti paleidimo jungiklis bei paleidimo jungiklio blokatorius. Įsitikinkite, kad grandininio pjūklo padėtis tinkama, antraip galite jo nesuvaldyti ir sunkiai susižaloti. Judančias grandininio pjūklo dalis laikykite atokiau nuo žemės ir objektų, kurie galėtų įsipainioti.

### PASTABA

- ♦ Akumuliatorius būna iš dalies įkrautas gamykloje, todėl, prieš naudojant pirmą kartą, jį reikia visiškai įkrauti.



1. Akumuliatorius
2. Rumbelis

3. Akumuliatoriaus fiksatorius

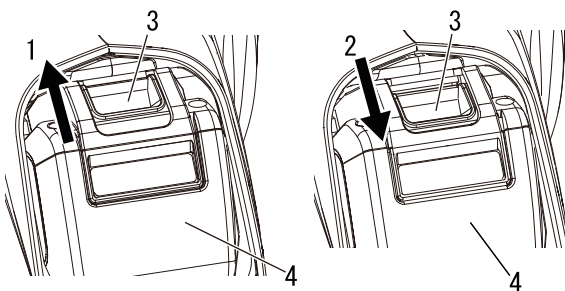

1. Galutinė padėtis
2. Negalutinė padėtis

3. Akumuliatoriaus fiksatorius
4. Akumuliatorius

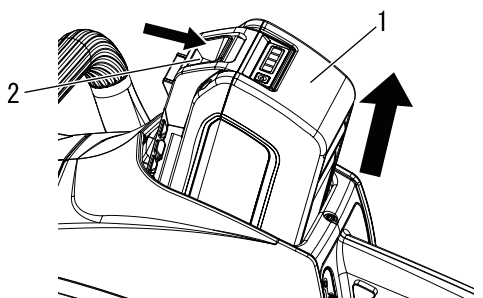

1. Akumuliatorius

2. Akumuliatoriaus fiksatorius

### Akumuliatoriaus įdėjimas

1. Nuspauskite priekinę rankos apsaugą į priekį. (ĮJUNGTŲ grandinės stabdžio padėtis)
2. Įsitikinkite, kad maitinimo indikatorius LED išjungtas.
3. Sulyginkite rumbelius akumuliatoriuje su grioveliu grandininio pjūklo ir įdėkite akumuliatorių, kol jo fiksatorius užsifiksuos pasigirdus spragtelėjimui.

### SVARBU

- Prieš naudodami grandininį pjūklą įsitikinkite, kad akumuliatorius įdėtas tinkamai ir akumuliatoriaus fiksatorius yra galutinėje padėtyje.

### PASTABA

- ♦ Akumuliatoriaus fiksatorius yra galutinėje padėtyje, kai adapterio fiksatorius tinkamai užfiksuojamas.

### Akumuliatoriaus išėmimas

1. Norėdami išimti akumuliatorių, paspauskite akumuliatoriaus fiksatorių ir išstumkite akumuliatorių iš grandininio pjūklo.

# Naudojimas

## Įrenginio paleidimas

### ⚠ ĮSPĖJIMAS

○ Norėdami užtikrinti tinkamą gaminio eksploatavimą, paleisdami įrenginį laikykitės atsargumo priemonių, pateikiamų nuo 4 psl. skyriuje „Skirta saugiai naudoti gaminį“.

◆ Jei nebus paisoma atsargumo priemonių, galimas nelaimingas atsitikimas, galima net ir mirtinai susižaloti.

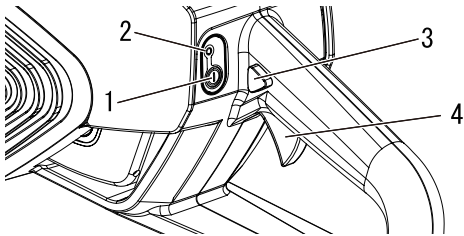

1. Maitinimo mygtukas
2. Maitinimo indikatorius LED
3. Paleidimo jungiklio bloka torius
4. Paleidimo jungiklis

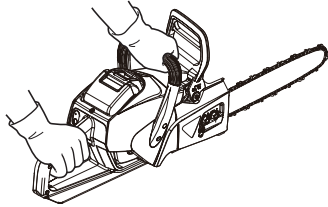

1. Į grandinės alyvos baką pripilkite tepalo.
2. Nuimkite kreipiamosios juostos gaubtą.
3. Paleisdami grandininį pjūklą įsitikinkite, kad kreipiamoji juosta ir pjūklo grandinė nieko neličia.
4. Norėdami įjungti įrenginio maitinimą, vieną kartą paspauskite maitinimo mygtuką.

### PASTABA

- ◆ Įjungus įrenginio maitinimą, įsižiebia maitinimo indikatorius LED.

5. Laikykite grandininį pjūklą už abiejų rankenų.
6. Norėdami padidinti pjūklo grandinės greitį, paspauskite paleidimo jungiklio blokatorių ir paleidimo jungiklį. Nuspaudus paleidimo jungiklį esant įjungtam grandinės stabdžiui, maitinimas išsijungia.

### SVARBU

Kai įrenginio maitinimas įjungtas:

- ◆ Jei vieną minutę nebus atliekama jokių veiksmų, įrenginys automatiškai išsijungs.
- ◆ Jei LED toliau šviečia, įrenginys veikia įprastai.
- ◆ Jei LED sumirksi kartą per sekundę, reikia įkrauti akumuliatorių.
- ◆ Jei LED sumirksi keturis kartus per sekundę, įjungiamas grandinės stabdys. Iš karto patraukite priekinę rankos apsaugą link naudotojo. (ATLAISVINTO grandinės stabdžio padėtis)
- ◆ Jei LED sumirksi keturis kartus per sekundę net ir atleidus grandinės stabdį, gaminys sugedo. Išjunkite įrenginio maitinimą. Išimkite akumuliatorių. Kreipkitės į atstovą dėl remonto.

## Įrenginio sustabdymas

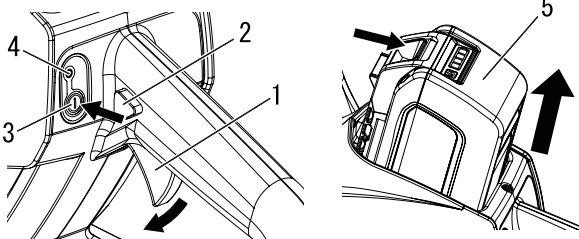

1. Paleidimo jungiklis
2. Paleidimo jungiklio bloka torius
3. Maitinimo mygtukas
4. Maitinimo indikatorius LED
5. Akumuliatorius

1. Atleiskite paleidimo jungiklį bei paleidimo jungiklio blokatorių ir palaukite, kol pjūklo grandinė sustos.
2. Išjunkite įrenginio maitinimą paspausdami maitinimo mygtuką.

### PASTABA

- ◆ Išjungus įrenginio maitinimą, išsijungia maitinimo indikatorius LED.

- \* Atleidus paleidimo jungiklį, pjūklo grandinė automatiškai sustoja. Sustabdymo laikas priklauso nuo naudojimo sąlygų.
- \* Jei maitinimo mygtuku grandininio pjūklo sustabdyti nepavyksta, grandininį pjūklą sustabdykite išimdami akumuliatorių. Prieš vėl naudodami grandininį pjūklą, kreipkitės į įgaliojantį ECHO techninės priežiūros atstovą, kad sutaisytų maitinimo mygtuką.
- \* Jei atleidus paleidimo jungiklį ir paleidimo jungiklio blokatorių grandininis pjūklas nesustoja, išimkite akumuliatorių, taip nutraukdami energijos tiekimą grandininiam pjūklui. Prieš vėl naudodami įrenginį, kreipkitės į įgaliojantį ECHO techninės priežiūros atstovą, kad jį sutaisytų.

## Prieš naudojant

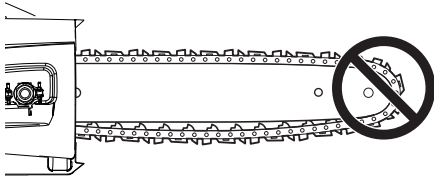

### Grandinės įtempimo tikrinimas

#### ⚠️ ĮSPĖJIMAS

- Prieš tikrindami grandinės įtempimą išimkite akumuliatorių.

#### PASTABA

- ♦ Prieš sukdami grandinės įtempimo reguliatorių visuomet atpalaiduokite žvaigždutes gaubto varžtus, kitaip pažeisite žvaigždutes gaubtą ir įtempiklį.

1. Dirbant grandinės įtempimą reikia dažnai tikrinti ir pakoreguoti, jei prireikia.
2. Įtempkite grandinę kuo tvirčiau, bet tiek, kad būtų lengva tempti ją per kreipiamąją juostą ranka.

### Grandinės sutepimo tikrinimas

1. Grandininį pjūklą laikykite virš sauso paviršiaus ir laikykite paspaudę paleidimo jungiklį iki pusės greičio 30 sekundžių.
2. Ant sauso paviršiaus turėtų matytis plona išlašėjusios alyvos linija.

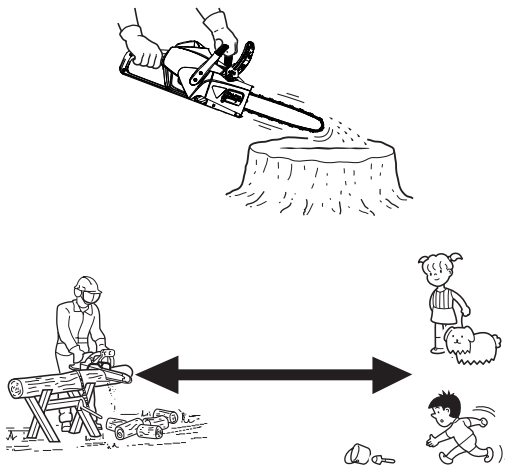

### Tikrinimas prieš pjaunant

- ♦ Prieš pradėdami pjauti susipažinkite su grandininio pjūklų.
- ♦ Tam gali būti naudinga pasipraktikuoti keletą kartų perpjauvant mažą rąstą ar šaką.
- ♦ Neleiskite kitiems žmonėms ar gyvūnams būti darbo vietoje. Keli naudotojai – laikykitės saugaus atstumo tarp dviejų ar daugiau naudotojų, dirbančių kartu vienu metu.

## Tinkamas grandinės stabdžio naudojimas

#### ⚠️ PAVOJUS

- Atatrankos judesys yra labai pavojingas. Jei juostos priekis paliečia medieną ar ką kita, kreipiamoji juosta akimirksniu atšoka atgal. Grandinės stabdys sumažina sužeidimo dėl atatrankos tikimybę. Prieš naudodami visada patikrinkite, ar grandinės stabdys veikia tinkamai.

#### ⚠️ DĖMESIO

- Atlikdami grandinės stabdymo bandymą, būtinai uždėkite kreipiamąją juostą ir pjūklo grandinę.

#### PASTABA

- ♦ Pasipraktikuokite pjaudami mažą medį: pastumkite priekinę rankos apsaugą pirmyn, kad įjungtumėte stabdį.
- ♦ Prieš kiekvieną darbą visuomet patikrinkite, ar stabdys veikia.
- ♦ Jei grandinės stabdžiui trukdo medžio drožlės, jis veikia šiek tiek prasčiau. Prietaisas visuomet turi būti švarus.
- ♦ Nedidinkite variklio greičio, kol įjungtas grandinės stabdys.
- ♦ Niekada netikrinkite stabdžio vietoje, kurioje yra degalų garų.

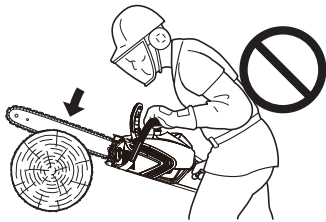
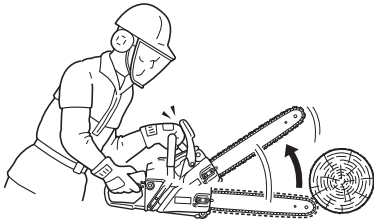

## Grandinės stabdys

1. Grandinės stabdžio funkcija yra sustabdyti grandinės sukimąsi po atatrakos.
2. Jis neapsaugo nuo atatrakos ir jos nesumažina.
3. Nepasikliaukite grandinės stabdžiu, norėdami apsisaugoti nuo atatrakos.
4. Nors ir yra grandinės stabdys, kliaukitės savo sveiku protu ir tinkamais pjovimo metodais, tarsi grandinės stabdžio nebūtų.
5. Net naudojant įprastai ir tinkamai prižiūrint, stabdžio atsako laikas gali ilgėti.
6. Toliau išvardyti dalykai, trukdantys stabdžiui apsaugoti naudotoją.
  - ♦ Pjūklas netinkamai laikomas per arti naudotojo kūno. Atatranka gali būti per greita, kad net ir puikiai prižiūrimas stabdys suveiktų laiku.
  - ♦ Naudotojo ranka gali nebūti tokioje padėtyje, kad liestųsi su priekine rankos apsauga. Stabdys gali būti neužkabintas.
  - ♦ Prastai prižiūrimo stabdžio stabdymo laikas pailgėja, dėl to stabdys ima veikti prasčiau.
  - ♦ Purvas, riebalai, alyva, sakai ir t. t., patekę į veikiančias mechanizmo dalis, gali pailginti stabdymo trukmę.
  - ♦ Aktyvuojančios stabdžio spyruoklės nusidėvėjimas ir nuovargis, taip pat stabdžio / stabdžio būgno ir atramos taškų nusidėvėjimas gali pailginti stabdymo trukmę.
  - ♦ Stabdys gali neveikti, jei pažeista priekinė rankos apsauga.

## Stabdžio funkcijos tikrinimas

1. Padėkite grandininį pjūklą ant žemės.
2. Laikykite rankeną abiem rankomis ir paleidimo jungikliu pagreitinkite variklį iki didelio greičio.
3. Įjunkite grandinės stabdį pasukdami savo kairįjį riešą link priekinės rankos apsaugos laikydamiesi už priekinės rankenos.
4. Grandinė sustoja iš karto.
5. Atleiskite paleidimo jungiklį.

Jei grandinė nesustoja iš karto, atiduokite grandininį pjūklą ECHO atstovui, kad pataisytų.

## Grandinės stabdžio atleidimas

- ♦ Grandinės stabdys atleistas, kai priekinė rankos apsauga patraukta iki galo.

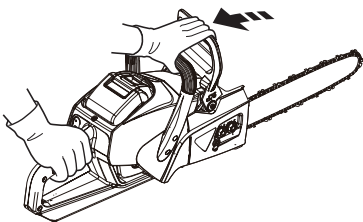



# Pjovimo instrukcija

## ⚠ PAVOJUS

○ Neleiskite kreipiamosios juostos priekiu ar galiukui prie nieko prisiliesti, kol įrenginys veikia, kad išvengtumėte atatrankos.

### Bendrosios instrukcijos

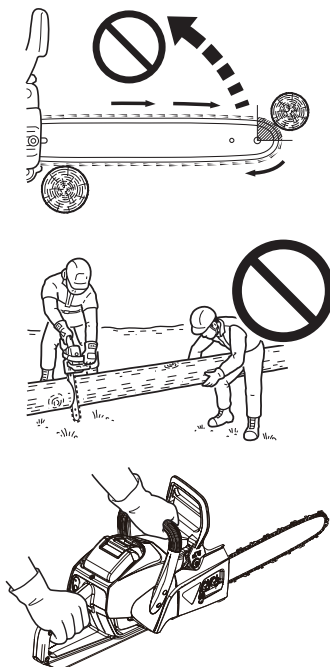

Grandininio pjūklo valdymas visais atvejais yra vieno žmogaus darbas.

Kartais sudėtinga pasirūpinti savo sauga, todėl nesiimkite atsakomybės ir už padėjėją.

Išmokus pjūklo naudojimo pagrindus, geriausias pagalbininkas yra jūsų sveikas protas.

Tinkamas būdas laikyti pjūklą yra stovėti pjūklo kairėje, kairiąja ranka laikant priekinę rankeną, kad paleidimo jungiklį galėtumėte valdyti dešiniu rodomuoju pirštu.

Prieš mėgindami nupjauti medį, perpjaukite kelis mažus rąstus ar šakas.

Kruopščiai susipažinkite su pjūklo valdymu ir jo veikimo pobūdžiu.

Paleiskite įrenginį ir įsitikinkite, kad jis veikia tinkamai.

Nuspauskite paleidimo jungiklį norėdami iki galo atidaryti droselį, tada pradėkite pjauti.

Pjūklo nebūtina stipriai spausti žemyn, kad jis pjautų.

Jei grandinė tinkamai pagaląsta, pjauti turėtų būti gana lengva.

Kai kurios medžiagos gali neigiamai paveikti grandininio pjūklo korpusą. (Pavyzdžiui: palmių rūgštis, trąšos, t. t.)

Norėdami išvengti korpuso gedimo, kruopščiai pašalinkite visas aplink žvaigždutę ir kreipiamąją juostą susikaupusias dulkes ir nuplaukite vandeniu.

### Medžio kirtimas



Krintantis medis gali padaryti žalos viskam, ant ko užkris – automobiliui, namui, tvorai, elektros linijai ar kitam medžiui.

Medį galite nuversti ten, kur norite, todėl pirmiausia nuspręskite kur!

Prieš pjaudami atlaisvinkite plotą aplink medį.

Dirbant jums reikės tvirto pagrindo, be to, dirbdami pjūklų neturėtumėte atsitrenkti į kliudančius objektus.

Tada pasirinkite atsitraukimo kelią.

Kai medis ima virsti, turėtumėte atsitraukti 45 laipsnių kampu nuo virtimo krypties, mažiausiai 3 m atstumu nuo kamieno, kad kamienas nesužeistų atsitrenkęs į kelmą.

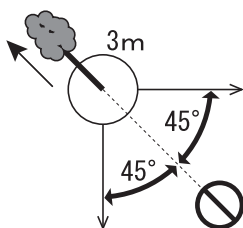

# Pjovimo instrukcija

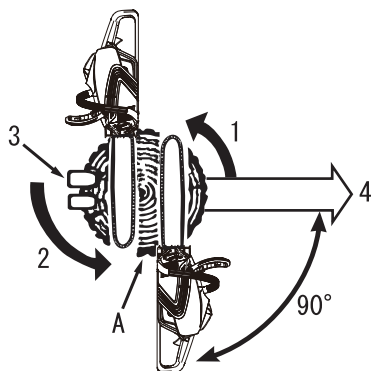
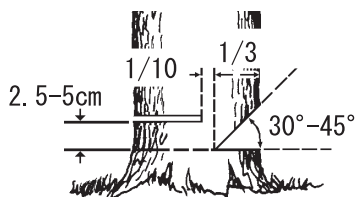

- |                              |                                    |
|------------------------------|------------------------------------|
| 1. Įpjovos pjūviai           | 4. Virtimas                        |
| 2. Galinis pjūvis            | A: palikite 1/10 skersmens lankstą |
| 3. Pleištai (kai yra vietos) |                                    |

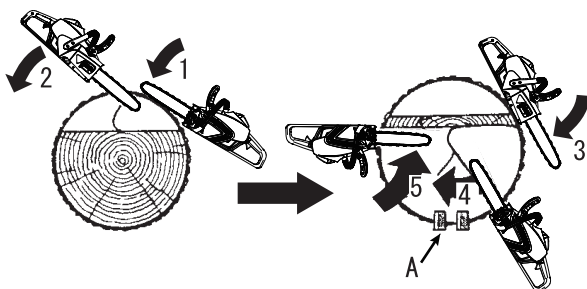

- |                             |                             |
|-----------------------------|-----------------------------|
| 1. Įpjovų pjūviai           | 4. Skersinio pjūvio metodas |
| 2. Skersinio pjūvio metodas | 5. Kirtimo pjūviai          |
| 3. Galinis pjūvis           | A: pleištai                 |

Pradėkite pjauti toje pusėje, į kurią medis turi virsti.

- ♦ Įpjova: 1/3 skersmens ir 30°–45° kampas
- ♦ Galinis pjūvis: 2,5–5 cm aukščiau
- ♦ Nepjautas medžio lankstas: 1/10 skersmens  
Padarykite apie 1/3 kamieno gylio įpjovą.  
Šios įpjovos padėtis svarbi, nes medis mėgins į ją įvirsti. Kirtimo pjūvis atliekamas priešingoje pusėje nei įpjova. Kirtimo pjūvį atlikite pridėję dantytą atramą 2,5–5 cm virš įpjovos apačios, sustokite likus 1/10 skersmens iki vidinio įpjovos krašto, norėdami palikti nenupjautą medžio dalį kaip lankstą.

Nemėginkite kirtimo pjūviu pjauti iki išpjovos.

Medžio dalis tarp įpjovos ir kirtimo pjūvio medžiui virstant veiks kaip lankstas ir nukreips medį norima kryptimi.

Kai medis ims virsti, sustabdykite įrenginį, padėkite pjūklą ant žemės ir greitai atsitraukite.

Didelio medžio kirtimas.

Norėdami kirsti didelius medžius, kurių skersmuo du kartus ir daugiau viršija juostos ilgį, pradėkite pjauti įpjovas vienoje pusėje ir pertraukite pjūklą į kitą įpjovos pusę.

Galinį pjūvį pradėkite vienoje medžio pusėje naudodami dantytą atramą; sukite pjūklą norėdami suformuoti norimą lankstą toje pusėje.

Tuomet ištraukite pjūklą prieš antrą pjūvį.

Labai atsargiai įkiškite pjūklą į pirmą pjūvį, stenkitės nesukelti atatrankos.

Paskutinį pjūvį atlikite pertraukdami pjūklą į priekį per pjūvį, kol pasieksite lankstą.

# Pjovimo instrukcija

## Genėjimas

### ⚠ DĖMESIO

○ Nepjaukite aukščiau krūtinės.

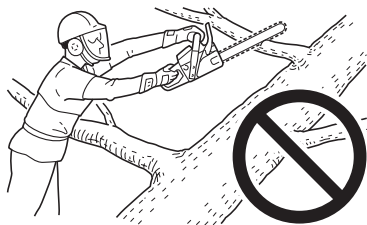

Nukirsto medžio genėjimas atliekamas taip pat kaip pjaustymas į sortimentus.

Niekada nepjaukite šakos, į kurią remiatės.

Saugokitės, kad galas neprisiliestų prie kitų šakų.

Visuomet pjaukite abiem rankomis.

Nepjaukite išskėlę pjūklą virš galvos arba nukreipę juosta vertikaliai.

Susidarius atatrakai galite nesuvaldyti pjūklo, tokiu atveju neišvengsite sužeidimo.

Išsiaiškinkite, kaip šaka įtempta



1. Remiančias šakas nupjaukite paskutines.
2. Po kamienu kaip atramas pakiškite rąstą.

## Pjaustymas į sortimentus

### ⚠ DĖMESIO

○ Pjaudami rąstus stovėkite įkalnės pusėje.

Pjaustymas į sortimentus yra rąsto ar nukirsto medžio smulkinimas į mažesnes dalis.

Bet kokiems pjaustymo į sortimentus darbams galioja kelios pagrindinės taisyklės.

Visuomet laikykite abi rankas ant rankenų.

Jei galite, rąstus paremkite.

Pjaudami nuokalnėje ar kalvos šlaite, visuomet stovėkite įkalnės pusėje.

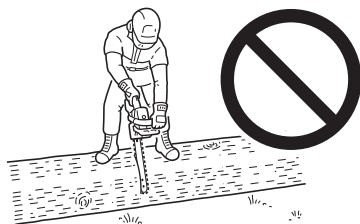
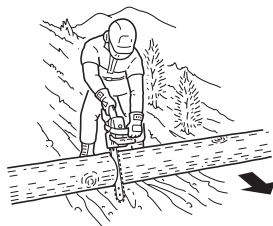

Nestovėkite ant rąsto.

# Pjovimo instrukcija

## Medienos įtampa ir spaudimas

### DĖMESIO

Jei neteisingai įvertinsite įtampą bei spaudimą ir pjausite iš netinkamos pusės, mediena suspaus kreipiamąją juostą ir grandinę, o pjūklas užstrigs.

Jei grandinė užstrigo ir nepavyksta pjūklo ištraukti iš pjūvio, nebandykite jo ištraukti per jėgą.

Sustabdykite pjūklą, į pjūvį įkalkite pleištą ir taip jį praverkite.

Nebandykite užstrigusio pjūklo ištraukti per jėgą.

Nespauskite pjūklo į pjūvį.

Atšipusią grandinę naudoti nesaugu, be to, greičiau susidėvi pjaunamosios dalys.

Atšipusios grandinės požymis – vietoje skiedrų ima kristi smulkios dulkės.

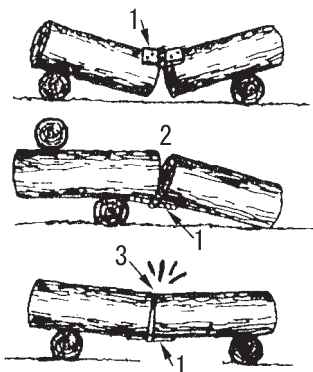

1. Vyris
2. Atviras

3. Uždaras

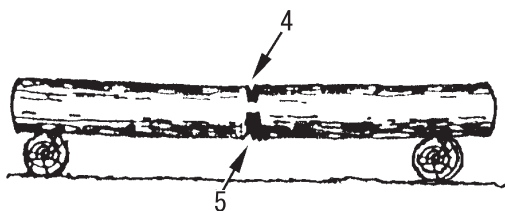

4. 1/3 skersmens, kad būtų išvengta skilimo.
5. Silpninantis pjūvis iki galo.

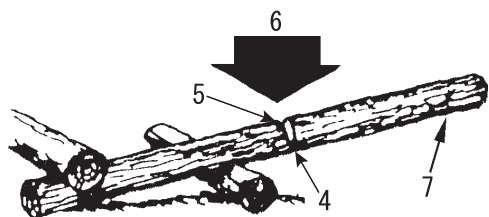

6. Žemyn

7. Neparemtas galas

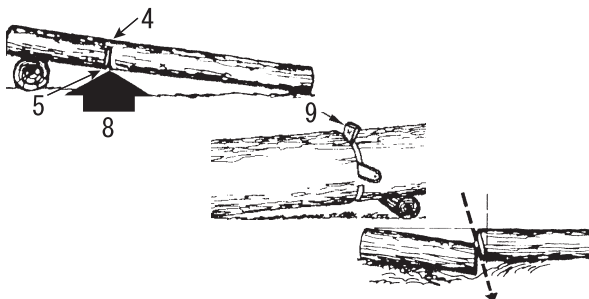

8. Į viršų

9. Pleištas

Ant žemės gulinčią medieną veikia įtampa ir spaudimas priklausomai nuo to, kur yra pagrindiniai atramos taškai.

Kai mediena paremta galuose, spaudimo pusė yra viršuje, o įtamos pusė yra apačioje.

Norėdami pjauti tarp šių atramos taškų, pirmą pjūvį atlikite žemyn (apie 1/3 medienos skersmens).

Antras pjūvis turi būti atliktas į viršų ir pasiekti pirmą pjūvį.

## Didelė įtampa

Kai mediena paremta tik viename gale, pirmą pjūvį atlikite į viršų (apie 1/3 medienos skersmens).

Antras pjūvis turi būti atliktas žemyn ir pasiekti pirmą pjūvį.

## Pjovimas iš viršaus

## Pjovimas iš apačios

Pjaukite kampų, jei viena dalis gali atsiremti į kitą.

## Techninės priežiūros rekomendacijos

Sritis	Priežiūra	Puslapis	Prieš naudojant	Kas mėnesį
Pjūklo grandinė	Patikrinti / išvalyti / pagaląsti / pakeisti	30	•	
Akumuliatorius / akumuliatoriaus skyrius	Patikrinti / išvalyti / įkrauti	32	•	
Alyvos filtras / alyvos bakas	Patikrinti / išvalyti / pakeisti	32		•
Kreipiamoji juosta	Patikrinti / išvalyti	32	•	
Žvaigždutė	Patikrinti / pakeisti	33		•
Aušinimo sistema / oro filtras	Patikrinti / išvalyti / pakeisti	33	•	
Grandinės stabdys	Patikrinti / išvalyti / pakeisti	23	•	
Sraigčiai, varžtai ir veržlės	Patikrinti / priveržti / pakeisti	-	•	

### ĮSPĖJIMAS

○ Tinkamai neprižiūrimas gaminys gali kelti rimtą pavojų sveikatai.

### PASTABA

Tinkamai neprižiūrimas gaminys gali veikti blogiau.

### SVARBU

Nurodyti maksimalūs laiko intervalai.

Faktiškai naudodami prietaisą ir remdamiesi savo patirtimi, galėsite nustatyti, kaip dažnai reikia atlikti techninę priežiūrą.

Jei nuolat naudosite augalinę grandinės alyvą, dažnai atlikite patikros ir techninės priežiūros darbus.

Radę gedimą kreipkitės į ECHO atstovą dėl remonto.

# Techninė priežiūra

## Pjūklo grandinės priežiūra

### ⚠️ ĮSPĖJIMAS

- Prieš galąsdami grandinę išimkite akumuliatorių.
- Dirbdami prie grandinės visuomet mūvėkite pirštines.

### ⚠️ DĖMESIO

- Toliau nurodytos klaidos labai padidina atatrunkos pavojų.
- ◆ Per didelis viršutinės plokštelės kampas
- ◆ Per mažas dildės skersmuo
- ◆ Per didelis gylmatis

### PASTABA

Nurodomi „Oregon 90PX“ pjūklo grandinių kampai.

Jei naudojate kitų prekių ženklų pjūklų grandines, vadovaukitės jų gamintojų instrukcijomis.

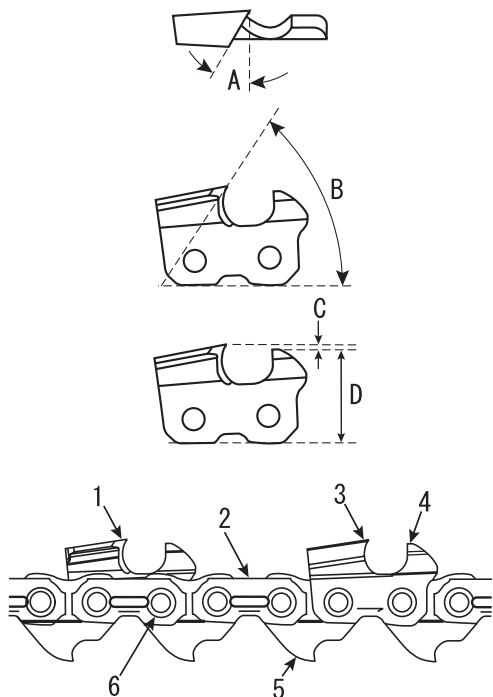

- |                        |                     |
|------------------------|---------------------|
| 1. Kairysis pjoviklis  | 4. Gylmatis         |
| 2. Sujungimo plokštelė | 5. Varomoji grandis |
| 3. Dešinysis pjoviklis | 6. Kniedė           |

Toliau parodyti tinkamai pagaląsti pjovikliai.

A: 90PX viršutinės plokštelės kampas; 30°.

B: 90PX viršutinės plokštelės pjovimo kampas; 55°.

C: 90PX gylmatis; 0,65 mm.

D: lygiagretus.

Niekada nenaudokite pjūklo su atšipusia ar pažeista grandine. Jei pjaunant grandinę reikia stipriai spausti arba sklinda dulksės, o ne medienos skiedros, patikrinkite, ar nepažeisti pjovikliai.

Galiant grandinę siekiama užtikrinti, kad visą jos naudojimo laikotarpį būtų išlaikyti tokie kampai ir profiliai, kokie buvo, kai grandinė buvo nauja.

Kiekvieną kartą į grandininį pjūklą pildami degalų patikrinkite, ar grandinė nepažeista ir nenusidėvėjusi.

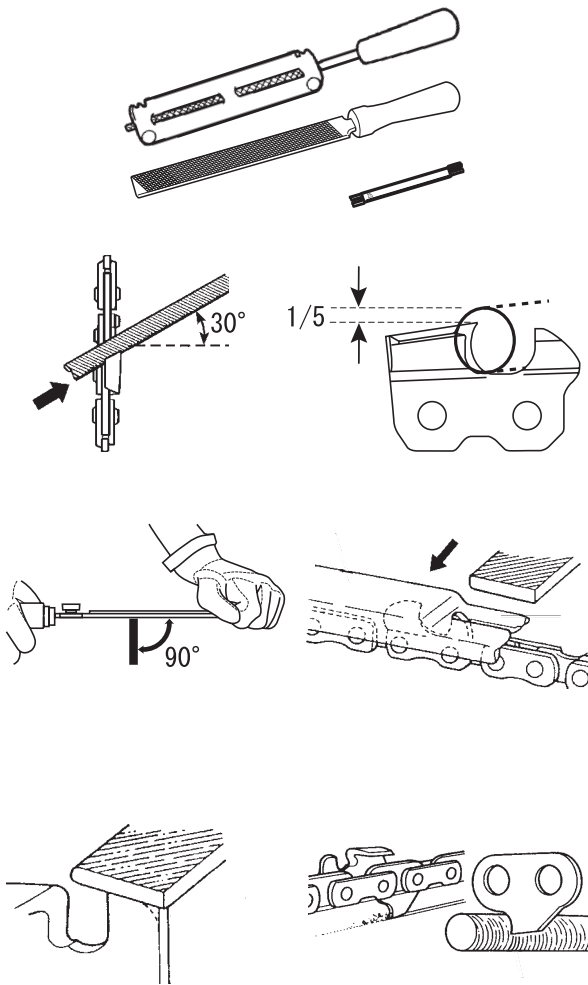

## ♦ Galandimas

Tam, kad tinkamai pagalstumėte grandinę, reikės: apvalios dildės su laikikliu, plokščios dildės ir gylmačio. Lengviau pasieksite gerus rezultatus, jei naudosite reikiamo dydžio dildę (90PX; 4,5 mm apvalią dildę) ir dildės laikiklį.

Dėl tinkamų galandimo įrankių ir dydžių kreipkitės į ECHO atstovą.

1. Užfiksukite grandinę – pastumkite pirmyn priekinę rankos apsaugą. Norėdami pasukti grandinę, patraukite priekinę rankos apsaugą link priekinės rankenos.
2. Grandinėje yra besikeičiantys kairieji ir dešinieji pjovikliai. Visuomet galąskite nuo vidinės pusės link išorinės.
3. Laikykite dildės laikiklį kampu, lygiagrečiu grandinei, ir dildykite pjoviklį tol, kol bus pašalinta pažeista dalis (šoninės ir viršutinės plokštelių).
4. Dildę laikykite horizontaliai.
5. Stenkitės dilde neliesti sujungimo plokštelių.
6. Pirmą pagaląskite labiausiai pažeistą pjoviklį, po to visus kitus pjoviklius nutrumpinkite iki to paties ilgio.
7. Gylio ribotuvus nustato atpjautos medienos skiedros storį ir turi būti tinkamai prižiūrimas per visą grandinės naudojimo laiką.
8. Mažinant pjoviklio ilgį keičiasi gylio ribotuvo aukštis, dėl to jis turi būti sumažintas.
9. Pridėkite gylmatį ir nudildykite per ilgą gylio ribotuvo dalį.
10. Užapvalinkite gylio ribotuvo priekį, kad pjautumėte sklandžiau.
11. Varomoji grandis pašalina dulkes iš kreipiamosios juostos griovelio. Dėl to varomosios grandies apatinė dalis turi būti pagaląsta.

Sulyginę grandinę, prieš naudodami panardinkite ją į alyvą ir nuplaukite likusias metalo drožles.

Kai grandinė pagaląsta ant juostos, prieš naudodami užtepkite reikiamą kiekį alyvos ir lėtai pasukite grandinę, taip nuplaudami likusias metalo drožles.

Jei grandininį pjūklą naudosite, kai griovelyje bus užstrigusių metalo drožlių, pjūklo grandinė ir kreipiamoji juosta susidėvės per anksti.

Jei pjūklo grandinę sutepa, pavyzdžiui, sakai, nuplaukite ją kerosinu ir panardinkite į alyvą.

# Techninė priežiūra

## Techninė priežiūra

### **ĮSPĖJIMAS**

○ Išimkite akumuliatorių prieš atlikdami techninės priežiūros darbus.

Jei turite klausimų ar kyla problemų, susisiekite su ECHO atstovu.

### Akumulatoriaus ir akumulatoriaus skyriaus valymas

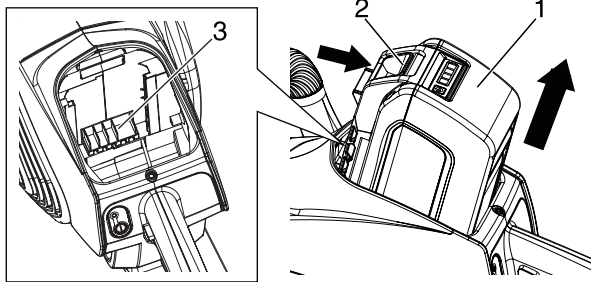

1. Akumuliatorius
2. Akumulatoriaus fiksatorius
3. Akumulatoriaus skyrius

### **ĮSPĖJIMAS**

○ Elektros smūgio arba gaisro pavojus. Akumuliatoriui ir akumulatoriaus skyriui valyti nenaudokite laidžių medžiagų.

1. Paspauskite akumulatoriaus fiksatoriaus atleidimo mygtuką ir išstumkite akumuliatorių iš maitinimo galvutės.
2. Suslėgtuoju oru arba šepetėliu minkštais šereliais nuvalykite šiukšles nuo akumulatoriaus ir akumulatoriaus skyriaus.

### Alyvos filtras

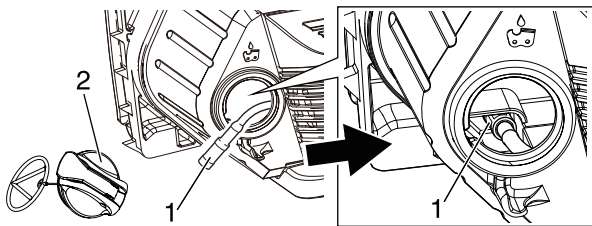

1. Alyvos filtras
2. Alyvos bako dangtelis

1. Saugokite, kad į alyvos baką nepatektų dulkių.
2. Užsikimšus alyvos filteriui, sutepimo sistema ims veikti netinkamai.
3. Jį pasieksite per alyvos pylimo angą, paėmę gabalėlį plieninės vielos ar pan.
4. Jei alyvos filtras yra nešvarus, jį nuvalykite arba pakeiskite.
5. Kai alyvos bako vidus užteršiamas, jį galima išvalyti naudojant alyvos filtrą.
6. Įdėkite alyvos filtrą, kaip parodyta paveikslėlyje.
7. Pašalinkite nešvarumus, prilipusius prie žiedo ir alyvos bako dangtelio.

### Kreipiamoji juosta

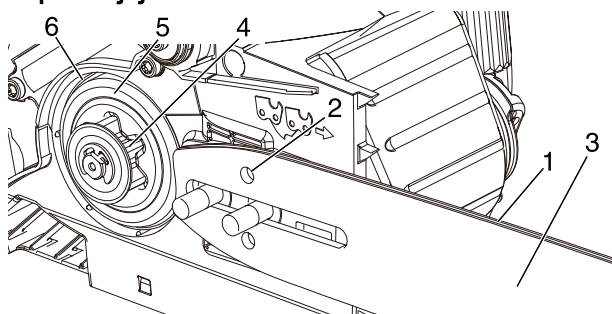

1. Griovelis
2. Alyvos anga
3. Kreipiamoji juosta
4. Žvaigždutė
5. Stabdžio būgnas
6. Stabdžio juosta

### **SVARBU**

○ Nepašalinkite riebalų nuo stabdžio būgnų ir stabdžio juostų. Po valymo tarp stabdžio būgno ir stabdžio juostos užlašinkite ploną sluoksnį alyvos.

### **PASTABA**

♦ Informacijos apie kreipiamosios juostos arba pjūklo grandinės keitimą klauskite ECHO atstovo.

1. Prieš naudodami nuvalykite.
  - ♦ Pavyzdžiui, kreipiamosios juostos griovelį išvalykite mažu atsuktuvu.
  - ♦ Alyvos angas išvalykite naudodami vielą.
2. Periodiškai apskukite kreipiamąją juostą.
3. Patikrinkite žvaigždutę ir išvalykite juostos įstatymo vietą prieš uždėdami kreipiamąją juostą. Pakeiskite vieną arba abu, jei nusidėvėjo.



## Žvaigždutė

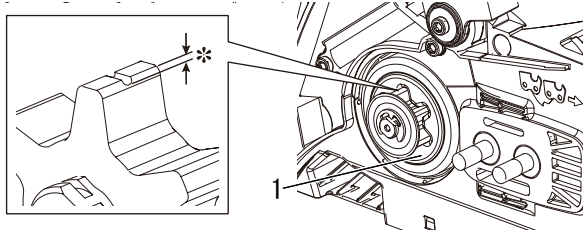

\* Nusidėvėjusi: 0,5 mm

1. Stabdžio būgnas

1. Dėl pažeistos žvaigždutės pirma laiko suges arba nusidėvės pjūklo grandinė. Jei žvaigždutė nusidėvėjo 0,5 mm ar daugiau, pakeiskite ją.
2. Patikrinkite žvaigždutę uždėdami naują grandinę. Pakeiskite, jei ji nusidėvėjo.
3. Patikrinkite stabdžio būgną. Jei jo nepavyksta pasukti rankiniu būdu, kreipkitės į atstovą dėl remonto.

## Aušinimo sistema

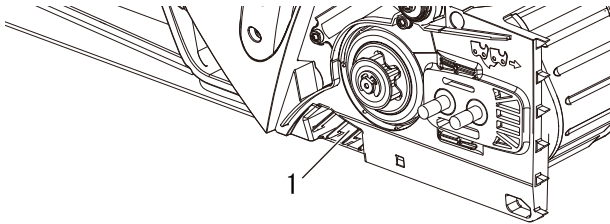

1. Oro išleidimo anga

1. Tikrinkite periodiškai.
2. Pašalinkite įvairius nešvarumus ir dulkes, užkemšančias oro išleidimo angą.

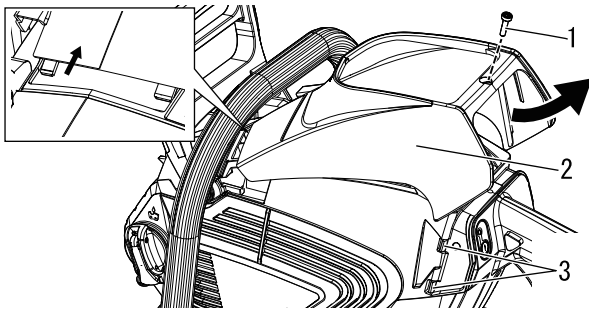

1. Varžtas  
2. Viršelis

3. Du kabliukai

## Oro filtras

1. Įsitinkinkite, kad akumulatorius išimtas.
2. Išsukite viršutinio dangtelio varžtą.
3. Pakelę galinę viršelio dalį, truktelėkite ją atgal, kad nuimtumėte.
4. Įstumkite du kabliukus, esančius šone, ir nuimkite oro filtrą.

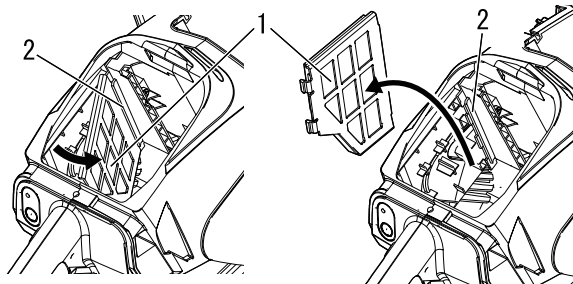

1. Oro filtras

2. Kabliukas

5. Pašalinkite likusias skiedras suslėgtu oru.
6. Išvalykite nešvarumus iš oro filtro arba išplaukite jį naudodami tinkamą valiklį. Jei filtras pernelyg nešvarus arba netinkamas, jį pakeiskite.
7. Visiškai nusauskite oro filtrą.
8. Pritvirtinę oro filtrą prie kabliuko, įdėkite jį atlikdami procedūrą atvirkštine eilės tvarka.

## Kreipiamosios juostos ir grandinės keitimas

Ilgis, cm	Kreipiamoji juosta	Grandinė	Žvaigždutė (dalies numeris)
35	C35S90-52SA-ET	90PX-52E	(A556-001800)

# Techninė priežiūra

## Trikčių šalinimo lentelė

Triktis	Priežastis	Sprendimas
Raudona įkroviklio lemputė mirksi arba neįsižiebia	<ul style="list-style-type: none"> <li>♦ Kištukas neįjungtas į elektros lizdą</li> <li>♦ Akumuliatorius įdėtas netinkamai</li> <li>♦ Kliūtys trukdo sujungti</li> <li>♦ Įkroviklio triktis</li> <li>♦ Akumuliatoriaus triktis</li> </ul>	<ul style="list-style-type: none"> <li>♦ Įkiškite įkroviklio kištuką</li> <li>♦ Patikrinkite, ar gerai įdėtas akumuliatorius</li> <li>♦ Pašalinkite trukdančias sujungti kliūtis ir iš naujo įdėkite akumuliatorių</li> <li>♦ Kreipkitės į ECHO atstovą</li> <li>♦ Kreipkitės į ECHO atstovą</li> </ul>
Įrenginys neįsijungia	<ul style="list-style-type: none"> <li>♦ Akumuliatorius įdėtas netinkamai</li> </ul>	<ul style="list-style-type: none"> <li>♦ Patikrinkite, ar gerai įdėtas akumuliatorius</li> </ul>
Įjungtas įrenginys neveikia	<ul style="list-style-type: none"> <li>♦ Akumuliatorius išsikrovęs</li> <li>♦ Akumuliatoriaus temperatūra viršija priimtina diapazoną</li> </ul>	<ul style="list-style-type: none"> <li>♦ Įkraukite akumuliatorių</li> <li>♦ Išimkite akumuliatorių ir leiskite jam atvėsti</li> </ul>
Veikimo laikas per trumpas	<ul style="list-style-type: none"> <li>♦ Akumuliatoriaus temperatūra viršija priimtina diapazoną</li> <li>♦ Įrenginio elektroninė dalis pernelyg įkaitusi</li> <li>♦ Akumuliatorius išsikrovęs</li> <li>♦ Purvinas pjovimo priedas</li> <li>♦ Grandinė pernelyg įtempta</li> </ul>	<ul style="list-style-type: none"> <li>♦ Išimkite akumuliatorių ir leiskite jam atvėsti</li> <li>♦ Išjunkite įrenginį ir leiskite jam atvėsti</li> <li>♦ Įkraukite akumuliatorių</li> <li>♦ Išvalykite pjovimo priedą</li> <li>♦ Iš naujo sureguliuokite grandinės įtempimą</li> </ul>
Grandinės alyva nepasišalina	<ul style="list-style-type: none"> <li>♦ Alyvos bako nėra alyvos</li> <li>♦ Užsikimšęs grandinės alyvos vamzdis arba alyvos filtras</li> <li>♦ Alyvos praėjimo triktis</li> </ul>	<ul style="list-style-type: none"> <li>♦ Pripildykite alyvos baką</li> <li>♦ Išvalykite grandinės alyvos vamzdį ir alyvos filtrą</li> <li>♦ Kreipkitės į ECHO atstovą</li> </ul>
Įrenginys per smarkiai vibruoja	<ul style="list-style-type: none"> <li>♦ Vidinių dalių gedimas</li> </ul>	<ul style="list-style-type: none"> <li>♦ Kreipkitės į ECHO atstovą</li> </ul>

- ♦ Tikrinimo ir techninės priežiūros darbams reikalingos specialisto žinios. Jei patikrinti gaminio, atlikti jo priežiūros darbų ar pašalinti gedimo patys negalite, kreipkitės į atstovą. Nemėginkite gaminio ardyti.
- ♦ Esant pirmiau pateiktoje lentelėje nenurodytai problemai arba kitokioms problemoms, kreipkitės į atstovą.
- ♦ Naudokite tik originalias atsargines dalis ir reikmenis bei numatytus gaminius ir komponentus. Jei bus naudojamos kitų gamintojų dalys arba nenumatyti komponentai, gali įvykti gedimas.

## Saugojimas

### ĮSPĖJIMAS

- Nelaikykite uždaroje patalpoje, kurioje gali susikaupti degiųjų dujų.
- ◆ Gali kilti gaisras.

Kai gaminį ketinate laikyti ilgą laiką, įsitikinkite, kad tinkamai pasiruošta, kaip aprašyta toliau.

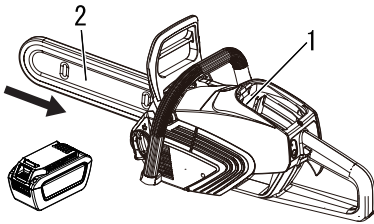

1. Akumulatoriaus skyrius    2. Kreipiamosios juostos gaubtas

### Grandininis pjūklas

Nelaikykite įrenginio neatlikę toliau nurodytų apsauginės techninės priežiūros darbų:

1. Išjunkite įrenginio maitinimą.
2. Išimkite akumuliatorių iš grandininio pjūklo.
3. Nuo įrenginio išorės pašalinkite susikaupusį purvą ir šiukšles.
4. Priveržkite visus varžtus ir varžles.
5. Uždėkite kreipiamosios juostos gaubtą.
6. Uždenkite grandininio pjūklo akumulatoriaus skyrių.
7. Įrenginį laikykite sausoje, nedulkėtoje vietoje, nepasiekiamoje vaikams.

### Akumulatorius

1. Išimkite akumuliatorių iš grandininio pjūklo.
2. Laikykite sausoje, nedulkėtoje vietoje, nepasiekiamoje vaikams.
3. Laikykite nuo  $-20\text{ }^{\circ}\text{C}$  iki  $60\text{ }^{\circ}\text{C}$  temperatūroje.
4. Jei akumuliatorius laikomas ilgiau nei metus, įkraukite maždaug iki 40–60 %.

### Įkroviklis

1. Išimkite akumuliatorių iš įkroviklio.
2. Atjunkite įkroviklį nuo maitinimo šaltinio.
3. Laikykite sausoje, nedulkėtoje vietoje, nepasiekiamoje vaikams.

# Išmetimo procedūra

---



- ♦ Ant didžiųjų plastikinių dalių, sudarančių šį gaminį, užrašyti jų medžiagų kodai.  
Kodai reiškia toliau nurodytas medžiagas; tas plastikines dalis išmeskite pagal vietos nuostatus.

Žymė	Medžiaga
>PA6-GF<	Nailonas 6 – stiklo pluoštas
>PA66-GF<	Nailonas 66 – stiklo pluoštas
>PP-GF<	Polipropilenas – stiklo pluoštas
>PE-HD<	Polietilenas
>POM<	Polioksimetilenas

- ♦ Akumuliatoriuje yra ličio. Išmeskite tik specialioje surinkimo vietoje.
- ♦ Ličio jonų akumuliatorius būtina išmesti tinkamai.
- ♦ Jei nežinote, kaip išmesti arba perdirbti nebereikalingas plastikines dalis, kreipkitės į ECHO atstovą.

# Techniniai duomenys

		DCS-1600
<b>Svoris:</b>		
be akumulatoriaus, kreipiamosios juostos, pjūklo grandinės ir grandinės alyvos	kg	3,1
su baterija, kreipiamąja juosta, pjūklo grandine ir grandinės alyva	kg	5,8
<b>Išoriniai matmenys:</b> ilgis × plotis × aukštis (su akumulatoriumi)	mm	461 × 225 × 263
<b>Tūris:</b>		
Grandinės alyvos bakas	ml	380
Alyva (grandinės alyva)		Speciali grandinės alyva arba variklio alyva
<b>Pjovimo ilgis:</b> Visos nurodytos naudotinos kreipiamosios juostos pjovimo ilgio vertės	mm	350
<b>Grandinė:</b>		
Nurodytasis žingsnis	mm	9,53 (3/8 colio)
Nurodytasis gabaritas (varomųjų grandžių storis)	mm	1,1 (0,043 colio)
Kreipiamosios juostos tipas	cm	35 (ECHO)
Kreipiamosios juostos gabaritas	mm	1,1 (0,043 colio)
Grandinės tipas		„Oregon 90PX“
Grandinės greitis esant didžiausiam variklio greičiui	m/s	19,0
Tepimas	mm	Automatinis alyvos siurblys
<b>Žvaigždutė:</b> nurodytasis dantų skaičius		6
<b>Akumulatorius:</b>		
Tipas		Ličio jonų
Bloko įtampa	V	56 (nominali – 50,4)
Įkroviklio tipas		CCCV
Įkroviklio įvado įtampa	V	Kintamoji srovė, 220–240
<b>Įkrovimo lemputės:</b>		Raudonas LED – akumulatoriaus temperatūra nepatenka į įkrovos temperatūros diapazoną Mirksintis raudonas LED – triktis Žalias LED – akumulatorius įkrautas Mirksintis žalias LED – akumulatorius kraunamas įprastai
<b>Įkrovimo trukmė:</b>		Akumulatoriaus LBP-560-100: maždaug 42 minutės. Akumulatoriaus LBP-560-200: maždaug 88 minutės. Akumulatoriaus LBP-560-900: maždaug 336 minutės.
<b>Garso slėgio lygis:</b> (EN60745-2-13)	dB (A)	91,4
<b>Garso galios lygis:</b> (EN60745-2-13)	dB (A)	98
Neapibrėžtis	dB (A)	3,0
<b>Vibracijos lygis:</b> (EN60745-2-13)		
Priekinė rankena	m/s <sup>2</sup>	3,6
Galinė rankena	m/s <sup>2</sup>	3,9
Neapibrėžtis: K	m/s <sup>2</sup>	1,5

Šios specifikacijos gali būti pakeistos neperspėjus.

- Deklaruotoji bendra vibracijos vertė buvo išmatuota standartiniu bandymų metodu ir gali būti naudojama įrankiams palyginti tarpusavyje.
- Be to, deklaruotoji bendra vibracijos vertė gali būti naudojama preliminariam poveikiui įvertinti.

# Atitikties deklaracija

---

Toliau pasirašęs gamintojas:

YAMABIKO CORPORATION  
1-7-2 SUEHIROCHO  
OHME; TOKYO 198-8760  
JAPAN

Šis atitikties pareiškimas pateikiamas gamintojui prisiimant visą atsakomybę.

Pareiškia, kad čia aprašytas naujas įrenginys:

## AKUMULIATORINIS GRANDININIS PJŪKLAS

Prekės ženklas: ECHO  
Tipas: DCS-1600

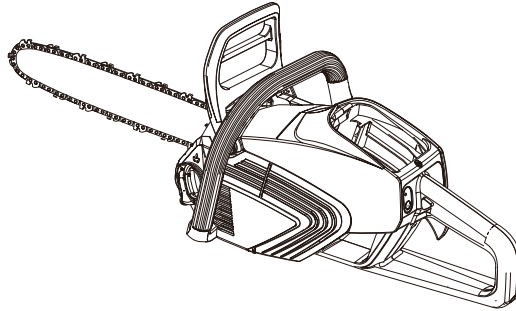

Atitinka:

- \* Direktyvos **2006/42/EB** reikalavimus (naudojamas darnusis standartas **EN 60745-1: 2009, EN 60745-2-13: 2009**)
- \* Direktyvos **2014/30/ES** reikalavimus (naudojamas darnusis standartas **EN 55014-1: 2006, EN 55014-2: 1997, EN 61000-3-2: 2006 ir EN 61000-3-3: 2008**)
- \* Direktyvos **2014/35/ES** reikalavimus (naudojamas darnusis standartas **EN 60335-1: 2012, EN 60335-2-29: 2004 ir EN 62233: 2008**)
- \* Direktyvos **2000/14/EB** reikalavimus.  
Vadovautasi atitikties vertinimo procedūra, pateikta **V PRIEDE**.
- \* Direktyvos **2011/65/ES** reikalavimus (naudojamas darnusis standartas **EN 50581: 2012**)

Išmatuotas garsumo lygis: 98 dB (A)

Užtikrinamas garsumo lygis: 101 dB (A)

**DCS-1600**

Serijos numeris: nuo 35001001 iki 35100000

Tokijas, 2017 m. gruodžio 6 d.

**YAMABIKO CORPORATION**

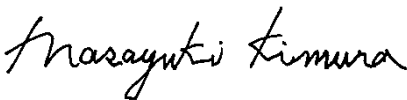

**Masayuki Kimura**

**Generalinis direktorius  
Kokybės užtikrinimo skyrius**

**Įgaliotasis atstovas Europoje, kuriam patikėta sukurti techninius dokumentus.**

Įmonė: Atlantic Bridge Limited

Adresas: Atlantic House, PO Box 4800,  
Earley, Reading RG5 4GB, UK

**Philip Wicks**

## UŽRAŠAI

# YAMABIKO CORPORATION

1-7-2 SUEHIROCHO, OHME, TOKYO 198-8760, JAPAN  
TEL. 81-428-32-6118. FAKS. 81-428-32-6145.



X750 - 028 98 0

X750 820-010 0