



LATVIEŠU VALODĀ
(norādījumi oriģinālvalodā)

LIETOTĀJA ROKASGRĀMATA ZĀLES TRIMMERIS/KRŪMGRIEZIS **BCLS-520ES**

BRĪDINĀJUMS



RŪPĪGI IZLASIET NORĀDĪJUMUS UN IEVĒROJIET DROŠAS LIETOŠANAS NOTEIKUMUS.
PRETĒJĀ GADĪJUMĀ VAR TIKT IZRAISĪTI NOPIETNI SAVAINOJUMI.



Satura rādītājs

Izstrādājuma droša lietošana	3
Apraksts	8
Pirms darba sākšanas	9
Iepakojuma satura saraksts	9
Montāža	9
Versija ar U veida rokturi	9
Ar metāla asmeni	10
Ar neilona auklas griezējgalvu	11
Līdzsvarošana	12
Degvielas sagatavošana	16
Darbības ar dzinēju	17
Dzinēja iedarbināšana	17
Dzinēja apturēšana	18
Pļaušana	19
Plecu uzkabes lietošana	20
Pļaušanas pamatdarbības, izmantojot griezējgalvu ar neilona auklu	20
Pļaušanas pamatdarbības, izmantojot metāla asmeni	22
Apkope un uzturēšana	23
Apkopes norādījumi	23
Apkope un uzturēšana	23
Uzglabāšana	28
Tehniskie dati	29
Atbilstības deklarācija	30

Izstrādājuma droša lietošana

Svarīga informācija

BRĪDINĀJUMS

Pirms izstrādājuma lietošanas izlasiet lietotāja rokasgrāmatu.

Informācija par šo lietotāja rokasgrāmatu

- Šajā rokasgrāmatā ir ietverta nepieciešamā informācija par izstrādājuma montāžu, lietošanu un apkopi. Rūpīgi izlasiet rokasgrāmatu un apgūstiet tās saturu.
- Vienmēr glabājiet rokasgrāmatu viegli pieejamā vietā.
- Ja esat nozaudējis rokasgrāmatu vai tā ir bojāta un vairs nav lasāma, lūdzu, iegādājieties jaunu rokasgrāmatu no sava izplatītāja.
- Šajā rokasgrāmatā tiek lietotas SI sistēmas (starptautiskās mērvienību sistēmas) mērvienības. Iekavās norādītie skaitļi ir sniegti uzzīņas nolūkā, un dažos gadījumos, iespējams, var būt nelielas pārrēķināšanas kļūdas. Pretējā gadījumā var tikt izraisīts negadījums vai smagi savainojumi.

Šī izstrādājuma paredzētais pielietojums

- Šis izstrādājums ir viegla augstas veiktspējas iekārta ar benzīna dzinēju, kas ir paredzēta nezāļu apkaršanai, zāles pļaušanai un krūmāju apgriešanai vietās, kuras ir grūti apstrādāt, izmantojot citus līdzekļus.
- Šo iekārtu drīkst izmantot tikai iepriekš norādītajā nolūkā.
- Ja izstrādājums tiek uzlabots, šīs rokasgrāmatas saturs var tikt mainīts bez iepriekšēja brīdinājuma. Daži no lietotajiem attēliem var atšķirties no izstrādājuma, lai varētu sniegt saprotamākus paskaidrojumus.
- Ja jums rodas jebkādas neskaidrības vai bažas, vērsieties pie vietējā izplatītāja. Pretējā gadījumā var tikt izraisīts negadījums vai smagi savainojumi.

Aizliegums modificēt izstrādājumu

- Izstrādājumu nedrīkst modificēt.
Patvaļīga modificēšana var izraisīt negadījumu vai smagus savainojumus. Ražotāja sniegtā garantija neattiecas ne uz kādiem darbības traucējumiem, kuru iemesls ir izstrādājuma modifikācijas.

Aizliegums lietot nepārbaudītu izstrādājumu, kuram nav veikta apkope

- Izstrādājumu drīkst lietot tikai tad, ja ir veikta tā pārbaude un apkope. Vienmēr gādājiet par regulāru izstrādājuma pārbaudi un apkopi.
Pretējā gadījumā var tikt izraisīts negadījums vai smagi savainojumi.

Izstrādājuma aizdošana vai nodošana citai personai

- Ja izstrādājumu aizodat citai personai, gādājiet, lai kopā ar izstrādājumu tiktu nodrošināta arī lietotāja rokasgrāmata.
- Ja izstrādājumu nododat citai personai, lūdzu, kopā ar izstrādājumu nododiet arī lietotāja rokasgrāmatu.
Pretējā gadījumā var tikt izraisīts negadījums vai smagi savainojumi.

Izstrādājuma lietotāji

- Izstrādājumu nedrīkst lietot:
 - ◆ nogurušas personas;
 - ◆ personas alkohola reibumā;
 - ◆ personas, kas lieto medikamentus;
 - ◆ grūtnieces;
 - ◆ personas, kurām ir novājināts fiziskais stāvoklis;
 - ◆ personas, kas nav izlasījušas lietotāja rokasgrāmatu;
 - ◆ bērni.
- Nemiet vērā, ka lietotājs ir atbildīgs par negadījumiem vai apdraudējumiem, kas ir saistīti ar citām personām vai to īpašumu. Šo norādījumu neievērošana var izraisīt negadījumu.
- Šī izstrādājuma aizdedzes sistēmas darbības laikā tiek radīts elektromagnētiskais lauks. Magnētiskie lauki var izraisīt elektrokardiostimulatora darbības traucējumus vai kļūmi. Lai mazinātu veselības apdraudējumu, elektrokardiostimulatoru lietotājiem pirms šī izstrādājuma lietošanas ir ieteicams konsultēties ar savu ārstu un elektrokardiostimulatora ražotāju.



Izstrādājuma droša lietošana

BRĪDINĀJUMS

Vibrācija un aukstums

- Tiek uzskatīts, ka ķermeņa pakļaušana vibrācijai un aukstumam var izraisīt par Reino sindromu sauktu slimību, kas ietekmē noteiktu personu pirkstus. Ķermeņa pakļaušana vibrācijai un aukstumam var izraisīt pirkstu tirpšanu un dedzinošu sajūtu pirkstos, kam seko pirkstu krāsas izmaiņas un nejutīgums. Ir ieteicams ievērot tālāk norādītos piesardzības pasākumus, jo nav zināms minimālais vibrācijas un aukstuma iedarbības līmenis, kas var izraisīt šo slimību.
 - ◆ Uzturiet ķermeni siltu, īpašu uzmanību pievēršot galvas un kakla, pēdu un potīšu, kā arī plaukstu un to locītavu siltumam.
 - ◆ Lai nodrošinātu atbilstošu asins cirkulāciju, bieži pārtrauciet darbu un izpildiet enerģiskus roku vingrinājumus, kā arī nesmēķējiet.
 - ◆ Samaziniet ierīces lietošanas ilgumu. Katru dienu iepļānojiet darbus, kuru izpildei nav nepieciešams izmantot trimmeri vai citu rokās turamu motorizētu aprīkojumu.
 - ◆ Ja pirkstos jūtat nepatīkamu sajūtu un rodas to apsārtums un pietūkums, kam seko pirkstu krāsas izmaiņas un nejutīgums, pirms turpināt pakļaut savu ķermeni aukstumam un vibrācijai, konsultējieties ar savu ārstu.
- Šo norādījumu neievērošana var izraisīt veselības stāvokļa pasliktināšanos.

Nepārtrauktas slodzes izraisītas traumas

- Tiek uzskatīts, ka pirkstu, plaukstu, roku un plecu muskuļu un cīpslu pakļaušana pārmērīgai slodzei var izraisīt šo ķermeņa daļu jutīgumu, pietūkumu, nejutīgumu, vārgumu un asas sāpes. Noteiktas atkārtotas darbības ar rokām var radīt nepārtrauktas slodzes izraisītu traumu gūšanas risku. Lai mazinātu nepārtrauktas slodzes izraisītu traumu gūšanas risku, izpildiet tālāk sniegtos norādījumus.
 - ◆ Strādājot neturiet plaukstu locītavu saliektā, izstieptā vai pagrieztā stāvoklī.
 - ◆ Regulāri pārtrauciet darbu, lai samazinātu atkārtoto darbību skaitu un atpūtinātu rokas. Atkārtoto kustību veiciet lēnāk un ar mazāku spēku.
 - ◆ Izpildiet plaukstu un roku muskuļu stiprināšanas vingrinājumus.
 - ◆ Ja pirkstos, plaukstās, plaukstu locītavās vai rokās jūtat tirpšanu, nejutīgumu vai sāpes, vērsieties pie ārsta. Jo ātrāk tiek diagnosticētas nepārtrauktas slodzes izraisītas traumas, jo lielāka ir iespējamība nepieļaut neatgriezeniskus nervu un muskuļu bojājumus.
- Šo norādījumu neievērošana var izraisīt veselības stāvokļa pasliktināšanos.

Atbilstoša apmācība

- Nepieļaujiet, ka izstrādājumu lieto personas, kas nav saņēmušas atbilstošu apmācību un nelieto aizsargaprīkojumu.
 - Pilnībā apgūstiet iekārtas vadības ierīču funkcijas un pareizu iekārtas lietošanu.
 - Iemācieties apturēt iekārtu un noslāpēt dzinēju.
 - Iemācieties ātri atāķēt uzkabei piestiprinātu iekārtu.
 - Nekādā gadījumā neļaujiet iekārtu lietot personām, kas nav saņēmušas atbilstošus norādījumus.
- Šo norādījumu neievērošana var izraisīt veselības stāvokļa pasliktināšanos.

Lietojiet piemērotu apģērbu.

- Nostipriniet matus tā, lai tie atrastos virs plecu līmeņa.
 - Nelietojiet kaklasaites, rotaslietas vai brīvi krītošu apģērbu, kas var iekerties iekārtā.
 - Nelietojiet apavus ar atvērtu purngalu, kā arī nestrādājiet bez apaviem vai ar nenosegtām kājām.
- Šo piesardzības pasākumu neievērošana var izraisīt redzes vai dzirdes bojājumus, kā arī smagus savainojumus.



Aizsargaprīkojuma lietošana

- Strādājot ar trimmeri, noteikti lietojiet tālāk norādīto aizsargaprīkojumu.
 1. Galvas aizsargaprīkojums (ķivere): galvas aizsardzībai.
 2. Skaņu slāpējošās austiņas vai ausu aizbāžņi: dzirdes aizsardzībai.
 3. Aizsargbrilles: acu aizsardzībai.
 4. Sejšegs: sejas aizsardzībai.
 5. Aizsargcimdi: plaukstu aizsardzībai pret aukstumu un vibrāciju.
 6. Piemērota izmēra darba apģērbs (garas piedurknes, garas bikses): ķermeņa aizsardzībai.
 7. Izturīgi, neslidoši aizsargzābaki (ar noslēgtu purngalu un aizsargplāksnīti purngalā) vai neslidoši darba apavi (ar noslēgtu purngalu un aizsargplāksnīti purngalā): pēdu aizsardzībai.
 8. Apakšstilbu aizsargi: kāju aizsardzībai.
- Šo piesardzības pasākumu neievērošana var izraisīt redzes vai dzirdes bojājumus, kā arī smagus savainojumus.
- Ja tas ir nepieciešams, lietojiet tālāk norādīto aizsargaprīkojumu.
 - ◆ Respirators: elpošanas orgānu aizsardzībai.
 - ◆ Bišu tīkls: aizsardzībai pret bitēm.

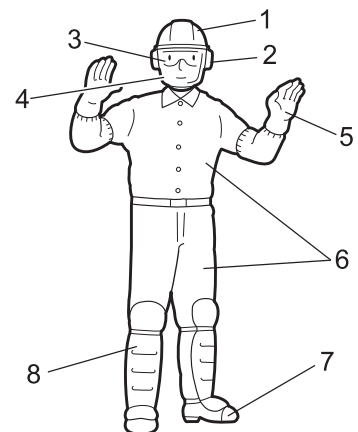

Izstrādājuma droša lietošana

BRĪDINĀJUMS

Lietošanas un darbināšanas vide

- Nelietojiet izstrādājumu tālāk norādītajos apstākļos.
 - ◆ Sliktos laikapstākļos
 - ◆ Stāvās nogāzēs vai slidenās vietās, kur nevarat nodrošināt stabilu kāju atbalstu
 - ◆ Nakī vai tumšās vietās, kur ir ierobežota redzamība
- Strādājot ar izstrādājumu lēzenā nogāzē, veiciet horizontālas, noteiktas kontūras kustības. Nokrītot, paslīdot vai nepareizi lietojot izstrādājumu, varat gūt smagus savainojumus.
- Lai negūtu traumas un nodrošinātu ērtu un drošu darbu, lietojiet iekārtu tikai tad, ja gaisa temperatūra ir diapazonā no -5 °C līdz 40 °C. Šo norādījumu neievērošana var izraisīt veselības stāvokļa pasliktināšanos.

Sagatavošanās savainojumu gūšanas situācijai

- Sagatavojieties maz ticamajai negadījuma rašanās vai savainojumu gūšanas situācijai.
 - ◆ Aptieciņa
 - ◆ Dvieļi un salvetes (lai apturētu asiņošanu)
 - ◆ Svīlpe vai mobilais tālrunis (lai lūgtu palīdzību trešajai pusei)
- Ja nespējat veikt pirmās palīdzības darbības vai lūgt palīdzību trešajai pusei, savainojums var kļūt smagāks.

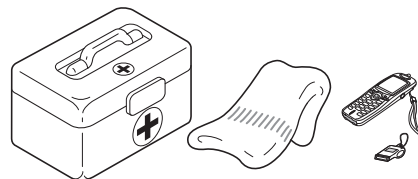

Drošība aizdegšanās vai dūmu rašanās gadījumā

- Ja pamanāt liesmas dzinējā vai dūmus, kas nerodas no izplūdes atveres, vispirms pārvietojieties drošā attālumā no izstrādājuma, lai izvairītos no savainojumiem.
- Izmantojot lāpstu, uzberiet liesmām smiltis vai citu līdzīgu materiālu, lai nepieļautu uguns izplatīšanos, vai nodzēsiet uguni, izmantojot ugunsdzēsības aparātu. Paniska rīcība var izraisīt uguns izplatīšanos un citu bojājumu paplašināšanos.



Brīdinājuma paziņojumi

BĪSTAMI

Ar šo simbolu, kuram seko vārds "BĪSTAMI", tiek apzīmēta darbība vai nosacījums, kas izraisīs lietotāja un tuvumā esošo personu smagus savainojumus vai nāvi.

BRĪDINĀJUMS

Ar šo simbolu, kuram seko vārds "BRĪDINĀJUMS", tiek apzīmēta darbība vai nosacījums, kas var izraisīt lietotāja un tuvumā esošo personu smagus savainojumus vai nāvi.

UZMANĪBU!

Ar vārdu "UZMANĪBU!" tiek apzīmēta potenciāli bīstama situācija, kas, ja netiek novērsta, var izraisīt vieglus vai vidēji smagus savainojumus.

Citi apzīmējumi



Ar pārsvītrotā apla simbolu tiek apzīmēts norādītās darbības aizliegums.



PIEZĪME

Šajā rāmītī ietvertajā ziņojumā ir sniegti padomi par izstrādājuma lietošanu, uzturēšanu un apkopi.







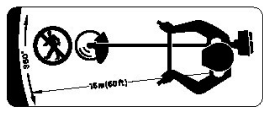







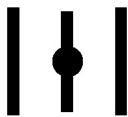



SVARĪGI

Rāmītī ietvertajā un ar vārdu "SVARĪGI" apzīmētajā tekstā ir ietverta svarīga informācija par šajā rokasgrāmatā aprakstītā izstrādājuma lietošanu, pārbaudi, apkopi un uzglabāšanu.

Simboli

Simbola forma	Simbola apraksts/lietojums	Simbola forma	Simbola apraksts/lietojums
	Rūpīgi izlasīt lietotāja rokasgrāmatu		Griezējinstrumenta vārpstas maksimālais griešanās ātrums apgr./min
	Lietojiet acu, ausu un galvas aizsargaprīkojumu		Citas personas nedrīkst atrasties tuvāk par 15 m

Izstrādājuma droša lietošana

Simbola forma	Simbola apraksts/lietojums	Simbola forma	Simbola apraksts/lietojums
	Lietot aizsargapavus un cimdus		Benzīna un eļļas maisījums
	Apturēšana ārkārtas gadījumā		Gaisa vārsta regulatora auksta dzinēja iedarbināšanas stāvoklis (gaisa vārsts ir aizvērts)
	Brīdinājums. Lidojoši priekšmeti!		Gaisa vārsta regulatora dzinēja darbības stāvoklis (gaisa vārsts ir atvērts)
	Brīdinājums par grūdienu uz sāniem		Karburatora regulēšana — tukšgaita
	Aizliegums lietot ierīci bez aizsargvairoga		U veida rokturis
	Aizliegums lietot metāla asmeņus		Lokveida rokturis
	Aizliegums lietot griezējgalvu ar neilona auklu		Karstas virsmas — apdegumu gūšanas risks
	Nelietojiet izstrādājumu slikti ventilētās vietās		Garantētais skaņas jaudas līmenis
	Aizdeģšanās risks		Dzinēja iedarbināšana
	Elektriskās strāvas trieciena risks		Iztukšošanas pūslītis (sākotnējās dzinēja uzpildes mehānisms)

Izstrādājuma droša lietošana

Drošības simbolu etiķetes

- Šajā rokasgrāmatā aprakstītajiem izstrādājumiem ir piestiprināta tālāk redzamā drošības simbolu etiķete. Pirms izstrādājuma lietošanas pārlicinieties, ka saprotat drošības simbolu etiķetes nozīmi.
- Ja nodiluma vai bojājumu dēļ drošības simbolu etiķete ir kļuvusi nesalasāma vai tā ir atflīmējusies un nozaudēta, iegādājieties jaunu drošības simbolu etiķeti no vietējā izplatītāja un piestipriniet to tālāk redzamajā attēlā norādītajā vietā. Etiķetei vienmēr ir jābūt salasāmai.

(1. daļas numurs 890617-43130)

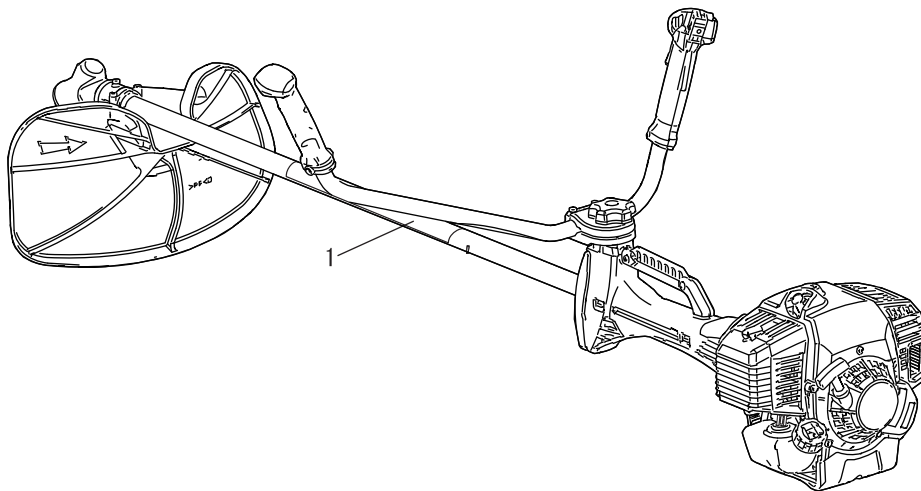
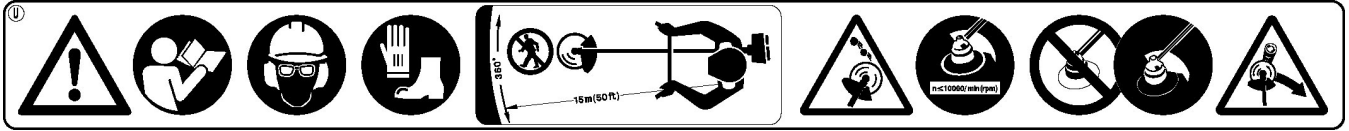

Apraksts

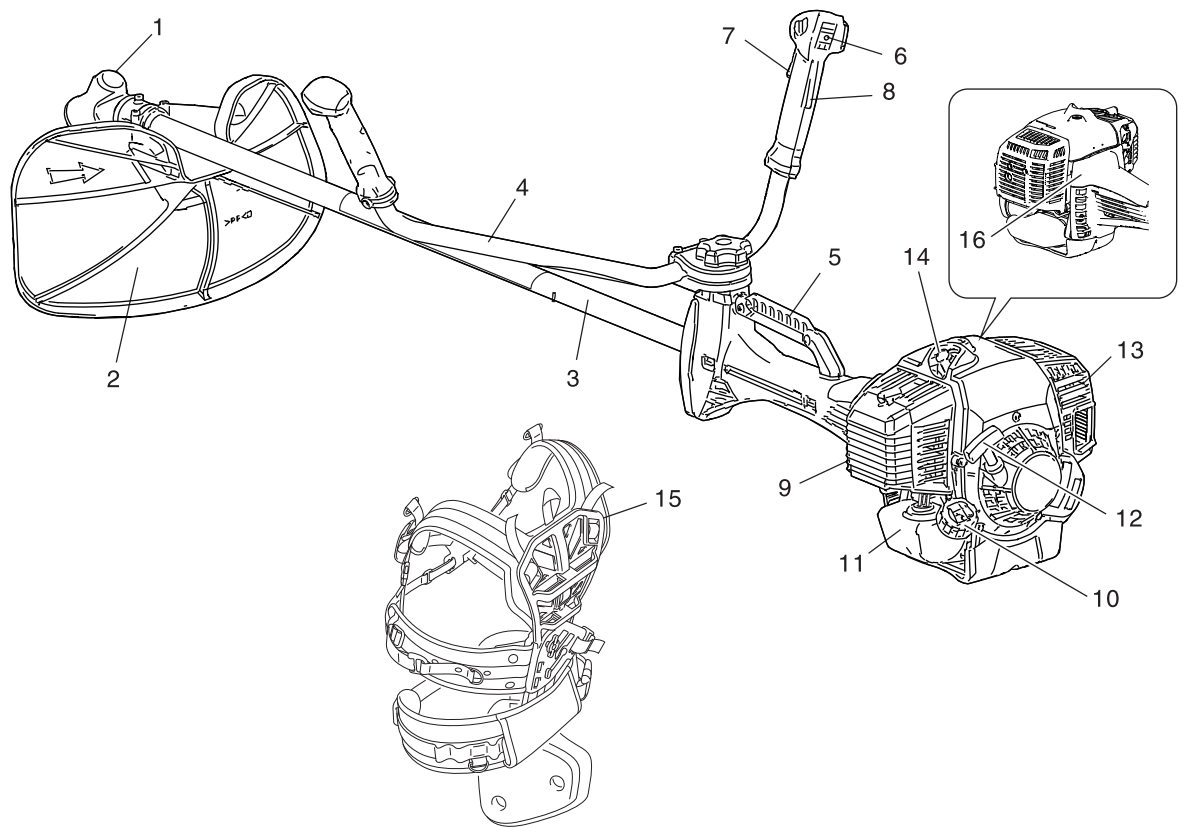

1. **Leņķa transmisija** — divi pārnēsumi, kas ļauj mainīt griešanās ass leņķi.
2. **Aizsargs** — ierīce, kas aizsargā lietotāju pret netīšu saskari ar griezējgalvu un mestajiem priekšmetiem.
3. **Vārpstas caurule** — iekārtas daļa, kas sedz spēka pārvada vārpstu.
4. **U veida rokturis** — velosipēda stūrei līdzīgā konstrukcija nodrošina mazāku darba radīto slodzi, nekā lietojot lokveida rokturi.
5. **Uzkabes stiprinājums** — ierīce, kurai var pieāķēt uzkaubi.
6. **Aizdedzes slēdzis** — virs droseles regulatora korpusa piestiprināts bīdāmais slēdzis, kuru var pārvietot uz priekšu iedarbināšanas stāvoklī un uz aizmuguri apturēšanas stāvoklī.
7. **Droseles regulators** — ar lietotāja pirkstu vadāms dzinēja griešanās ātruma regulators.
8. **Droseles regulatora fiksators** — fiksē droseles regulatoru tukšgaitas stāvoklī, ja neesat ar labo roku cieši satvēris rokturi.
9. **Gaisa filtra vāks** — nosedz gaisa filtru.
10. **Degvielas tvertnes vāciņš** — paredzēts degvielas tvertnes noslēgšanai.
11. **Degvielas tvertne** — kontainers, kurā atrodas degviela un degvielas filtrs.
12. **Startera rokturis** — pavelkams rokturis, kas ļauj iedarbināt dzinēju.
13. **Klusinātāja vāks** — nosedz klusinātāju, neļaujot lietotājam saskarties ar klusinātāja karsto virsmu.
14. **Aizdedzes svece**
15. **Plecu uzkaube** — regulējama siksna iekārtas iekāršanai.
16. **Tips un sērijas numurs**

Pirms darba sākšanas

Iepakojuma satura saraksts

- ♦ Iepakojuma kārbā ir atsevišķi iepakotas tālāk norādītās daļas.
- ♦ Pēc kārbas izpakošanas pārbaudiet tajā ietvertās daļas.
- ♦ Ja kāda daļa nav pievienota vai ir bojāta, sazinieties ar vietējo izplatītāju.

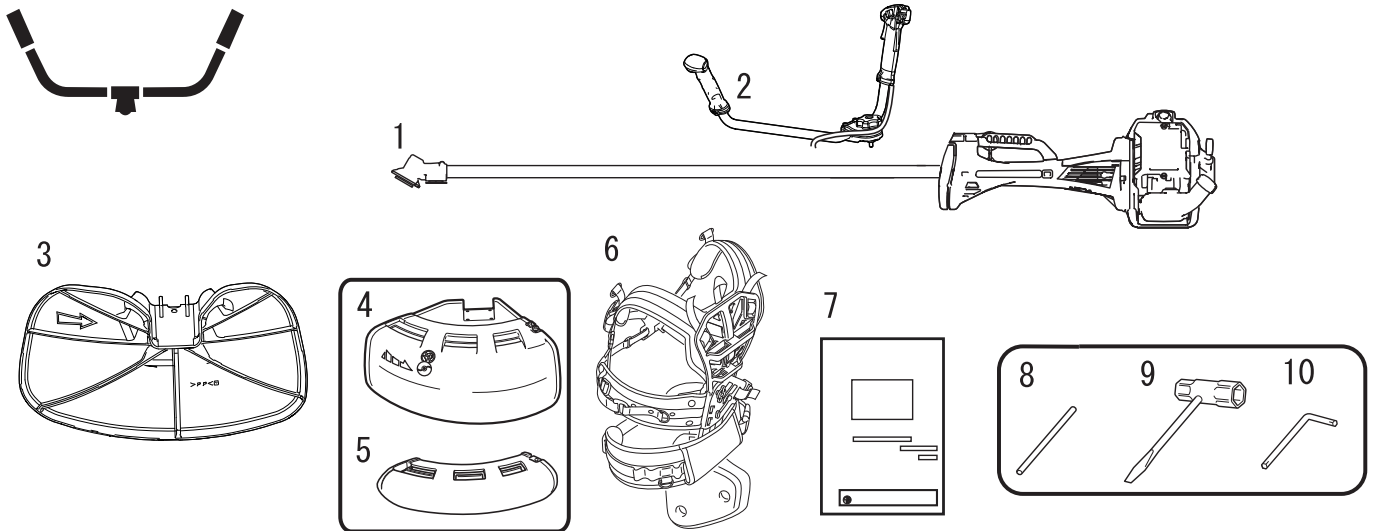

1. Dzinējs un vārpstas caurule
2. U veida rokturis
3. Aizsargs (smalcinātāja asmenim)
4. Aizsargs (griezējgalvai ar neilona auklu)
5. Aizsargs (griezējasmēnim)
6. Plecu uzkabe
7. Operatora rokasgrāmata
8. Fiksēšanas rīks
9. Ārējā galatslēga
10. Taisnleņķa uzgriežņu atslēga

Montāža

⚠ BRĪDINĀJUMS

- Rūpīgi izlasiet lietotāja rokasgrāmata, lai nodrošinātu pareizu izstrādājuma montāžu.
Nepareizi samontēta izstrādājuma lietošana var izraisīt negadījumu vai smagus savainojumus.



Versija ar U veida rokturi U veida roktura montāža

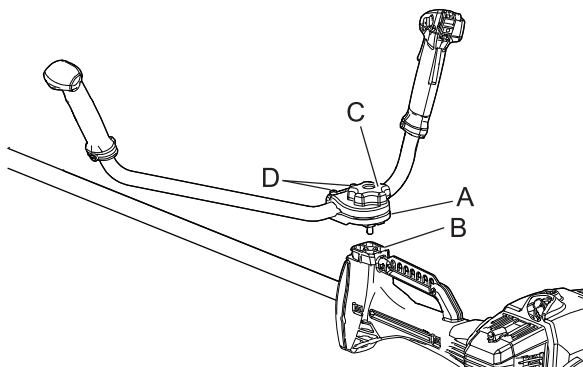

1. Augšējo roktura montāžas skavu (A) ievietojiet roktura montāžas apakšējā skavā (B) un nostipriniet rokturi, viegli pievelkot roktura montāžas bultskrūvi (C).
 2. Pielāgojiet roktura slīpumu līdz piemērotam stāvoklim (lai iekārtu varētu ērti lietot) un cieši pievelciet roktura montāžas bultskrūvi.
- * Lai pielāgotu fiksācijas bultskrūvi (D), rīkojieties (pēc nepieciešamības)
- (1) Pievelciet bultskrūves, līdz tās ir ciešas.
 - (2) Atļaidiet bultskrūves vaļīgāk par $1\frac{1}{2}$ pagriezienu.

Pirms darba sākšanas

Aizsarga uzstādīšana

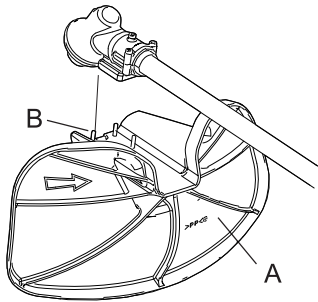

1. Novietojiet aizsargu (A) pret leņķa transmisijas montāžas daļu un pievelciet 4 bultskrūves (B).

Smalcinātāja asmenim

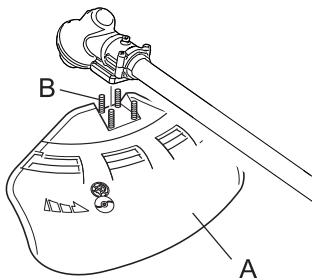

Griezējgalvai ar neilona auklu

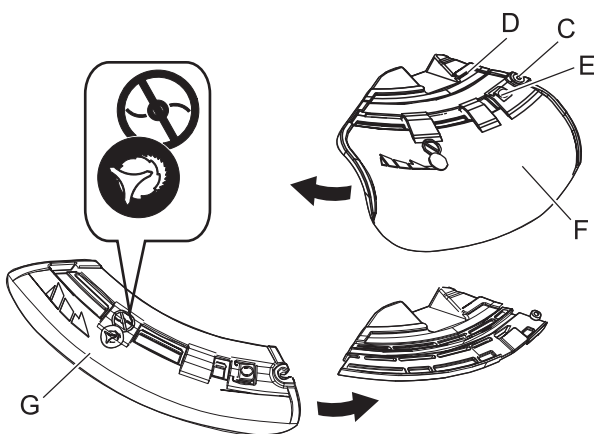

- ♦ Kad tiek izmantots griešanas asmens, izmantojiet aizsargu, kas paredzēts metāla asmenim.
2. Pilnībā atskrūvējiet bultskrūvi (C) skavas labajā pusē (D), lai pabīdītu aizsargu. Skrūvi nevar izņemt no skavas.
 3. Nospiežot pogu (E), pabīdiet aizsargu (F) pa kreisi un noņemiet to.
 4. Ievietojiet gropē griešanas asmens aizsargu (G) un pabīdiet to pa labi, līdz tas atdurās. Noteikti pievelciet bultskrūvi.

Ar metāla asmeni Asmens uzstādīšana

⚠ BRĪDINĀJUMS

- Strādājot ar trimmera asmeni, lietojiet izturīgus darba cimdus.
- Pļaušanas laikā veicot trimmera asmens nomaiņu, pārliecinieties, ka dzinējs ir apturēts un asmeni vairs negriežas.
- Apgriežot trimmeri, lai nomainītu asmeni, degvielas tvertnes vāciņam ir jābūt cieši pievilktam.
- Nemēģiniet uzstādīt trimmera asmeni ar vienu roku vai neizmantojot ārējo galatslēgu. Precīzi uzstādiet trimmera asmeni, izmantojot komplektācijā ietverto ārējo galatslēgu, un cieši pievelciet asmeni.
- Asmens pievilkšanai neizmantojiet nekādus citus rīkus, izņemot komplektācijā ietverto ārējo galatslēgu. Izmantojot pneimatisku vai elektrisku instrumentu, asmens var tikt pārmērīgi pievilkt un var tikt salauzts uzgrieznis vai dzenošā vārpsta.
- Ja asmens nostiprināšanai tiek izmantots nodilis uzgrieznis un ieliktnis, asmens var kļūt vaļīgs. Nomainiet tos pret jauniem. Pretējā gadījumā varat gūt savainojumus, izraisīt smagus negadījumus vai ugunsgrēku.

Pirms darba sākšanas

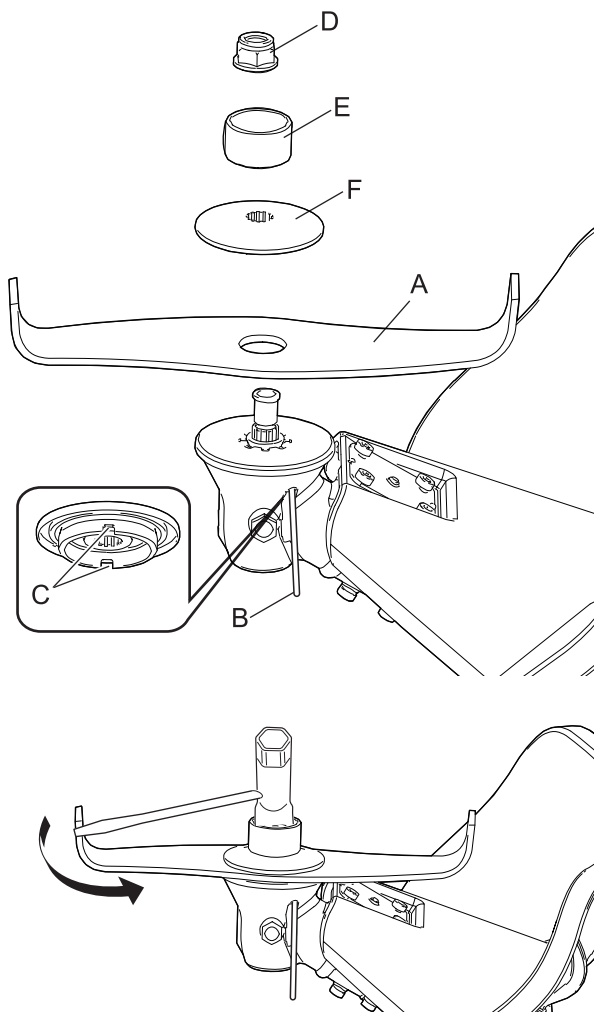

Ar neilona auklas griezējgalvu Griezējgalvas ar neilona auklu uzstādīšana

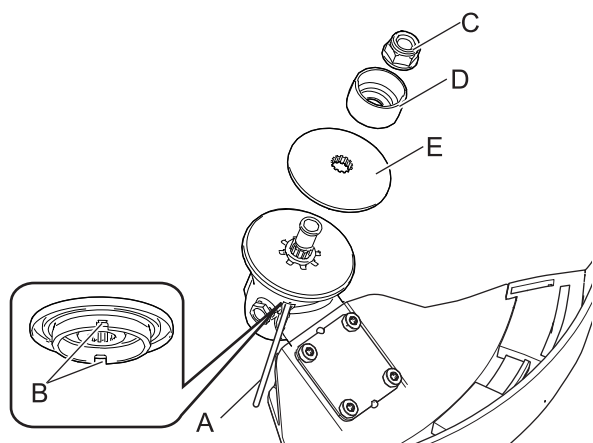

1. Pārbaudiet asmeņus (A) pirms uzstādīšanas. Pārbaudiet, vai tie ir asi. Neasi asmeņi palielina asmeņu atlēkšanas bīstamību. Mazas plaisas var radīt lūzumus, kā rezultātā, strādājot, var tikt izsviesta asmens daļa. Nelietojiet saplaisājušus asmeņus neatkarīgi no plaisas lieluma.
2. Ievietojiet fiksēšanas rīku (B) atverē, kas atrodas leņķa transmisijas labajā pusē, vienlaikus spiežot fiksatora atsperi uz kreiso pusi.
3. Ievietojiet fiksēšanas rīku dziļāk asmens fiksatora nostiprināšanas atverē (C), lai nofiksētu dzenošo vārpstu.
4. Izmantojot galatslēgu, atskrūvējiet uzgriezni (D), ieliktni (E) un apakšējo asmens fiksatoru (F).
5. Ar roku cieši pievelciet asmeni, apakšējo asmens fiksatoru, ieliktni un uzgriezni.

⚠ UZMANĪBU!

- Cieši nofiksējiet dzenošo vārpstu, izmantojot fiksēšanas rīku, lai nepieļautu vārpstas griešanos asmens montāžas laikā. Pretējā gadījumā nevarēsiet pietiekami cieši pievilkt asmens nostiprināšanas uzgriezni.
6. Pievelciet uzgriezni (griežot pretēji pulksteņrādītāja kustības virzienam), izmantojot ārējo galatslēgu. Pievelkot nekādā gadījumā nelietojiet savu ķermeņa svaru. Pretējā gadījumā var tikt bojāta uzgriežņa vītne.
 7. Izņemiet fiksēšanas rīku.

1. Ievietojiet fiksēšanas rīku (A) atverē, kas atrodas leņķa transmisijas labajā pusē, vienlaikus spiežot fiksatora atsperi uz kreiso pusi.
 2. Ievietojiet fiksēšanas rīku dziļāk asmens fiksatora nostiprināšanas atverē (B), lai nofiksētu dzenošo vārpstu.
 3. Izmantojot galatslēgu, atskrūvējiet uzgriezni (C), ieliktni (D) un apakšējo asmens fiksatoru (E).
- * Ja tiek piestiprināta griezējgalva ar neilona auklu, uzgrieznis, ieliktnis un apakšējais asmens fiksators netiek lietots.

Pirms darba sākšanas

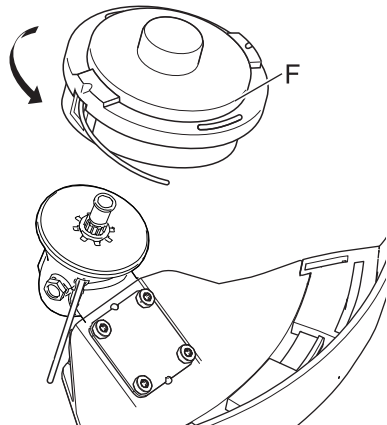

⚠ UZMANĪBU!

○ Cieši nofiksējiet dzenošo vārpstu, izmantojot fiksēšanas rīku, lai nepieļautu vārpstas griešanas griezējgalvas montāžas laikā.

4. Uzskrūvējiet griezējgalvu (F) uz vārpstas (pretēji pulksteņrādītāja kustības virzienam), līdz tā ir cieši pievilkta.
5. Izņemiet fiksēšanas rīku.

Līdzsvarošana Plecu uzkabes regulēšana

⚠ BRĪDINĀJUMS

○ Šis izstrādājums ir paredzēts dažādas miesasbūves lietotājiem, taču to, iespējams, nevarēs pielāgot īpaši garu personu augumam. Nelietojiet šo iekārtu, ja uzkabai piestiprinātas iekārtas griezējinstrumenti var pieskarties jūsu pēdām.

SVARĪGI

○ Personas auguma parametri var ietekmēt līdzsvarošanai nepieciešamos pielāgojumus. Turklāt līdzsvarošanas procedūra var nebūt piemērota noteiktām iekārtām un dažām personām. Ja plecu uzkabe nav piemērota jūsu augumam vai to never atbilstoši pielāgot, lūdzu, vērsieties pēc palīdzības pie vietējā izplatītāja.

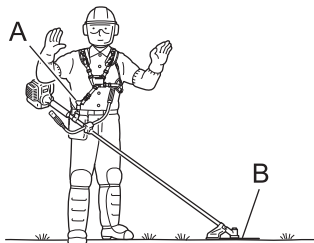

- ♦ Komplektācijā ietvertā plecu uzkabe ir piemērota standarta miesasbūves pieaugušajiem, kuru augums ir no 150 cm līdz 195 cm un vidukļa apkārtmērs ir no 60 cm līdz 140 cm.
- ♦ Lietojiet plecu uzkabi, ja tā ir ietverta komplektācijā vai tās lietošana ir ieteikta šajā rokasgrāmatā. Pielāgojiet gan uzkabi, gan iekārtas uzkabes savienotāju (A) tā, lai, iekārtai brīvi karājoties, griezējinstrumenti tik tikko būtu zemes līmenī (B).
- ♦ Griezējinstrumentam un aizsargam ir jāatrodas horizontālā stāvoklī visos virzienos. Uzkariet iekārtu labajā pusē, kā tas ir redzams attēlā.

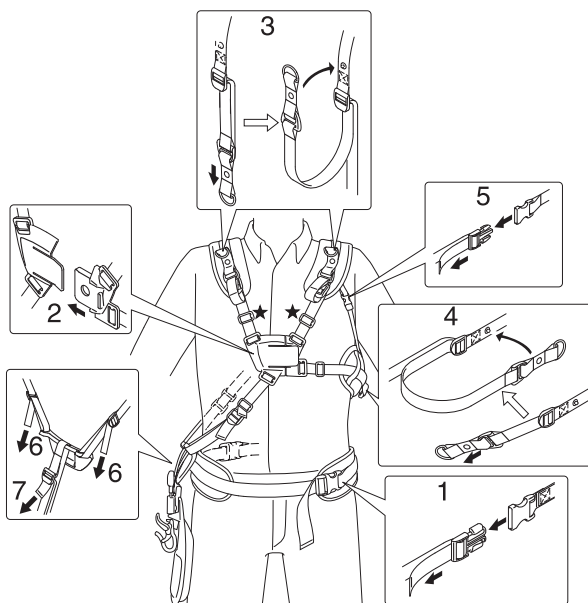

Uzkabes nostiprināšanas procedūra

1. Novietojiet vidukļa paliktņi uz gūžas kaula, pēc tam nofiksējiet vidukļa sprādzi un pavelciet siksnu, lai pievilktu paliktņi. Vidukļa paliktņi ir ieteicams novietot nedaudz zemāk par jostas līmeni.
2. Atbrīvojiet plecu un krūšu siksnas un nofiksējiet krūšu sprādzi.
3. Pavelciet uz leju pleca paliktņa pielāgošanas siksnu, lai cieši nostiprinātu pleca paliktņi, un pēc tam nofiksējiet siksnu pie pleca paliktņa.
4. Pavelciet sānu paliktņa pielāgošanas siksnu, lai cieši nostiprinātu sānu paliktņi, un pēc tam nofiksējiet siksnu pie sānu paliktņa.
5. Nofiksējiet pielāgošanas sprādzi un pēc tam pavelciet uz leju pielāgošanas jostu, lai cieši nostiprinātu kreisās puses pleca paliktņi un sānu paliktņi.
6. Pielāgojiet piekāršanas plāksnes augstumu, pavelkot siksnas uz sānu paliktņa.
7. Pielāgojiet kājas paliktņa augstumu, līdz paliktņis atrodas tādā stāvoklī, kas ļauj ērti lietot iekārtu.

Pirms darba sākšanas

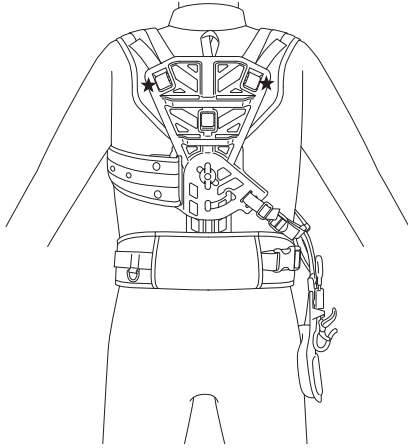

PIEZĪME

- Ja pēc iepriekš aprakstītās pielāgošanas procedūras izpildes joprojām jūtat, ka uzkaibe ir pārāk cieša vai pārāk brīva, pielāgojiet uzkabes kopējo garumu atbilstoši savam augumam, pielāgojot ar zvaigznītēm apzīmētas daļas.

Pirms darba sākšanas

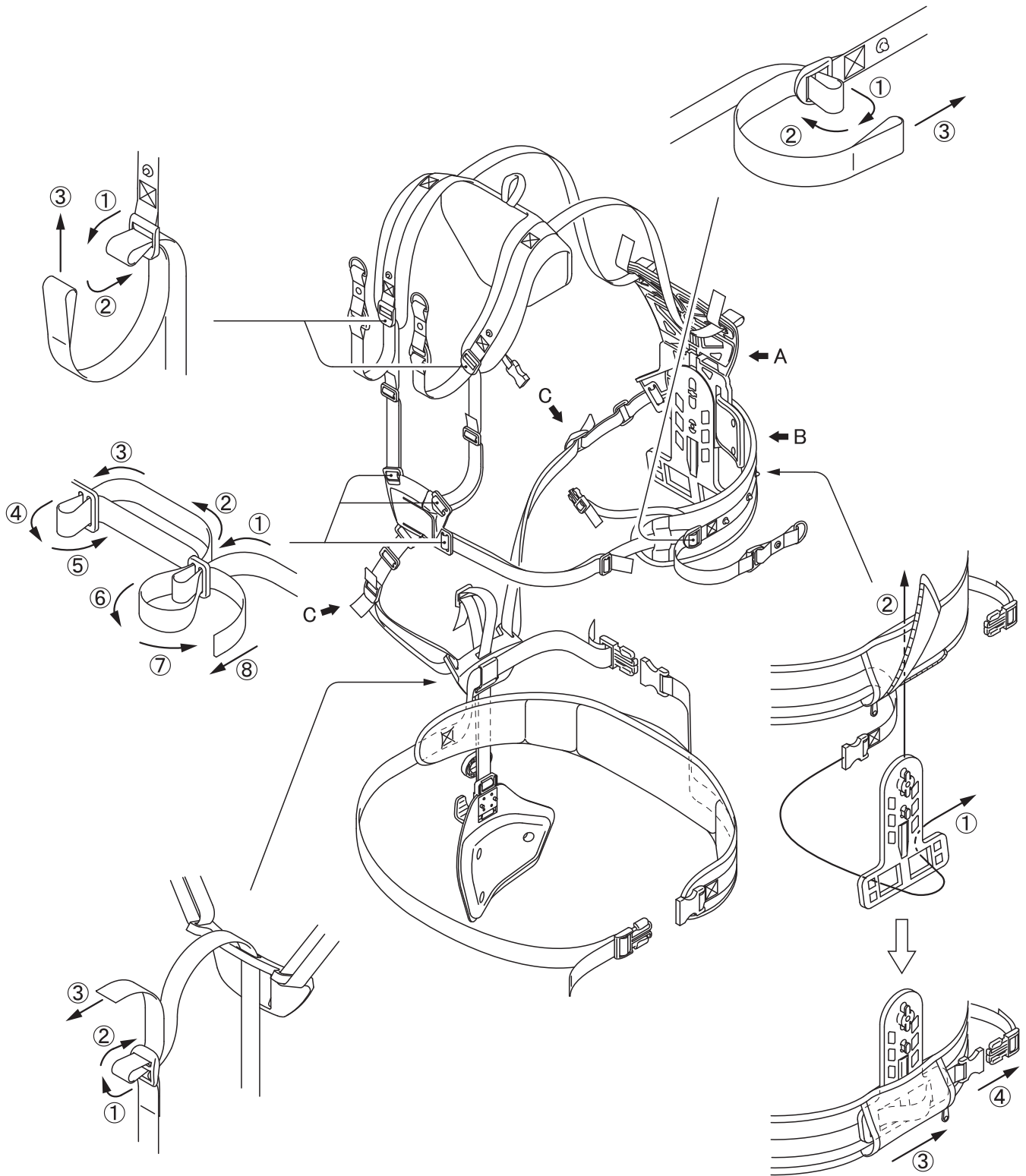

PIEZĪME

○ Ja nomaināt siksnu, piestipriniet to, kā tas ir redzams attēlā.

Pirms darba sākšanas

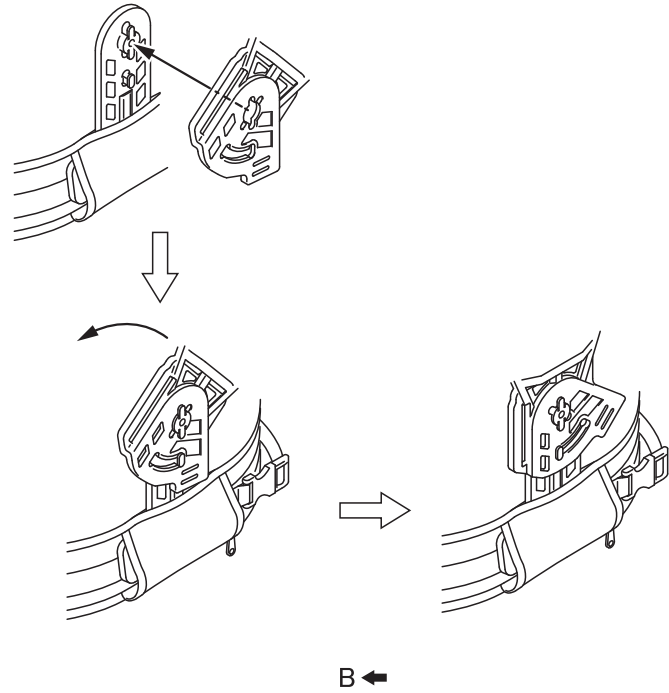
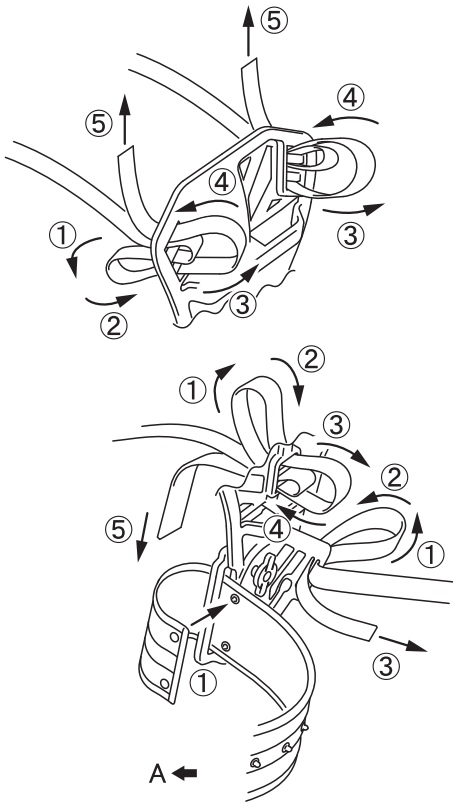

A ←

B ←

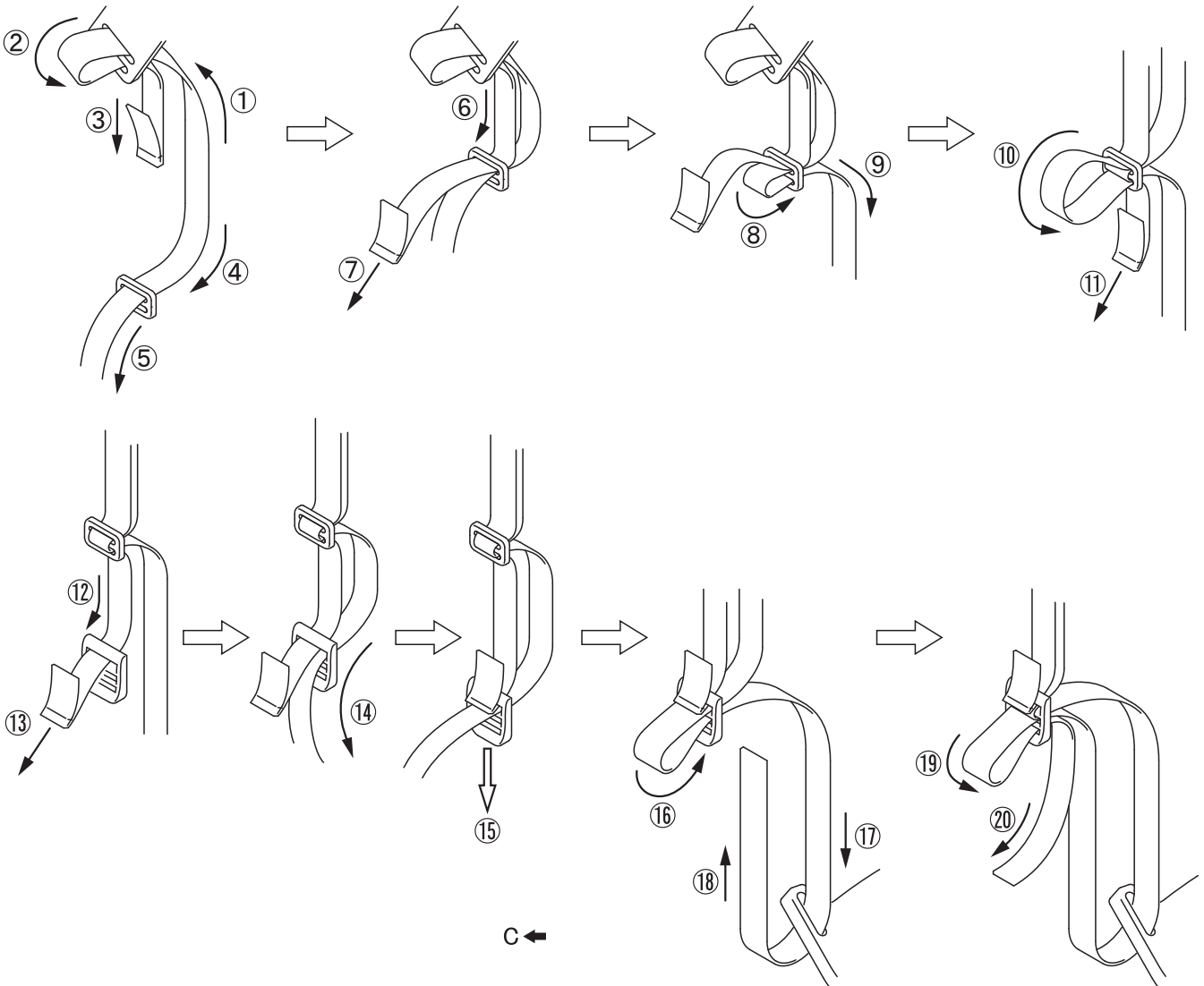

C ←

Pirms darba sākšanas

Degvielas sagatavošana

BĪSTAMI

- Neveiciet degvielas uzpildi, ja dzinējs ir sakarsis vai darbojas.
- Veicot degvielas uzpildi, nesmēķējiet un uzpildes vietas tuvumā neturiet atklātu liesmu. Pretējā gadījumā degviela var uzliesmot un izraisīt aizdegšanos, radot apdegumus.



BRĪDINĀJUMS

- Nekādā gadījumā neveiciet degvielas tvertņu uzpildi iekštelpās. Vienmēr veiciet degvielas tvertņu uzpildi ārpus telpām vietā, kur zemes virsmai nav seguma. Neveiciet izstrādājuma degvielas uzpildi, atrodoties uz kravas automašīnas iekraušanas platformas vai citā līdzīgā vietā.
- Degvielas tvertnēs un kannās var veidoties paaugstināts spiediens. Vienmēr lēni atveriet degvielas tvertņu vāciņus, lai nodrošinātu spiediena izlīdzināšanos. Pretējā gadījumā var izšļākties degviela.
- Saslaukiet pārmērīgas uzpildes dēļ pārplūdušo vai izlijušo degvielu. Izlijusi degviela var uzliesmot, izraisot aizdegšanos un apdegumus.
- Pēc degvielas uzpildes noteikti pārbaudiet degvielas cauruli, degvielas sistēmas blīves un zonu ap degvielas tvertnes vāciņu, lai pārliecinātos, vai šajās vietās nav radusies degvielas noplūde. Ja konstatējat degvielas noplūdi, nekavējoties pārtrauciet izstrādājuma lietošanu un sazinieties ar vietējo izplatītāju, lai veiktu izstrādājuma remontu. Jebkura degvielas noplūde var izraisīt aizdegšanos.
- Glabājiet degvielas uzpildes tvertni ēnainā vietā, kuras tuvumā nav uguns.
- Lietojiet apstiprinātu degvielas trauku.

SVARĪGI

- Degviela ir standarta kvalitātes benzīna un divtaktu dzinējiem ar gaisa dzesēšanu paredzētas motoreļļas maisījums. Ir ieteicams izmantot svīnu nesaturošu benzīnu, kura oktāna skaitlis ir vismaz 89. Neizmantojiet degvielu, kas satur metilspirtu vai vairāk nekā 10 % etilspirta.
- Uzglabājot degvielu, tā kļūst veca. Sajauciet tikai tik daudz degvielas, cik plānojat izmantot trīsdesmit (30) dienu laikā.

Degviela



- ♦ Ieteicamā maisījuma proporcija: 50 : 1 (2%) ISO-L-EGD (ISO/CD 13738), JASO FC, FD standarta prasībām atbilstoši eļļai un ieteicamajai eļļai ECHO.
- ♦ Nelietojiet divtaktu dzinējiem paredzētu eļļu dzinējiem ar ūdens dzesēšanu un motociklu dzinējiem.
- ♦ Nesajauciet degvielu tieši dzinēja degvielas tvertnē.

Degvielas uzpilde

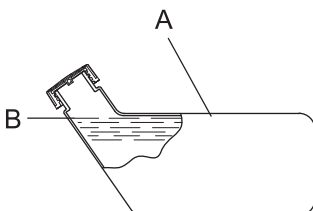

- ♦ Uzpildot degvielu, gādājiet, lai degvielas līmenis nerasnietu degvielas tvertnes atveri (A). Uzpildiet degvielu līdz ieteicamajam līmenim (līdz degvielas tvertnes izliekuma līmenim (B)).
- ♦ Pēc degvielas uzpildes cieši pievelciet degvielas tvertnes vāciņu.

Dzinēja iedarbināšana

BRĪDINĀJUMS

Iedarbinot dzinēju, noteikti ievērojiet tālāk norādītos piesardzības pasākumus.

- Pārvietojieties vismaz 3 m attālumā no vietas, kur veicat degvielas uzpildi.
- Novietojiet izstrādājumu uz līdzenas virsmas labi ventilētā vietā.
- Pārbaudiet, vai nav radušās degvielas noplūdes.
- Pārbaudiet, vai metāla asmeņi nav saplaisājuši.
- Pārbaudiet visus uzgriežņus un bultskrūves, lai pārliecinātos, ka tie visi ir cieši pievilkti.
- Ap izstrādājumu jābūt pietiekami daudz brīvas vietas un tā tuvumā nedrīkst atrasties cilvēki vai dzīvnieki.
- Pārvietojiet droses regulatoru tukšgaitas stāvoklī un iedarbiniet dzinēju.
- Iedarbinot dzinēju, cieši piespiediet izstrādājumu pie zemes.
Piesardzības pasākumu neievērošana var izraisīt negadījumu, savainojumus vai pat nāvi.
- Pēc dzinēja iedarbināšanas pārbaudiet, vai nerodas neparastas vibrācijas vai skaņas. Ja konstatējat neparastas vibrācijas vai skaņas, nelietojiet izstrādājumu. Sazinieties ar vietējo izplatītāju, lai veiktu izstrādājuma remontu.
Ar nokritušām vai nolūzušām daļām saistīti negadījumi var izraisīt traumas vai smagus savainojumus.
- Dzinēja izplūdes gāzes satur indīgas vielas. Nelietojiet izstrādājumu telpās vai citās slikti ventilētās vietās.
Izplūdes gāzes var izraisīt saindēšanos.
- Izstrādājuma darbības laikā un kādu laiku pēc tā apturēšanas nepieskarieties klusinātājam, aizdedzes svecei, leņķa transmisijai un citām augstai temperatūrai pakļautām daļām.
Pieskaroties augstai temperatūrai pakļautai daļai, varat gūt apdegumus.
- Izstrādājuma darbības laikā nepieskarieties aizdedzes svecei, aizdedzes sveces vadam un citām augstam spriegumam pakļautām daļām.
Izstrādājuma darbības laikā pieskaroties augstam spriegumam pakļautai daļai, varat gūt elektriskās strāvas triecienu.
- Ja droses regulators atrodas tukšgaitas stāvoklī, taču, iedarbinot dzinēju, griežas griezējinstrumenti, pirms izstrādājuma lietošanas noregulējiet karburatoru.
Piesardzības pasākumu neievērošana var izraisīt negadījumu, savainojumus vai pat nāvi.
- Ja dzinējs tiek iedarbināts, izmantojot droses aizturi, griežas griezējinstrumenti. Pēc dzinēja iedarbināšanas nedaudz pavelciet droses regulatoru, lai nekavējoties atbrīvotu droses aizturi. Nekādā gadījumā neizmantojiet droses aizturi izstrādājuma lietošanas laikā.
Rotējošais asmens var izraisīt savainojumus.



PIEZĪME

- Vispirms startera rokturi velciet uz āru lēni un pēc tam dariet to straujāk. Neizvelciet uz āru vairāk par 2/3 no startera auklas kopēja garuma.
- Kad startera aukla tiek ievilkta, neatlaidiet startera rokturi.

Auksta dzinēja iedarbināšana

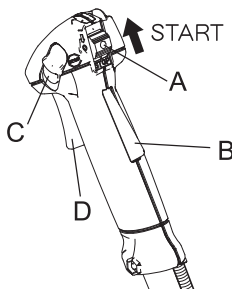

(Ja izstrādājums ir ilgstoši uzglabāts, pievienojiet aizdedzes sveces uznavu.)

1. Noņemiet asmens pārsegu.
2. Novietojiet izstrādājumu uz līdzenas virsmas un, izmantojot stieni vai līdzīgu priekšmetu, pārbaudiet, vai griezējinstrumenti nesaskaras ar zemes virsmu vai kādu citu instrumentu.
3. Pārslēdziet aizdedzes slēdzi (A) iedarbināšanas stāvoklī.
4. Pārliecinieties, ka droses regulators (D) atrodas tukšgaitas stāvoklī.

Darbības ar dzinēju

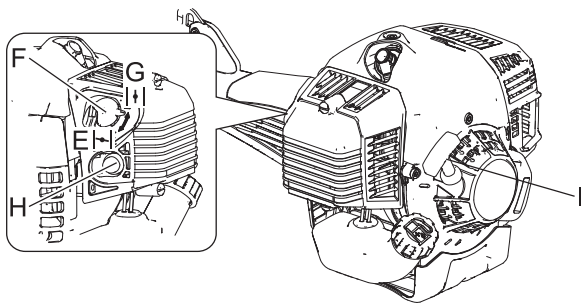

5. Pārvietojiet gaisa vārsta sviru (F) auksta dzinēja iedarbināšanas stāvoklī (E).
6. Secīgi nospiediet un atļaidiet iztukšošanas pūslīti (H), līdz tajā tiek iesūkta degviela.
7. Pārbaudiet, vai atrodaties drošā vietā, cieši satveriet izstrādājumu pēc iespējas tuvāk dzinējam, kā tas ir redzams attēlā, un vairākas reizes pavelciet startera rokturi (I).
8. Ja dzirdat sprādzienam līdzīgu skaņu un dzinējs nekavējoties pārstāj darboties, pārvietojiet gaisa vārsta sviru dzinēja darbības stāvoklī (G) un turpiniet vilkt startera rokturi, lai iedarbinātu dzinēju.
9. Ja dzinējs nepārstāj darboties, pārvietojiet gaisa vārsta sviru atpakaļ dzinēja darbības stāvoklī.
10. Ļaujiet dzinējam kādu laiku darboties tukšgaitā, lai tas uzsiltu.

* Ja dzinēju ir grūti iedarbināt, lietojiet droseles aizturi (C). (Līdz galam izvelciet droseles regulatoru, pabīdīet uz leju droseles aizturi, vienlaikus nospiežot droseles regulatora fiksatoru (B), un atļaidiet droseles regulatoru, lai aktivizētu droseles aizturi. Pēc dzinēja iedarbināšanas nedaudz pavelciet droseles regulatoru, lai nekavējoties atbrīvotu droseles aizturi.)

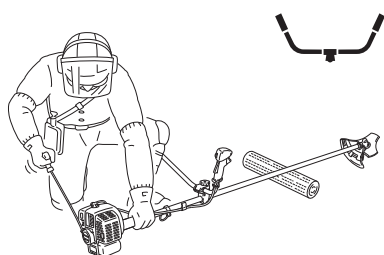

Silta dzinēja iedarbināšana

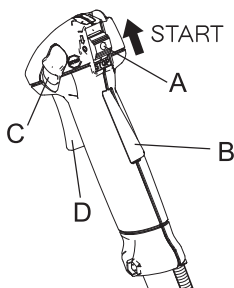

1. Pārslēdziet aizdedzes slēdzi (A) iedarbināšanas stāvoklī.
2. Pārliecinieties, ka droseles regulators (D) atrodas tukšgaitas stāvoklī.
3. Pārbaudiet, vai gaisa vārsta svira atrodas dzinēja darbības stāvoklī.
4. Ja iztukšošanas pūslītī nav redzama degviela, secīgi nospiediet un atļaidiet iztukšošanas pūslīti, līdz tajā tiek iesūkta degviela.
5. Pārbaudiet, vai atrodaties drošā vietā, cieši satveriet izstrādājumu pēc iespējas tuvāk dzinējam un pavelciet startera rokturi, lai iedarbinātu dzinēju.

Dzinēja apturēšana

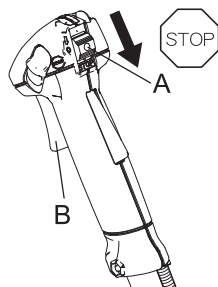

1. Pārvietojiet droseles regulatoru (B) tukšgaitas stāvoklī un pārslēdziet dzinēju tukšgaitas režīmā (maza apgriezumu skaita režīmā).
 2. Pārslēdziet aizdedzes slēdzi (A) apturēšanas stāvoklī.
 3. Ārkārtas gadījumā nekavējoties apturiet dzinēju, izmantojot aizdedzes slēdzi.
 4. Ja dzinējs netiek apturēts, pārvietojiet gaisa vārsta sviru auksta dzinēja iedarbināšanas stāvoklī. Dzinējs noslāps un apstāsies (apturēšana ārkārtas gadījumā).
- * Ja dzinēju neizdodas apturēt, izmantojot aizdedzes slēdzi, pirms atkārtotas izstrādājuma lietošanas nododiet to vietējam izplatītājam, lai veiktu aizdedzes slēdža pārbaudi un remontu.
5. Pirms veicat iekārtas apkopi vai remontu vai atstājat iekārtu bez uzraudzības, vienmēr atvienojiet aizdedzes sveces vadu no aizdedzes sveces, lai dzinēju nevarētu iedarbināt.

BĪSTAMI

○ **Griezējinstrumenta iesprūšanas gadījumā noteikti apturiet dzinēju.**

Ja iesprūdušais griezējinstrumenta tiek atbrīvots un pēkšņi sāk griezties, var tikt izraisīti smagi savainojumi.

○ **Nelietojiet izstrādājumu, ja nav uzstādīts aizsargs.**

Jebkuri ar griezējinstrumentu aizmestie objekti var izraisīt negadījumu vai smagus savainojumus.

○ **Apgabals 15 m rādiusā ap izstrādājumu ir uzskatāms par bīstamo zonu.**

Strādājot ar izstrādājumu, rūpīgi ievērojiet tālāk norādītos piesardzības pasākumus.

- ◆ Nepieļaujiet bērnu, citu personu un mājdzīvnieku atrašanos bīstamajā zonā.
- ◆ Ja cita persona ienāk bīstamajā zonā, apturiet dzinēju, lai griezējinstrumenta pārstātu griezties.
- ◆ Kad tuvojaties izstrādājuma lietotājam, pirms ienākšanas bīstamajā zonā brīdiniet lietotāju par savu klātbūtni, piemēram, metot zarus, un pēc tam pārbaudiet, vai dzinējs ir apturēts un griezējinstrumenta vairs negriežas.
- ◆ Ja strādājat ar izstrādājumu kopā ar citām personām, vienojieties par savstarpējās saziņas veidu un strādājiet vismaz 15 m attālumā viens no otra.

Jebkuri ar griezējinstrumentu aizmestie objekti un jebkāda veida saskare ar griezējinstrumentu var izraisīt redzes zaudēšanu vai letālu negadījumu.

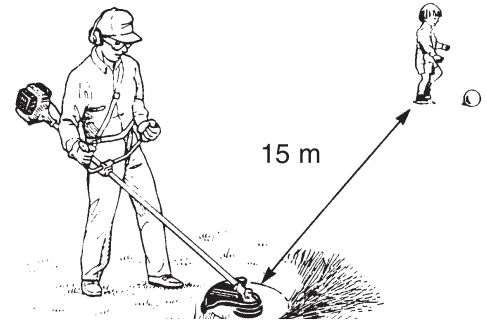

BRĪDINĀJUMS

○ **Pirms darba sākšanas pārbaudiet darba apgabalu un novāciet visas tukšās bundžas un nelielos akmeņus, kas var tikt aizmesti ar griezējinstrumentu, kā arī visas auklas vai stieples, kas var tikt aptītas ap griezējinstrumentu.**

Svešķermeņu vai ap griezējinstrumentu aptītu stiepli un citu materiālu aizmešana var izraisīt negadījumu vai smagus savainojumus.

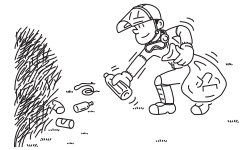

○ **Tālāk norādītajos gadījumos nekavējoties apturiet dzinēju, pārliecinieties, ka griezējinstrumenta vairs negriežas, un tikai pēc tam pārbaudiet katru izstrādājuma daļu. Nomainiet jebkuru bojāto daļu.**

- ◆ Ja darba laikā griezējinstrumenta atsitas pret akmeni, koka stumbru, stabu vai citu līdzīgu šķērslī.
- ◆ Ja izstrādājums pēkšņi sāk neparasti vibrēt.

Bojātu daļu turpmāka lietošana var izraisīt negadījumu vai smagus savainojumus.

○ **Darba laikā neturiet griezējinstrumentu paceltā stāvoklī. Strādājot griezējinstrumentus nedrīkst pacelt augstāk par ceļgalu līmeni.**

Ja griezējinstrumenta tiek pacelts augstāk par ceļgalu līmeni, griešanās plakne tiek pārvietota tuvāk sejai un jebkuri ar griezējinstrumentu aizmestie objekti var izraisīt negadījumu vai smagus savainojumus.

Izstrādājuma pārvietošana

○ **Pārvietojot izstrādājumu tālāk aprakstītajās situācijās, apturiet dzinēju, pārliecinieties, ka trimmera asmens vairs negriežas, pēc tam uzstādiet trimmera asmens pārsegu un novietojiet klusinātāju tā, lai tas nesaskartos ar jūsu ķermeni.**

- ◆ Pārvietojoties uz darba vietu.
- ◆ Pārvietojoties uz citu vietu, kamēr strādājat.
- ◆ Dodoties prom no darba vietas.

Šo piesardzības pasākumu neievērošana var izraisīt apdegumus vai smagus savainojumus.

○ **Ja izstrādājums tiek pārvietots ar automašīnu, iztukšojiet degvielas tvertni, uzstādiet asmens pārsegu un cieši nostipriniet izstrādājumu, lai nepieļautu tā kustību.**

Ja izstrādājuma degvielas tvertne ir degviela, izstrādājuma pārvietošana ar automašīnu var izraisīt aizdegšanos.

○ **Nekādā gadījumā nemēģiniet strādāt ar izstrādājumu, satverot to tikai ar vienu roku.**

○ **Noteikti aplieciet īkšķus ap roktura spaliem, aptverot spalus ar īkšķiem un pārējiem pirkstiem.**

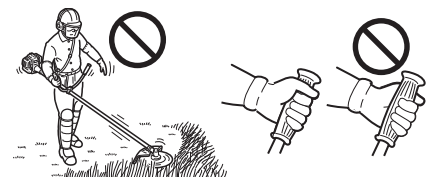

Pļaušana

Plecu uzkabes lietošana

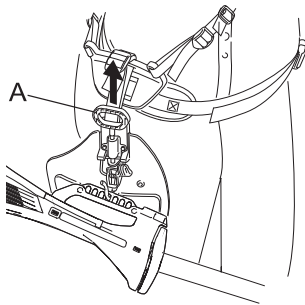

Vienmēr pareizi piestipriniet trimmeri plecu uzkabei.

- ♦ Nofiksējiet vidukļa siksnas sprādzi. Siksnai ir cieši jāpieguļ ķermenim.
- ♦ Piestipriniet izstrādājumu uzkabei.
- ♦ Pārliecinieties, lai plecu uzkabi būtu piestiprināti abiem pleciem un pielāgojiet siksnas tā, lai savienojuma vietu varētu nofiksēt, kā tas ir redzams attēlā.
- ♦ Pārbaudiet, vai uzkabe ir pareizi pielāgota, pārvietojot griezējinstrumentu paralēli zemes virsmai.
- ♦ Ja tas ir nepieciešams, atkārtoti pielāgojiet uzkabes stiprinājuma novietojumu.
- ♦ Plecu uzkabe ir aprīkota ar ārkārtas atbrīvošanas sistēmu. Aizdegšanās gadījumā vai citā ārkārtas situācijā pavelciet uz augšu ātrās atbrīvošanas tapu (A), lai ātri noņemtu uzkārtu izstrādājumu.

Pļaušanas pamatdarbības, izmantojot griezējgalvu ar neilona auklu

⚠ BRĪDINĀJUMS

- Griezējinstrumenta nepareiza lietošana var izraisīt smagus savainojumus. Izlasiet un ievērojiet visus šajā rokasgrāmatā sniegtos drošības norādījumus.
- Lietojiet tikai uzņēmuma YAMABIKO Corporation ieteiktos griezējinstrumentus.
- Ja pēc neilona auklas pielāgošanas aiz nogriešanas naža atrodas pārāk garš auklas posms, sākot griezties griezējgalvai, šis posms var tikt aizņemts. Pretējā gadījumā var tikt izraisīts negadījums vai smagi savainojumi.

Precīza pļaušana

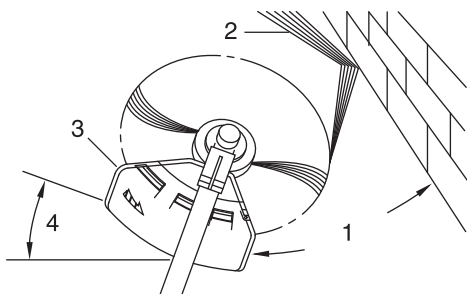

- ♦ Veicot šo darbību, trimmeris uzmanīgi jātuvināts nogriežamajam materiālam. Nedaudz sasveriet griezējgalvu, lai atliekas tiktu mestas virzienā prom no jums. Ja pļaujāt gar šķērslī, piemēram, žogu, sienu vai koku, tuvojieties šķērslim tādā leņķī, lai visas no šķēršļa ar rikošetu atlēkušās atliekas tiktu mestas virzienā prom no jums.
 - ♦ Lēnām tuviniet šķērslim griezējgalvu ar neilona auklu, līdz ir nopļauta visa zāle, taču nepieļaujiet auklas saskari ar šķērslī. Pļaujot gar metinātajiem vai pītajiem stieplu žogiem, uzmanieties, lai pietuvinātu griezējgalvu tikai līdz stieplei. Ja pārvietosiet griezējgalvu pārāk tuvu, aukla aplieksies ap stiepli un tiks norauta.
 - ♦ Pļaujot varat pa vienam nogriezt nezāļu kātus. Novietojiet griezējgalvu ar neilona auklu netālu no nezāles apakšdaļas. Nekādā gadījumā nenovietojiet griezējgalvu pārāk aukstu, jo tādējādi nezāles stiebrs var sākt drebēt un ieķerties auklā. Tā vietā, lai uzreiz nopļautu nezāles stiebru, ar pašu auklas galu pakāpeniski nogrieziet stiebru.
1. Leņķis attiecībā pret sienu
 2. Atliekas
 3. Pacelta naža puse
 4. Leņķis attiecībā pret zemes virsmu

Lokveida pļaušana

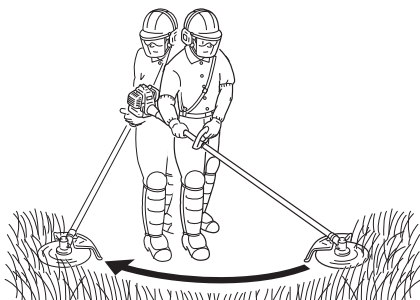

- ♦ Šī darbība ir zāles pļaušana plašā apgabalā, veicot ar trimmeri horizontālas lokveida kustības. Veiciet vienmērīgas kustības, nelietojot pārmērīgu spēku. Nemēģiniet pļaut zāli ar cirtieniem vai straujiem rāvieniem. Veicot pļaušanas kustību, sasveriet griezējgalvu ar neilona auklu tā, lai atliekas tiktu mestas virzienā prom no jums. Pēc tam veiciet kustību atpakaļ, nepļaujot zāli. Ja esat ļoti aizsargāts un jūs nesatrauc jūsu virzienā mestās atliekas, varat pļaut, veicot kustību abos virzienos.

Virsmas attīrīšana un malu apļaušana

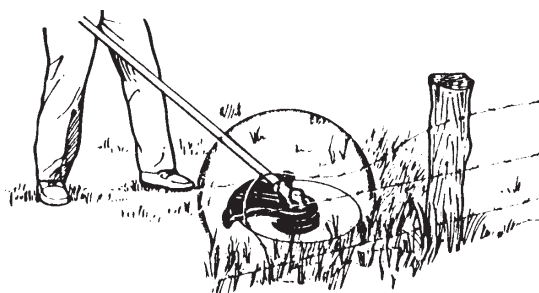
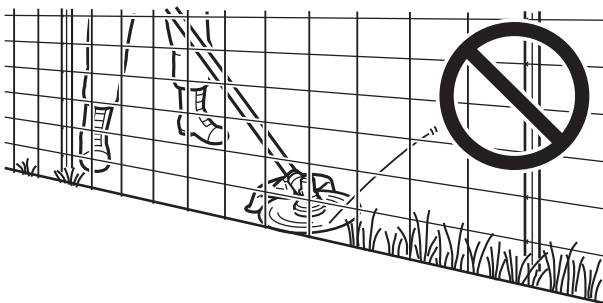
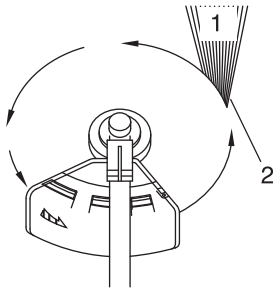
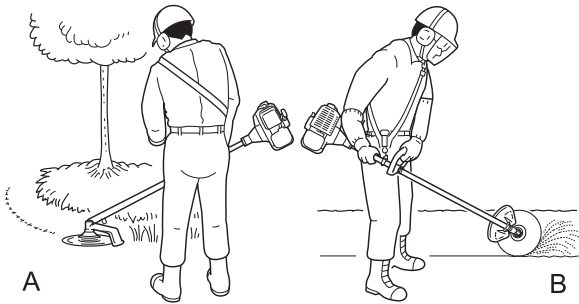

- ♦ Abas šīs darbības tiek veiktas, stāvā leņķī sasverot griezējgalvu ar neilona auklu. Virsmas attīrīšana (A) ir zemes virsmas pilnīga attīrīšana, noņemot augšējo augu slāni. Malu apļaušana (B) ir pār ietves vai piebraucamā ceļa malu pārkārušās zāles pļaušana. Gan virsmas attīrīšanas, gan malu apļaušanas laikā turiet iekārtu stāvā leņķī tādā stāvoklī, lai atliekas un no virsmas atdalījušies gruži un akmeņi netiktu mesti jūsu virzienā pat tad, ja tie ar rikošetu atlec no cietas virsmas.
- ♦ Lai gan attēlos ir redzams, kā veikt virsmas attīrīšanu un malu apļaušanu, katram lietotājam ir jāizvēlas savam augumam un pļaušanas apstākļiem piemērots leņķis.
- ♦ Gandrīz visos pļaušanas apstākļos ir ieteicams savērt griezējgalvu ar neilona auklu tā, lai saskare notiktu auklas loka vietā, kur aukla griežas virzienā prom no jums un aizsarga (skatiet attiecīgo attēlu). Tādējādi atliekas tiek mestas virzienā prom no jums.
- ♦ Ja griezējgalva tiek savērta uz nepareizo pusi, atliekas tiek mestas jūsu virzienā. Ja griezējgalva ar neilona auklu tiek turēta paralēli zemes virsmai tā, lai pļaušanai tiktu izmantots viss auklas loks, atliekas tiek mestas jūsu virzienā, pārmērīga pretestība izraisa dzinēja apgriezienu skaita samazināšanos un tiek patērēts daudz auklas.
- ♦ Griezējgalva ar neilona auklu griežas pretēji pulksteņrādītāju kustības virzienam. Nazis atrodas aizsarga kreisajā pusē.
 1. Atliekas
 2. Pļaujiet šajā pusē

- ♦ Nepieļaujiet auklas saskari ar cietiem nezāļu kātiem, koku stumbriem vai stieplu žoģiem.
- ♦ Ja aukla saskaras ar pītu vai metinātu stieplu žoģu vai biezu krūmāju, lietotāja virzienā var tikt mesti norauti auklas gali. Nepļaujiet zāli līdz šķērslim (piemēram, jebkuram no iepriekš minētajiem), taču nekādā gadījumā nepieļaujiet auklas saskari ar šķērslī un nevirziet auklu cauri šķērslim. Nepļaujiet tuvu šķērslim vai norobežojumam.
- ♦ Nepieļaujiet neilona auklas saskari ar saplēstu stieplu žoģu. Ar trimmeri var tikt nolauztas stieples daļas, kas var tikt aizmes-tas lielā ātrumā.

Plaušana

Plaušanas pamatdarbības, izmantojot metāla asmeni

BRĪDINĀJUMS

- Plaušanas laikā ievērojiet tālāk sniegtos norādījumus.
 - ♦ Pārbaudiet, vai trimmera asmens ir cieši pievilkts tam paredzētajā vietā.
 - ♦ Nomainiet aizsargu, ja tas ir bojāts vai saplaisājis.
 - ♦ Nomainiet trimmera asmens uzgriezni, ja tas ir nodilis.
 - ♦ Nepieļaujiet asmens ieciršanos zemē.
 - ♦ Nelietojiet izstrādājumu, ja tā asmens ir neass, saliekts vai ieplīsis, ir mainījies asmens krāsa vai ir nodilis vai bojāts tā uzgrieznis.
 - ♦ Nedarbiniet dzinēju ar pilnu jaudu, ja tas nav pakļauts slodzei.

Pretējā gadījumā var tikt izraisīts negadījums vai smagi savainojumi.

- Lietojiet tikai uzņēmuma YAMABIKO Corporation ieteiktos griežējinstrumentus. YAMABIKO nav atbildīgs par griešanas ierīču, instrumentu un piederumu radītajām sekām, ja uzņēmums YAMABIKO Corporation tos nav pārbaudījis un apstiprinājis darbam ar šo iekārtu.
- Izmantotā asmens veidam ir jāatbilst plaujamā materiāla veidam un izmēram. Nepiemērota vai neasa asmens lietošana var izraisīt smagus savainojumus. Asmeņiem ir jābūt asiem. Neasu asmeņu lietošana palielina atsitiena rašanās, kā arī savainojumu gūšanas un izraisīšanas risku.
 - ♦ Jebkurā situācijā, kurā tiek lietota neilona aukla, drīkst lietot zāles un nezāļu plaušanai paredzētos plastmasas vai neilona asmeņus. Neizmantojiet šo asmeni blīvu nezāļu plaušanai vai krūmāju apgriešanai.
 - ♦ 3 griežņu asmens ir īpaši paredzēts nezāļu un zāles plaušanai. Lai nepieļautu atsitiena vai asmens plīsuma izraisītus savainojumus, neizmantojiet 3 griežņu asmeni krūmāju vai koku zaru apgriešanai.
 - ♦ Nezāļu un zāles plaušanai paredzētais 8 zobu asmens ir piemērots zāles, likvidējamo dārza augu un blīvu nezāļu plaušanai. Neizmantojiet šo asmeni tādu krūmāju vai biezu krūmu apgriešanai, kuru zaru diametrs ir 19 mm vai lielāks.
 - ♦ Attīrīšanai paredzētais 22 zobu asmens ir piemērots tādu biezu krūmu un jaunu koku apgriešanai, kuru zaru diametrs nepārsniedz 64 mm.
 - ♦ Krūmāju apgriešanai paredzētais 80 zobu asmens ir piemērots tādu krūmāju un krūmu apgriešanai, kuru zaru diametrs nepārsniedz 13 mm.

Bojātu vai ieplīsušu asmeņu lietošana var izraisīt negadījumus un smagus savainojumus.

Atsitieni

- Atsitieni rodas, kad lielā ātrumā rotējošs trimmera asmens saskaras ar koka stumbru, stabu, akmeni vai citu cietu objektu, izraisot tūlītēju spēcīgu grūdienu.
- Atsitieni var izraisīt ļoti bīstamu situāciju, kurā zaudējat kontroli pār izstrādājumu.
- Piemēram, ja trimmera asmens priekšējā labās puses daļa (B) atsitās pret krūma zaru vai citu līdzīgu objektu, trimmera asmens izraisa strauju izstrādājuma grūdienu uz aizmuguri virzienā pa labi.
- Lai izvairītos no atsitiena, nepļaujiet, veicot kustību no kreisās uz labo pusi. Uzmanieties un nepieļaujiet trimmera asmens atsitēšanos pret jebkādiem cietiem objektiem.
- Pļaujiet tā, lai grieztais objekts saskartos ar asmens priekšējo kreisās puses daļu zonā, kas atbilst 1/3 no asmens diametra (A).

Pretējā gadījumā var tikt izraisīti savainojumi vai letāls negadījums.

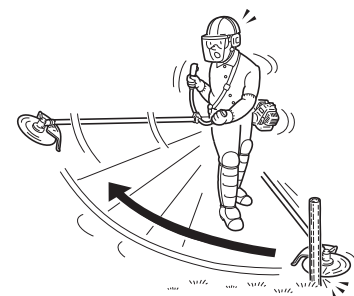
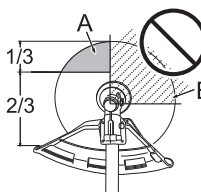

Nezāļu lokveida plaušana

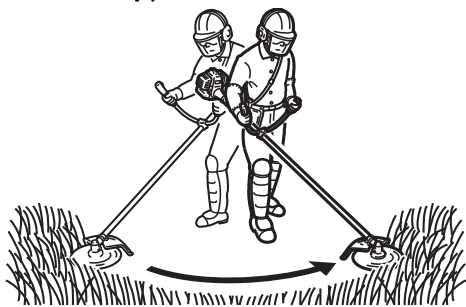

- ♦ Tā ir plaušana, ar griežējinstrumentu veicot horizontālas lokveida kustības. Tādējādi varat ātri attīrīt ar parasto zāli un nezālēm aizaugušus apgabalus. Lokveida plaušanu nedrīkst izmantot krūmu griešanai un tādu nezāļu plaušanai, kurām ir resni un cieti stieברי.
- ♦ Ja griežējinstrumentā iekeras koka atvases vai krūma zari, neizmantojiet griežējinstrumentu kā atbalsta punktu iekērušos zaru izņemšanai, jo tādējādi tiks izraisīti griežējinstrumenta darbības traucējumi.
- ♦ Tā vietā apturiet dzinēju un pakustiniet koka atvasi vai krūmu, lai atbrīvotu asmeņus.

Apkope un uzturēšana

BRĪDINĀJUMS

Veicot izstrādājuma pārbaudi un apkopi pēc tā lietošanas, ievērojiet tālāk norādītos piesardzības pasākumus.

- Izslēdziet dzinēju un nogaidiet, līdz dzinējs ir atdzisis; tikai pēc tam varat veikt izstrādājuma pārbaudi vai apkopi. Pretējā gadījumā varat gūt apdegumus.
- Pirms pārbaudu un apkopes veikšanas noņemiet aizdedzes sveces uzmavu. Izstrādājuma dzinēja neparedzēta iedarbināšana var izraisīt savainojumus.

SVARĪGI

- Pārbaudu un apkopes veikšanai ir nepieciešamas īpašas zināšanas. Ja pats nespējat veikt izstrādājuma pārbaudi un apkopi vai novērst darbības traucējumus, vērsieties pie vietējā izplatītāja. Nemēģiniet izjaukt izstrādājumu.
- Ja ir nepieciešams lietot rezerves daļas un materiālus, izmantojiet tikai oriģinālās daļas un īpaši šim mērķim paredzētus izstrādājumus un komponentus. Citu ražotāju daļu vai šim mērķim neparedzētu komponentu lietošana var izraisīt darbības traucējumus.

Apkopes norādījumi

Daļa	Apkopes darbības	Lappuse	Pirms lietošanas	Reizi mēnesī
Gaisa filtrs	Tīrīšana/nomaiņa	24	•	
Degvielas filtrs	Pārbaude/tīrīšana/nomaiņa	24	•	
Aizdedzes svece	Pārbaude/tīrīšana/regulēšana/nomaiņa	25		•
Karburators	Regulēšana/nomaiņa un regulēšana	24		•
Dzesēšanas sistēma	Pārbaude/tīrīšana	25	•	
Klusinātājs	Pārbaude/pievilkšana	25	•	
Klusinātājs	Tīrīšana	25		•**
Piedziņas vārpsta	Eļļošana	26		•**
Leņķa transmisija	Eļļošana	26		•*
Starteris	Pārbaude	-	•	
Nogriešanas nazis	Pārbaude/tīrīšana	-	•	
Degvielas sistēma	Pārbaude	24	•	
Skrūves, bultskrūves un uzgriežņi	Pārbaude, pievilkšana/nomaiņa	-	•	

*Vai pēc 50 motorstundām atkarībā no tā, kurš nosacījums izpildās pirmais. **Vai pēc 100 motorstundām atkarībā no tā, kurš nosacījums izpildās pirmais.

SVARĪGI

- Ir norādīti maksimālie laika intervāli. Nepieciešamo apkopes darbību biežums ir jānosaka atbilstoši faktiskajiem lietošanas apstākļiem un jūsu pieredzei.

Apkope un uzturēšana

Ja jums rodas jautājumi vai sarežģījumi, lūdzu, sazinieties ar vietējo izplatītāju.

Apkope un uzturēšana

Gaisa filtra tīrīšana

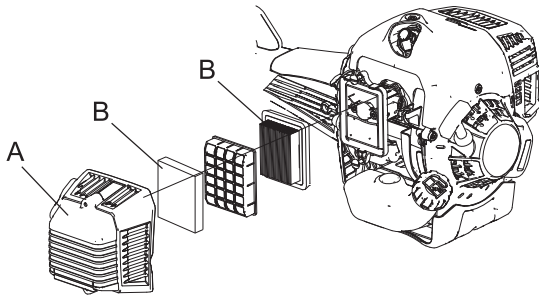

1. Aizveriet gaisa vārstu. Atskrūvējiet skrūvi un noņemiet gaisa filtra vāku (A).
2. Izņemiet gaisa filtru (B) (gaisa filtrs atrodas gaisa filtra vākā).
3. Ar birsti notīriet no filtra netīrumus vai iztīriet filtru, izmantojot saspiestu gaisu.
4. Ievietojiet atpakaļ filtru.
5. Uzlieciet atpakaļ vāku un pievelciet skrūvi.

Degvielas filtra nomaiņa

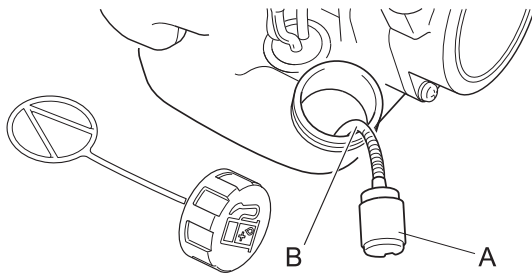

1. Izmantojot metāla stiepli vai līdzīgu priekšmetu, izvelciet degvielas filtru (A) caur degvielas tvertnes atveri.
2. Izvelciet veco filtru no degvielas caurules (B).
3. Uzstādiet jaunu filtru.

PIEZĪME

- Ja filtrs ir pārmērīgi netīrs vai to vairs nevar pareizi ievietot, nomainiet to.

Karburatora regulēšana

⚠ BRĪDINĀJUMS

- JŪS DRĪKSTAT VEIKT TIKAI TUKŠGAITAS REGULĒŠANU, pagriežot tukšgaitas regulēšanas skrūvi (T).
- Karburatora regulēšanas laikā griezējinstrumenti var kustēties. Pievērsiet īpašu uzmanību griezējinstrumentam un rīkojieties ļoti piesardzīgi, lai negūtu kustīgā griezējinstrumenta izraisītus savainojumus.
- Pēc karburatora noregulēšanas griezējinstrumenti nedrīkst griezties, kad dzinējs darbojas tukšgaitā. Pretējā gadījumā var tikt izraisīti smagi savainojumi.
- Jūs NEDRĪKSTAT veikt nekādas citas karburatora regulēšanas darbības, izņemot tukšgaitas regulēšanu. Visas citas regulēšanas darbības drīkst veikt TIKAI pilnvarota apkopi nodrošinoša izplatītāja darbinieki, jo pretējā gadījumā dzinēja darbības traucējumi var izraisīt smagus savainojumus.

⚠ UZMANĪBU!

- Ja rodas karburatora darbības traucējumi, sazinieties ar pilnvarotu izplatītāju, kas nodrošina apkopi.

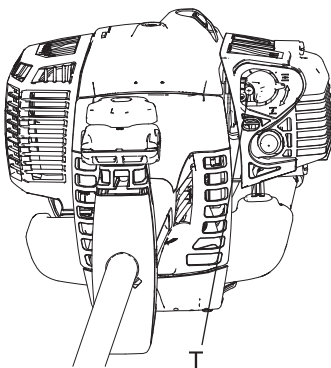

Rūpnīcā tiek testēta katra iekārta un karburators tiek noregulēts maksimālās veikspējas nodrošināšanai.

Pirms karburatora regulēšanas iztīriet vai nomainiet gaisa filtru, iedarbiniet dzinēju un vairākas minūtes ļaujiet tam darboties, lai tas uzsiltu līdz darba temperatūrai.

Lai noregulētu karburatoru, veiciet tālāk norādītās darbības.

Grieziet tukšgaitas regulēšanas skrūvi (T) pulksteņrādītāju kustības virzienā, līdz sāk griezties griezējinstrumenti, pēc tam pagrieziet skrūvi (T) pretēji pulksteņrādītāju kustības virzienam (skrūvējot uz āru), līdz griezējinstrumenti pārstāj griezties. Pagrieziet skrūvi (T) pretēji pulksteņrādītāju kustības virzienam (skrūvējot uz āru) par vēl 1 apgriezīenu.

PIEZĪME

- Ja, izmantojot tukšgaitas regulēšanas skrūvi (T), nevarat pareizi noregulēt karburatoru, sazinieties ar pilnvarotu izplatītāju, kas nodrošina apkopi.

Apkope un uzturēšana

Dzesēšanas sistēmas apkope

SVARĪGI

○ Lai uzturētu atbilstošu dzinēja darba temperatūru, dzesēšanas gaisam ir brīvi jāplūst caur cilindra rievoto daļu. Šī gaisa plūsma nodrošina degvielas sadegšanas radītā siltuma aizvadīšanu prom no dzinēja. Tālāk ir norādīti iemesli, kas var izraisīt pārkaršanu un dzinēja iekļūšanos.

- ♦ Ir nosprostotas gaisa ieplūdes atveres, tāpēc cilindrā nevar ieplūst dzesēšanas gaiss.
- ♦ Cilindra ārpusē ir uzkrājušies netīrumi un zāles atliekas. Šis slānis izolē dzinēju un nepieļauj siltuma aizvadīšanu.

Dzesēšanas kanāla nosprostošanu novēršana un cilindra rievu tīrīšana tiek uzskatītas par parastām apkopes darbībām. Garantija neattiecas uz jebkādiem darbības traucējumiem, kuru iemesls ir apkopes darbību neveikšana.

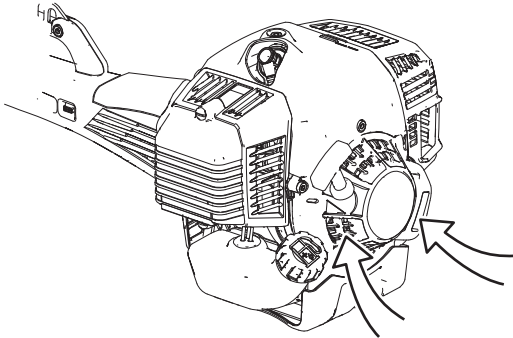

Gaisa ieplūdes atvere

- ♦ Nepieļaujiet netīrumu iekļūšanu dzinējā un gaisa ieplūdes režģī.

Klusinātāja tīrīšana

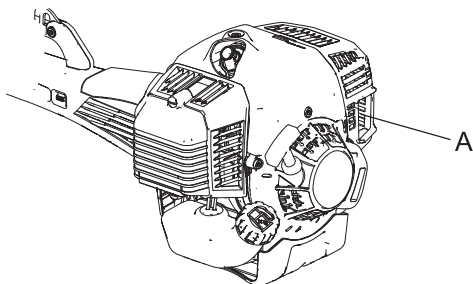

- ♦ Klusinātājā (A) uzkrājušās oglekļa nogulsnes izraisa dzinēja jaudas samazināšanos un pārkaršanu. Noīriiet nogulsnes no klusinātāja.

SVARĪGI

Nenoņemiet klusinātāja vāku. Ja tas ir nepieciešams, sazinieties ar vietējo izplatītāju.

Degvielas sistēmas pārbaude

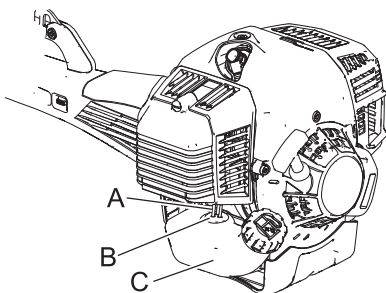

- ♦ Veiciet pārbaudi pirms katras lietošanas reizes.
- ♦ Pēc degvielas uzpildes pārbaudiet, vai zonā ap degvielas cauruli (A), degvielas bļīvi (B) vai degvielas tvertnes vāciņu (C) nav radušās degvielas noplūdes.
- ♦ Degvielas noplūdes gadījumā rodas aizdegšanās risks. Nekavējoties pārtrauciet iekārtas lietošanu un vērsieties pie vietējā izplatītāja, lai veiktu pārbaudi vai nomaiņu.

Aizdedzes sveces pārbaude

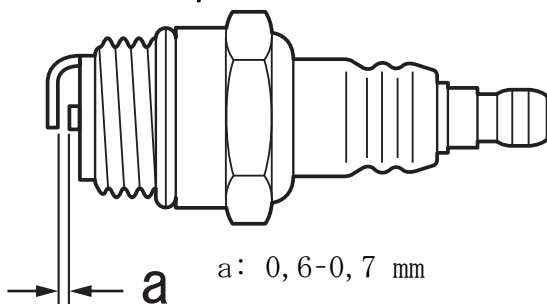

a: 0,6-0,7 mm

1. Pārbaudiet sveču spraugas lielumu. Spraugas lielumam ir jābūt no 0,6 mm līdz 0,7 mm.
2. Pārbaudiet, vai elektrods nav nolietojies.
3. Pārbaudiet, vai uz izolatora nav eļļas vai citu nogulšņu.
4. Ja aizdedzes svece ir netīra, noīriiet to. Tīrīšanai nedrīkst izmantot smilšu strūklu. Atlikušās smiltis izraisīs dzinēja bojājumus.
5. Ja elektrodi vai spailes ir nolietoti vai ja keramikās daļas ir saplaisājušas, nomainiet šīs daļas pret jaunām. (skatiet Tehniskie dati, 29. lpp.)
6. Pievelciet ar spēku no 15 N m līdz 17 N m (no 150 kgf cm)

Apkope un uzturēšana

Piedziņas vārpstas eļļošana

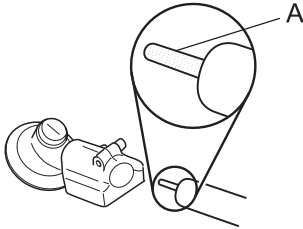

Leņķa transmisija

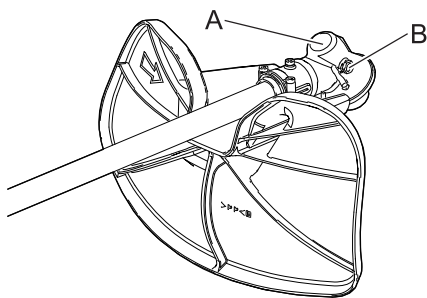

līdz 170 kgf cm).

- * Dzirksteles pārbaude (lai pārbaudītu, vai aizdedzes svece rada dzirksteli) ir jāveic vietējā izplatītāja darbiniekiem.

Ik pēc 100 motorstundām pārbaudiet piedziņas vārpstu (A) un uzklājiet papildu smērvielu, ja tās daudzums nav pietiekams.

PIEZĪME

- Lietojiet augstas kvalitātes universālo litija smērvielu.

1. Noņemiet noslēgu (B) no leņķa transmisijas (A).
2. Ja nepieciešams, uzklājiet smērvielu, izmantojot zemspiediena sūkni.

PIEZĪME

- Lietojiet augstas kvalitātes universālo litija smērvielu.
- Nepārpildiet.

3. Uzlieciet noslēgu atpakaļ.

Apkope un uzturēšana

Problēmu novēršanas tabula

SVARĪGI!

- Ja ir nepieciešamas rezerves detaļas un materiāli, izmantojiet tikai oriģinālās detaļas un īpaši šim mērķim paredzētus izstrādājumus un komponentus.
Citu ražotāju detaļu vai attiecīgajam mērķim neparedzētu komponentu izmantošana var izraisīt darbības traucējumus.

Problēma	Diagnoze	Iemesls	Risinājums
Nevar iedarbināt dzinēju		<ol style="list-style-type: none"> Degvielas tvertnē nav degvielas Apturēšanas slēdzis ir pārslēgts apturēšanas stāvoklī Pārmērīga degvielas iesūkšana Elektrosistēmas bojājumi Karburatora darbības traucējumi vai iekšējo daļu iesprūšana Dzinēja iekšējie darbības traucējumi 	<ol style="list-style-type: none"> Iepildiet degvielu Pārslēdziet iedarbināšanas stāvoklī Pēc apkopes iedarbiniet dzinēju Sazinieties ar vietējo izplatītāju. Sazinieties ar vietējo izplatītāju. Sazinieties ar vietējo izplatītāju.
Dzinēju ir grūti iedarbināt, nevienmērīga griešanās	Pārplūdes caurulē ieplūst degviela	<ol style="list-style-type: none"> Degvielas novecošana Karburatora problēma 	<ol style="list-style-type: none"> Nomainiet degvielu pret jaunu Sazinieties ar vietējo izplatītāju.
	Pārplūdes caurulē neieplūst degviela	<ol style="list-style-type: none"> Degvielas filtrs ir aizsērējis Degvielas sistēma ir aizsērējusi Iesprūst karburatora iekšējās daļas 	<ol style="list-style-type: none"> Iztīriet vai nomainiet Sazinieties ar vietējo izplatītāju. Sazinieties ar vietējo izplatītāju.
	Aizdedzes svece ir netīra vai mitra	<ol style="list-style-type: none"> Degvielas novecošana Neatbilstoša atstarpe starp elektrodiem Oglekļa nogulsnes Elektrosistēmas bojājumi 	<ol style="list-style-type: none"> Nomainiet Regulēt vai nomainīt Iztīriet vai nomainiet Sazinieties ar vietējo izplatītāju.
Dzinējs sāk darboties, taču nevar palielināt apgriezīgu skaitu		<ol style="list-style-type: none"> Netīrs gaisa filtrs Netīrs degvielas filtrs Nosprostots degvielas kanāls Karburatora regulēšanas problēma Nosprostota izplūdes atvere vai klusinātāja atvere 	<ol style="list-style-type: none"> Iztīriet vai nomainiet Iztīriet vai nomainiet Sazinieties ar vietējo izplatītāju. Noregulējiet Iztīriet
Dzinējs pārtrauc darboties		<ol style="list-style-type: none"> Karburatora regulēšanas problēma Elektrosistēmas bojājumi 	<ol style="list-style-type: none"> Noregulējiet Sazinieties ar vietējo izplatītāju.
Dzinēju nevar apturēt		<ol style="list-style-type: none"> Apturēšanas slēdža darbības traucējumi 	<ol style="list-style-type: none"> Veiciet ārkārtas apturēšanu un sazinieties ar vietējo izplatītāju
Griešanas palīgierīce griežas, kad dzinējs ir tukšgaitā.		<ol style="list-style-type: none"> Karburatora regulēšanas problēma Bojāta sajūga atspere 	<ol style="list-style-type: none"> Noregulējiet Sazinieties ar vietējo izplatītāju.

- ♦ Ja rodas problēma, kas nav aprakstīta iepriekšējā tabulā, vai rodas citi līdzīgi sarežģījumi, sazinieties ar vietējo izplatītāju.
- ♦ Lūdzu, sazinieties ar vietējo izplatītāju, lai atbrīvotos no izstrādājuma vai tā daļām saskaņā ar valsts tiesību aktiem.

Apkope un uzturēšana

Ražotājs:

YAMABIKO CORPORATION

1-7-2 Suehirocho, Ohme, Tokyo 198-8760, JAPĀNA

Pilnvarotais pārstāvis Eiropā:

CERTIFICATION EXPERTS B.V.

P.O. box 5047, Merwedeweg 2, 3621 LR Breukelen, Nīderlande

Uzglabāšana

Ilgtermiņa uzglabāšana (30 dienas vai ilgāk)

BRĪDINĀJUMS

○ Neuzglabāriet izstrādājumu noslēgtās, ar degvielas izgarojumiem pildītās vietās vai atklātu liesmu vai dzirksteju tuvumā.
Tas var izraisīt aizdegšanos.



Novietojot izstrādājumu ilgtermiņa uzglabāšanai (uz 30 dienām vai ilgāk), veiciet tālāk norādītos ar uzglabāšanu saistītos sagatavošanas darbus.

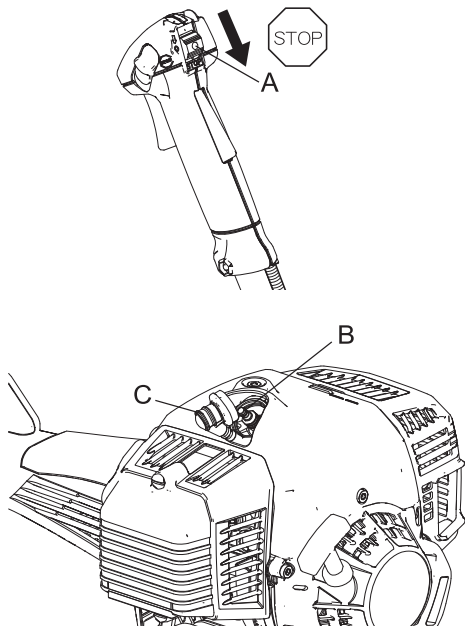

1. Pilnībā iztukšojiet degvielas tvertni ārpus telpām vietā, kur zemes virsmai nav seguma. Neiztukšojiet degvielu telpās.
2. Vairākas reizes secīgi nospiediet un atlaidiet iztukšošanas pūslīti, lai no tā izvadītu degvielu.
3. Iedarbiniet dzinēju un darbiniet to tukšgaitā, līdz tas pats noslāpst.
4. Pārslēdziet aizdedzes slēdzi (A) apturēšanas stāvoklī.
5. Kad izstrādājums ir pietiekami atdzisis, noslaukiet no tā ārējām virsmām smērvielu, eļļu, putekļus, netīrumus un citus materiālus.
6. Veiciet periodiskās pārbaudes, kas ir norādītas šajā rokasgrāmatā.
7. Pārbaudiet, vai skrūves un uzgriežņi ir pievilkti. Pievelciet visas vaļīgās skrūves un uzgriežņus.
8. Izņemiet aizdedzes sveci (B) un caur uzstādīšanas atveri iepildiet cilindrā atbilstošu daudzumu (aptuveni 10 ml) tīras, jaunas 2 taktu dzinējiem paredzētas motoreļļas.
9. Pārsedziet aizdedzes sveces uzstādīšanas atveri ar tīru drānu.
10. 2 vai 3 reizes pavelciet startera rokturi, lai izplafītu motoreļļu cilindrā.
11. Caur aizdedzes sveces atveri novērojiet virzuļa novietojumu. Lēni velciet ar roku darbināmā startera rokturi, līdz virzulis sasniedz augstāko gājiena punktu, un atstājiet to tur.
12. Ievietojiet aizdedzes sveci. (Nepievienojiet aizdedzes sveces uznavu (C).)
13. Uzlieciet trimmera asmenim pārsegu, ietiniet dzinēja daļu plastmasas maisā vai citā pārklājā un novietojiet izstrādājumu uzglabāšanai sausā vietā, kur nav putekļu un kurai nevar piekļūt bērni.

Tehniskie dati

		BCLS-520ES
Ārējie izmēri: garums x platums x augstums (bez griezējinstrumenta)		1753 × 701 × 602 mm (*1) 1753 × 701 × 535 mm (*2) 1753 × 701 × 621 mm (*3)
Masa: Iekārta bez degvielas, griezējinstrumenta un uzkabes (ISO11806-1:2011) Iekārta ar degvielu, norādīto griezējinstrumentu, aizsargu un uzkabi Iekārta bez degvielas, griešanas palīgierīces, aizsarga un drošības jostas		10,0 kg (*1), 9,7 kg (*2), 9,8 kg (*3) 12,7 kg (*1), 12,2 kg (*2), 12,7 kg (*3) 9,4 kg
Tilpums: Degvielas tvertne (pilna)		690 ml
Degviela: Benzīns Eļļa Maisījuma attiecība		Standarta kvalitātes benzīns. Ir ieteicams izmantot sviņu nesaturošu benzīnu, kura oktāna skaitlis ir vismaz 89. Neizmantojiet degvielu, kas satur metilsiprta vai vairāk nekā 10% etilsiprta. Divtaktu dzinējiem ar gaisa dzesēšanu paredzēta dzinēja eļļa. Standartiem ISO-L-EGD (ISO/CD 13738), JASO FC un D atbilstoša eļļa un ECHO ieteicamā eļļa. 50:1 daļu (2%)
Griezējinstrumenti: Vītne Asmens centrālās atveres diametrs		Kreisā vītne ar M12 × 1,75 soli 25,4 mm
Pārnesumkārbā: Pārnesumskaitlis un eļļošana Dzenamās vārpstas griešanās virziens, skatoties no augšpusē darbvārpstas maksimālais apgriezienu skaits		Samazinājums par 1,40 un augstas kvalitātes litija smērvēli Pretēji pulksteņrādītāja kustības virzienam 8790 apgr./min
Dzinējs: Tips Karbūrators Magnēts Aizdedzes svece Starteris Transmisija Dzinēja darba tilpums Maksimālā vārpstas bremzēšanas jauda (ISO 8893) Degvielas patēriņš ar maksimālo dzinēja jaudu Ieteicamais maksimālais dzinēja apgriezienu skaits (ja ir uzstādīts standarta instruments) Ieteicamais dzinēja apgriezienu skaits tukšgaitā		Viencilindra divtaktu dzinējs ar gaisa dzesēšanu Diafragmas tips Spararata magneto — CDI sistēma NGK BPMR8Y Ar roku darbināms starteris Automātiskais centrālās dzesēšanas sajūgs 50,2 cm ³ 2,16 kW 1,23 l/h 12 000 apgr./min (*4), 10 200 apgr./min (*3) 2800 ±100 apgr./min
2006/42/EC Vibrācija (ISO 22867) $a_{hv,eq}$		Kreisās puses rokturis Labās puses rokturis Mainīgums K
Skaņas spiediena līmenis (ISO 22868) L_{pAeq}		4,7 m/s ² (*4), 5,8 m/s ² (*3) 2,8 m/s ² (*4), 2,8 m/s ² (*3) 0,8 m/s ² (*4), 1,2 m/s ² (*3) 99,6 dB(A) (*4), 98,7 dB(A) (*3) 0,8 dB(A) (*4), 1,5 dB(A) (*3)
Skaņas intensitātes līmenis (ISO 22868) L_{WARa}		114,1 dB(A) (*4), 113,0 dB(A) (*3) 1,6 dB(A)(*4), 2,1 dB(A) (*3)

*1: Ar smalcinātāja asmeni, *2: Ar griezējasmeni, *3: Ar neilona auklas griezējgalvu, *4: Ar metāla asmeni
Šie tehniskie dati var tikt mainīti bez iepriekšēja paziņojuma.

Atbilstības deklarācija

Apakšā parakstījies ražotājs:

YAMABIKO CORPORATION
1-7-2 Suehirocho
Ohme, Tokyo 198-8760
JAPĀNA

Par šo izsniegto atbilstības deklarāciju atbild tikai ražotājs.

paziņo, ka šeit norādītā jaunā ierīce:

ZĀLES TRIMMERIS/KRŪMGRIEZIS

Zīmols: ECHO
Tips: BCLS-520ES

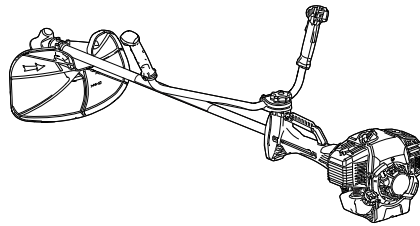

atbilst šādu direktīvu prasībām:

- * direktīvas **2006/42/EK** prasībām (piemērojot saskaņoto standartu **EN ISO 11806-1: 2011**)
- * direktīva **2014/30/ES** (piemērojot saskaņoto standartu **EN ISO 14982: 2009**)
- * Direktīva **2011/65/ES** (izmantojot saskaņoto standartu **EN 50581: 2012**)
- * direktīva **2000/14/EK**.

Atbilstības izvērtēšanas procedūra veikta saskaņā ar **V PIELIKUMU**.

Izmērītais skaņas intensitātes līmenis: 114 dB(A)

Garantētais skaņas intensitātes līmenis: 117 dB(A)

Sērijas numurs no 38001001 līdz 38100000

Tokija, 2019. gada 31. oktobris

YAMABIKO CORPORATION

Masayuki Kimura

Pilnvarotais pārstāvis Eiropā, kurš ir pilnvarots sagatavot tehnisko dokumentāciju.

Uzņēmums: CERTIFICATION EXPERTS B.V.

Adrese: P.O. box 5047, Merwedeweg 2, 3621 LR Breukelen, Nīderlande

Mazajuki Kimura (Masayuki Kimura)

Ričards Glazers (Richard Glaser)

Ģenerāldirektors

Kvalitātes nodrošināšanas nodaļa

MEMORANDS

YAMABIKO CORPORATION

1-7-2 Suehirocho, Ohme, Tokyo 198-8760, JAPAN
TÄLRUNIS: 81-428-32-6118. FAKSS: 81-428-32-6145.



X750216-8200