

ORKA

Руководство по технике безопасности и эксплуатации Нарезчик швов

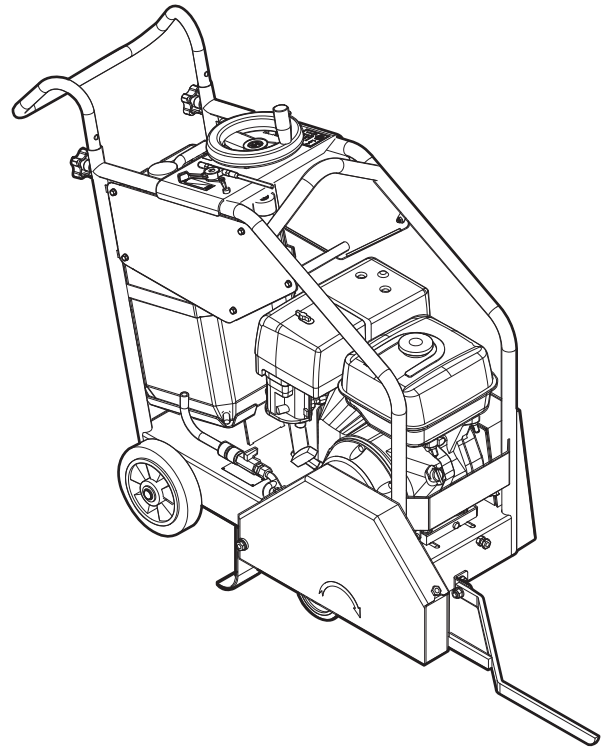

Содержание

Введение.....	5
Об инструкции по безопасности и эксплуатации.....	5
Правила техники безопасности.....	6
Пояснение слов-предупреждений.....	6
Личные меры предосторожности и квалификация.....	6
Средства индивидуальной защиты.....	6
Наркотики, алкоголь и лекарства.....	6
Меры предосторожности: эксплуатация.....	6
Меры предосторожности: транспортировка.....	11
Меры предосторожности: техническое обслуживание.....	11
Меры предосторожности: хранение.....	12
Общие сведения.....	13
Конструкция и функции.....	13
Основные детали.....	13
Наклейки и обозначения.....	13
Паспортная табличка.....	13
Наклейка уровня шума.....	13
Предупреждающая этикетка — узел со сжатой пружиной.....	14
Предупреждающий знак о технике безопасности.....	14
Эксплуатация.....	14
Установка лезвия.....	14
Эксплуатация.....	15
Подготовка.....	15
Глубина резки.....	15
Остановки во время эксплуатации.....	15
Пуск двигателя, Honda.....	16
Пуск двигателя, Lombardini.....	17
Остановка машины.....	17
Техническое обслуживание.....	18
Каждые 8 часов работы (ежедневно).....	18
Регулировка ремня.....	18
Каждые 20 часов работы (еженедельно).....	18
Замена моторного масла и воздушного фильтра, Honda.....	19
Замена моторного масла и воздушного фильтра, Lombardini.....	19
Каждые 100 часов работы (ежемесячно).....	20
Проверка свечи зажигания (Honda).....	20
Каждые 250 часов эксплуатации (каждый третий месяц).....	20
Каждые 500 часов работы (ежегодно).....	21
Утилизация.....	21
Хранение.....	21
Поиск и устранение неисправностей.....	22
Технические характеристики.....	23
Технические характеристики машины.....	23
Масса и размеры.....	23
Данные о шуме.....	23
Заявление о шуме и вибрации.....	23
Декларации соответствия требованиям ЕС.....	25

Декларации соответствия требованиям ЕС 25

Введение

Благодарим за выбор изделий Atlas Copco. С 1873 года мы стараемся искать новые и более качественные способы удовлетворения потребностей наших клиентов. За эти годы мы разработали новаторские и эргономичные конструкции изделий, позволяющие нашим клиентам выполнять свою работу более рационально и качественно.

Atlas Copco имеет разветвленную глобальную сеть продаж и обслуживания, состоящую из сервисных центров и дистрибуторов по всему миру. Наши эксперты являются опытными профессионалами, хорошо знающими наши изделия и сферы их применения. Мы можем предложить техническую поддержку в любой точке мира, чтобы наши клиенты могли работать всегда с максимальной эффективностью.

Дополнительная информация: www.atlascopco.com

Construction Tools EOOD

7000 Rousse

Bulgaria

Об инструкции по безопасности и эксплуатации

Цель данных инструкций - объяснить, как эффективно и безопасно пользоваться устройством. Кроме того, инструкции описывают процедуры регулярного обслуживания устройства.

Прочитайте внимательно эти инструкции перед использованием устройства и убедитесь, что вам все понятно.

Правила техники безопасности

Перед установкой, эксплуатацией, обслуживанием и ремонтом оборудования требуется внимательно изучить инструкции по безопасности и эксплуатации – это позволит уменьшить риск получения персоналом и другими лицами серьезных травм, которые могут иметь летальный исход.

Инструкции по безопасности и эксплуатации оборудования должны быть доступны на месте выполнения работ, а их копии переданы сотрудникам. Выполнение работ и обслуживание оборудования разрешается только после ознакомления с содержащейся в этих документах информацией.

Кроме того, обслуживающий персонал должен быть способен оценить риск, возникающий при эксплуатации машины.

Пояснение слов-предупреждений

Слова-предупреждения «Опасно», «Внимание» и «Осторожно» имеют следующие значения:

ОПАСНО	Указывает на опасную ситуацию, которая, если ее не избежать, приведет к смерти или к серьезной травме.
ОСТОРОЖНО	Указывает на опасную ситуацию, которая, если ее не избежать, может привести к смерти или к серьезной травме.
ВНИМАНИЕ	Указывает на опасную ситуацию, которая, если ее не избежать, может привести к незначительным повреждениям.

Личные меры предосторожности и квалификация

К управлению или обслуживанию устройства допускается только аттестованный и обученный персонал. Этот персонал должен быть достаточно сильным физически, чтобы быть в состоянии работать с устройством такого объема, веса и мощности. Всегда руководствуйтесь здравым смыслом.

Средства индивидуальной защиты

Всегда пользуйтесь средствами индивидуальной защиты. Операторы и все, кто находится в зоне работы машины, должны носить средства индивидуальной защиты, включающие как минимум:

- Защитная каска
- Защита органов слуха
- Противоударные очки с боковой защитой
- Респиратор при необходимости
- Защитные перчатки
- Защитная обувь
- Соответствующий рабочий комбинезон или подобная одежда (за исключением просторной необлегающей), которая защищает руки и ноги.

Наркотики, алкоголь и лекарства

▲ ОСТОРОЖНО Наркотики, алкоголь и лекарства

Наркотики, алкоголь и лекарства могут повлиять на вашу концентрацию и поведение. Неадекватная реакция и неправильное поведение может привести к серьезным повреждениям или к смерти.

- ▶ Нельзя работать с машиной, когда вы устали или находитесь под воздействием наркотиков, алкоголя и лекарств.
- ▶ Запрещено работать с машиной тому, кто находится под воздействием наркотиков, алкоголя и лекарств.

Меры предосторожности: эксплуатация

▲ ОПАСНО Риск взрыва

При контакте нагретого устройства или выхлопной трубы со взрывчатыми веществами может произойти взрыв. При работе с некоторыми материалами могут возникать искры и возгорание. Взрывы могут привести к тяжелым травмам или смерти.

- ▶ Запрещается использовать агрегат в любой взрывоопасной среде.
- ▶ Запрещается использовать агрегат в присутствии воспламеняемых материалов, дымов или пыли.
- ▶ Необходимо убедиться в отсутствии скрытых источников газа или взрывоопасной среды.
- ▶ Старайтесь не касаться горячей выхлопной трубы или днища устройства.

▲ ОПАСНО Пожароопасность

Если устройство загорелось, то это может стать причиной травмы.

- ▶ Используйте, когда это возможно, порошковый огнетушитель класса АВЕ; в остальных случаях используйте углекислотный огнетушитель типа ВЕ.

▲ ОСТОРОЖНО Опасность при использовании режущих полотен

Режущее полотно может лопнуть и стать причиной травм или летального исхода.

- ▶ Убедитесь, что люди находятся на безопасном расстоянии 15 м (49 футов). Запрещается начинать резку, пока рабочая область не очищена.
- ▶ Запрещается использовать режущее полотно, предназначенное для более низкой скорости вращения, чем скорость работы агрегата.
- ▶ Перед использованием проверить диск и убедиться в отсутствии сколов, трещин и следов прочих дефектов.
- ▶ Убедиться в правильности установки режущего полотна и отсутствии следов повреждения.
- ▶ Перед началом работы убедиться, что защита установлена на место, находится в хорошем состоянии и правильно установлена.
- ▶ Убедиться, что защитные фиксаторы диска установлены на место.
- ▶ Запрещается использовать режущее полотно для целей, отличных от тех, для которых оно предназначено.

▲ ОПАСНО Риски, связанные с топливом

Топливо легко воспламеняется, а его пары могут взорваться от любой искры, что может привести к травме или смерти.

- ▶ Необходимо оберегать свою кожу от контакта с топливом. Если топливо попадет вам на кожу, необходимо обратиться к врачу.
- ▶ Нельзя снимать крышку наливной горловины или заливать топливо в бак на горячем устройстве.
- ▶ Заливать топливо в бак нужно на свежем воздухе или в чистом и хорошо вентилируемом помещении, где нет искр или открытого пламени. Заливать топливо в бак нужно на расстоянии не менее десяти метров (30 feet) от места эксплуатации устройства.
- ▶ Открывайте наливную пробку медленно, чтобы сбавить давление.
- ▶ Нельзя переполнять топливный бак.

- ▶ Перед включением устройства необходимо убедиться в том, что наливная пробка плотно завернута.
- ▶ Следует избегать разлива топлива на устройстве, а любое разлитое топливо необходимо вытирать.
- ▶ Необходимо регулярно проверять устройство на предмет протечки топлива. Нельзя работать с устройством, если у него протекает топливо.
- ▶ Нельзя работать с устройством вблизи материалов, которые могут вызывать искры. Прежде чем включать устройство, необходимо убрать все горячие или искрящиеся устройства.
- ▶ Во время заправки топливом, работы или обслуживания машины нельзя курить.
- ▶ Топливо следует хранить только в специальных контейнерах.
- ▶ С использованными емкостями для топлива и масла необходимо обращаться осторожно и возвращать их поставщику.
- ▶ Нельзя проверять пальцами наличие протечки топлива.

▲ ОПАСНО Риск взрыва

В случае контакта нагретой машины с взрывчатыми веществами, может произойти взрыв. Во время работы с определенными материалами, могут возникать искры и возгорание. Взрывы приведут к серьезным травмам или смерти.

- ▶ Запрещается использовать агрегат в любой взрывоопасной среде.
- ▶ Запрещается использовать агрегат в присутствии воспламеняемых материалов, дымов или пыли.
- ▶ Необходимо убедиться в отсутствии скрытых источников газа или взрывоопасной среды.

▲ ОПАСНО Опасность выхлопных газов

Выхлопные газы из двигателя внутреннего сгорания устройства содержат ядовитую окись углерода и химические вещества, которые в штате Калифорния и других регионах признаны вызывающими рак, пороки развития и другие нарушения репродуктивной способности. Вдыхание выхлопных газов может привести к тяжелым травмам, заболеваниям и даже смерти.

- ▶ Нельзя вдыхать выхлопные газы.
- ▶ Обеспечьте хорошую вентиляцию (вытяжную, если это необходимо).

▲ ОСТОРОЖНО Риск неконтролируемого движения

В процессе эксплуатации устройство испытывает тяжелые нагрузки. Если устройство сломается или застрянет, оно может внезапно и неожиданно переместиться, что может стать причиной травмы.

- ▶ Перед эксплуатацией устройства нужно всегда его проверять. Нельзя включать устройство, если вам кажется, что оно неисправно.
- ▶ Следите за тем, чтобы на рукоятках не было смазки или масла.
- ▶ Во время работы ноги оператора должны находиться вдали от машины.
- ▶ Никогда не садитесь на устройство.
- ▶ Нельзя бить по устройству или нарушать нормы его эксплуатации.
- ▶ Необходимо всегда следить за выполняемыми операциями.

▲ ОСТОРОЖНО Риск, связанный с пылью и испарениями

Пыль и/или испарения, образующиеся или распространяющиеся при использовании машины, могут привести в опасным и необратимым респираторным заболеваниям, болезням и телесным травмам (например, силикозу и прочим необратимым заболеваниям легких, которые могут привести к летальному исходу, раку, врожденным порокам и/или кожному воспалению).

В некоторых случаях пыль и пар, создаваемые при трамбовании, признаются в штате Калифорния и других регионах вызывающими заболевания дыхательной системы, рак, пороки развития и другие нарушения репродуктивной способности. К таким веществам относятся в частности следующие:

- кристаллический кремнезем, цемент и прочие материалы для каменных работ;
- вещества с содержанием мышьяка и хрома из химически обработанного каучука;
- свинец из красок на свинцовой основе.

Пыль и пар, содержащиеся в воздухе, могут быть невидимы невооруженным глазом, а поэтому не следует опираться на визуальное определение их наличия в воздухе.

Для снижения риска воздействия пыли и испарений необходимо выполнить следующее.

- ▶ Выполните оценку факторов риска для данной рабочей площадки. Оценка факторов риска должна включать в себя учет пыли и паров, создаваемых при эксплуатации устройства, и возможности распространения имеющейся пыли.
- ▶ Применять соответствующие технические средства для минимизации объема пыли и испарений в воздухе, а также для предотвращения их оседания на оборудовании, поверхностях, одежде и частях тела. Примеры таких средств: вытяжная вентиляция, системы улавливания пыли, распыление воды и бурение с промывкой. По возможности контролировать источники образования пыли и испарений. Обеспечить надлежащую установку, обслуживание и применение технических средств.
- ▶ Носить, обслуживать и правильно использовать средства защиты органов дыхания согласно инструкциям работодателя и правилам по охране труда и технике безопасности. Средства защиты органов дыхания должны быть эффективными для типа рассматриваемого вещества (и, если применимо, должны быть одобрены соответствующим государственным органом).

- ▶ Работать в хорошо проветриваемой зоне.
- ▶ Если машина имеет выпускную систему, направить выпускной канал так, чтобы снизить распространение пыли в запыленной среде.
- ▶ Эксплуатировать и обслуживать машину согласно рекомендациям в инструкциях по технике безопасности и эксплуатации.
- ▶ Использовать на рабочей площадке моющуюся или одноразовую защитную одежду. Перед уходом с площадки принимать душ и переодеваться в чистую одежду для снижения воздействия пыли и испарений на вас, окружающих людей, автомобили, дом и прочие области.
- ▶ Избегать приема пищи и напитков, а также использования табачных изделий в областях с содержанием пыли или испарений.
- ▶ При необходимости покинуть рабочую площадку, а также перед приемом пищи, напитков использованием табачных изделий и контактом с другими людьми как можно скорее тщательно вымыть руки и лицо.
- ▶ Соблюдать все применимые законы и предписания, включая правила по охране труда и технике безопасности.
- ▶ Участвуйте в контроле состояния воздуха, проходите медицинские обследования и курсы подготовки по охране труда и технике безопасности, когда это предлагает ваш работодатель или профсоюз или требуется в соответствии с правилами и рекомендациями по охране труда и технике безопасности. Консультируйтесь у врачей, обладающих опытом работы в соответствующей области трудовой медицины.
- ▶ Вместе с вашим работодателем и профсоюзом работайте над уменьшением воздействия пыли и паров на рабочем месте и снижением этих рисков. Исходя из рекомендаций экспертов, необходимо создать и внедрить эффективные программы по охране труда и технике безопасности, принципы и методы защиты рабочих и других лиц от вредного воздействия пыли и паров. Обратитесь к экспертам.

▲ ОСТОРОЖНО Летящие объекты

При разрушении обрабатываемого материала, вспомогательных устройств или даже самого устройства возможно появление летящих с большой скоростью предметов. Во время работы могут разлетаться осколки и другие частицы уплотненного материала, которые могут ранить оператора и других людей. Для предотвращения этого риска:

- ▶ Необходимо надевать индивидуальные средства защиты и каску с ударопрочной защитой глаз и боковыми щитками.
- ▶ Необходимо следить за тем, чтобы посторонние не входили в рабочую зону.
- ▶ В рабочей зоне не должно быть никаких посторонних предметов.

▲ ОСТОРОЖНО Риск неподвижности тела

При работе с устройством у вас могут возникать неприятные ощущения в кистях рук, предплечьях, плечах или в других частях тела.

- ▶ Во время эксплуатации инструмента необходимо соблюдать удобную позу и жестко стоять на земле, избегая поз, в которых тяжело удерживать равновесие.
- ▶ Во избежание усталости или неприятных ощущений в теле рекомендуется регулярно менять положение тела.
- ▶ При появлении долго непроходящих симптомов обратитесь за помощью к врачу.

▲ ОСТОРОЖНО Риски, связанные с вибрацией

При штатной эксплуатации машины оператор подвергается вибрации. Регулярное и частое воздействие вибрации может оказывать негативное влияние или усугублять травмы или нарушения в пальцах, кистях, запястьях, руках, плечах или других частях тела, нервной системе, системе кровоснабжения оператора, в том числе постепенно приводя за недели, месяцы или годы работ к временному или постоянному нарушению здоровья. К таким травмам или нарушениям здоровья могут относиться нарушения в работе системы кровообращения, нервной системе, повреждения суставов или других строений тела.

Если в процессе работы или в другое время возникнут ощущения онемения, постоянно повторяющегося дискомфорта, жжения, оцепенелости, пульсаций, покалываний, боли, неповоротливости, снижения силы захвата или будут замечены побеление кожи или другие симптомы, следует прекратить использование машины, доложить об этом работодателю и обратиться за медицинской помощью. Продолжение использования машины после возникновения любого такого симптома может повысить риск осложнений, вплоть до необратимых изменений в организме.

Для предотвращения нежелательного увеличения воздействия вибрации управление машиной и ее техническое обслуживание должны осуществляться в соответствии с этими инструкциями.

Пути снижения воздействия вибрации на оператора:

- ▶ Если машина оснащена вибропоглощающими ручками, удерживать их в центральном положении, не сдвигая к концевым упорам.
- ▶ Единственной частью тела, которая соприкасается с устройством при включенном ударном механизме, должны быть ваши руки, удерживающие ручку или рукоятки. Следует избегать любого другого контакта, например, прижиматься к устройству другой частью тела, пытаясь увеличить прижимную силу.
- ▶ Убедитесь, что устройство находится в хорошем состоянии и не изношено.
- ▶ В случае неожиданной сильной вибрации машины необходимо следует прекратить работу. Перед возобновлением работы немедленно обнаружить и устранить причину повышенной вибрации.

- ▶ Оператору следует проходить медосмотры и участвовать в программах по наблюдению за здоровьем, предлагаемых работодателем или требуемых законодательством.
- ▶ При работе в холодную погоду следует носить теплую одежду и поддерживать руки теплыми и сухими.

См. документ «Заявление о шуме и вибрации» на эту машину, в котором указаны заявляемые значения уровней вибрации. Он приведен в конце этого раздела «Руководство по технике безопасности и работе».

▲ ОСТОРОЖНО Опасность захвата

Существует риск захвата вращающимися частями устройства шейных украшений, волос, перчаток или одежды. Это может привести к удушью, получению скальпированных и рваных ран и даже к смерти. Для уменьшения этого риска:

- ▶ Не беритесь рукой за вращающиеся части устройства и не прикасайтесь к ним.
- ▶ Не носите такую одежду, шейные украшения или перчатки, которые могут быть захвачены.
- ▶ Закрывайте длинные волосы сеткой.

▲ ОПАСНО Опасность поражения электрическим током

Устройство не изолировано электрически. Если устройство будет соприкасаться с электрическим током, это может привести к серьезной травме и даже смерти.

- ▶ Нельзя эксплуатировать устройство рядом с электрическими проводами и другими источниками электрического тока.
- ▶ Необходимо следить за тем, чтобы в рабочей зоне не были спрятаны провода и другие источники электричества.

▲ ОСТОРОЖНО Риск поскользывания, спотыкания или падения

Есть опасность того, что человек может поскользнуться, споткнуться или упасть, например, споткнуться о шланги или другие препятствия. Поскользывание, спотыкание или падение могут привести к травмированию человека. Для предотвращения этого риска:

- ▶ Следите за тем, чтобы никакие шланги или другие препятствия не мешали вам или другим людям.
- ▶ Стойте твердо, расставив ноги на ширину плеч и сохраняя равновесие.

▲ ОСТОРОЖНО Опасность скрытого объекта

При эксплуатации устройства травму можно получить при его соприкосании со скрытыми проводами или трубами.

- ▶ Перед включением устройства проверьте состав материала.
- ▶ Определите визуально, нет ли скрытых кабелей или труб, относящихся, например, к электрической сети, телефонной связи, газовой сети или канализации.
- ▶ Если устройство, по-видимому, наткнулось на скрытый объект, то необходимо сразу же выключить устройство.
- ▶ Перед возобновлением работы необходимо убедиться в отсутствии опасности.

▲ ОСТОРОЖНО Непреднамеренное включение

Непреднамеренный пуск устройства может причинить травму.

- ▶ Пока вы не готовы включить устройство, держите руки вдали от кнопки пуска-останова.
- ▶ Изучите процедуру аварийного останова устройства.

▲ ОСТОРОЖНО Опасность шумов

Высокий уровень шума может стать причиной постоянной потери слуха и других проблем (звон, гул, свист в ушах). Меры по уменьшению рисков и недопущению чрезмерного увеличения шума

- ▶ оценка риска и использование соответствующих средств контроля.
- ▶ эксплуатация и обслуживание оборудования в соответствии с инструкциями.
- ▶ если машина оснащена глушителем, он должен быть в соответствующем положении и в хорошем состоянии.
- ▶ использовать защиту органов слуха.

Меры предосторожности: транспортировка**▲ ОСТОРОЖНО** Опасности при погрузке и разгрузке

Подъем устройства при помощи крана или аналогичного оборудования может привести к получению травмы.

- ▶ Используйте маркированные места строповки.
- ▶ Необходимо, чтобы все подъемное оборудование имело грузоподъемность, соответствующую весу устройства.
- ▶ Не находитесь под устройством или в непосредственной близости от него.

Меры предосторожности: техническое обслуживание**▲ ОСТОРОЖНО** Изменение конструкции оборудования

Изменение конструкции оборудования может привести к травмированию персонала и других лиц.

- ▶ Модификация оборудования запрещена. Гарантия на модифицированное оборудование не распространяется.
- ▶ Всегда пользуйтесь оригинальными деталями и вспомогательными изделиями от Atlas Copco.
- ▶ Поврежденные компоненты должны быть сразу же заменены.
- ▶ Замена изношенных компонентов должна проводиться своевременно.

▲ ОСТОРОЖНО Риски, связанные с использованием принадлежностей

Случайное задействование принадлежностей при проведении технического обслуживания или установочных работ и подключенном питании может привести к серьезным травмам.

- ▶ Запрещается проверять, чистить, устанавливать или снимать принадлежности при подключенном питании.

▲ ОСТОРОЖНО Подготовка рабочего места

Загруженные скамейки и недостаточное освещение могут привести к несчастным случаям и повлечь за собой серьезные травмы.

- ▶ Содержите свое рабочее место в порядке.
- ▶ Обеспечьте достаточное освещение на рабочем месте.

▲ ОСТОРОЖНО Сломанный выключатель электропитания

Выключатель электропитания не управляет устройством. Сломанный выключатель опасен и должен быть отремонтирован.

- ▶ Не используйте устройство, если выключатель электропитания сломан и не может управляться.
- ▶ Следите за состоянием выключателя электропитания.

Меры предосторожности: хранение

- ◆ Устройство необходимо хранить в надежном месте, недоступном для детей и запирающемся на замок.

▲ ОСТОРОЖНО Поврежденные части устройства

Недостаток технического обслуживания приведет к повреждению или износу частей, что может повлечь за собой несчастные случаи.

- ▶ Проверяйте движущиеся части на предмет несовпадения осей или заедания.
- ▶ Проверяйте устройство на предмет сломанных или поврежденных частей.
Поврежденные или изношенные части могут повлиять на работу устройства.

▲ ОСТОРОЖНО Неправильное использование

Неправильное использование устройства, дополнительных частей и монтажных инструментов/режущих лезвий может привести к серьезным травмам или опасной ситуации.

- ▶ Используйте устройства, дополнительные части и инструменты в соответствии с правилами техники безопасности.
- ▶ Используйте устройство по назначению и надлежащим способом.
- ▶ Используйте правильное устройство для выполнения какой-либо работы.
- ▶ Не применяйте силу к устройству во время работы.
- ▶ Принимайте во внимание условия работы.

Общие сведения

Чтобы избежать серьезных травм и летальных исходов, прочитайте инструкции по безопасности на предыдущих страницах прежде, чем работать с машиной.

Конструкция и функции

Машина для нарезки швов ORKA350/450 разработана для мокрого пиления нового и старого бетона и асфальта с помощью алмазного режущего диска. Глубина пиления составляет до 175 мм при использовании 450 мм режущего диска. Машина для нарезки швов разработана для обеспечения безопасных и надежных условий.

Основные детали

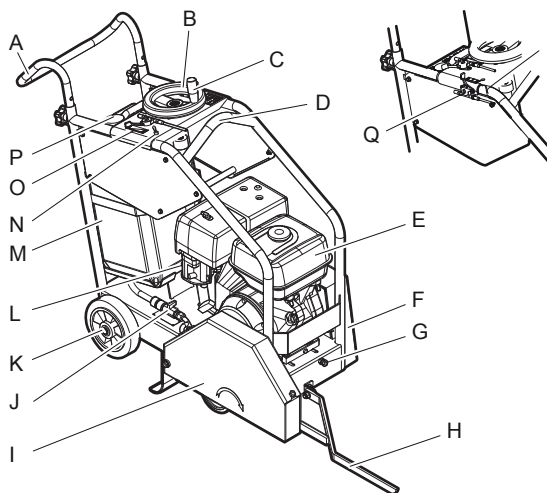

- A. Рукоятка управления с регулируемой высотой
- B. Рычаг останова ручки глубины
- C. Маховик понижения
- D. Защитная рама с подъемным ушком
- E. Двигатель
- F. Крышка ремня
- G. Винт натяжения ремня
- H. Направляющая
- I. Крышка лезвия
- J. Кран воды, водяное соединение
- K. Колеса повышенной эксплуатационной надежности с подшипниками
- L. Циклонный фильтр

- M. Емкость на 30 л
- N. Переключатель пуска/остановки
- O. Дроссельный рычаг
- P. Крышка водяного бака
- Q. Переключатель пуска/остановки (дизельная версия)

Наклейки и обозначения

Машина снабжена наклейками, содержащими информацию о правилах персональной безопасности и обслуживания машины. Наклейки должны быть в удобочитаемом состоянии. Новые наклейки можно заказать по каталогу запчастей.

Паспортная табличка

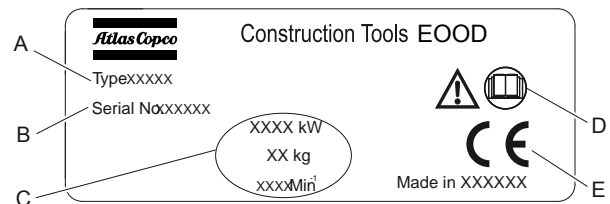

- A. Тип агрегата
- B. Идентификационный номер изделия
- C. Технические характеристики устройства
- D. Предупреждающий знак с изображением книги указывает на необходимость ознакомления с инструкциями по технике безопасности перед первым использованием устройства.
- E. Знак CE означает соответствие агрегата требованиям ЕС. Подробнее см. документ «Заявление о соответствии требованиям ЕС» из сопровождающей документации машины.

Наклейка уровня шума

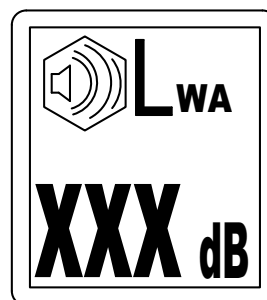

Эта наклейка показывает гарантированный уровень шума, соответствующий директиве ЕС 2000/14/ЕС. Точный уровень шума указан в «Технических характеристиках».

Предупреждающая этикетка — узел со сжатой пружиной



Предупреждающий знак о технике безопасности



- ◆ Руководство по эксплуатации. Пользователь должен ознакомиться с инструкциями по технике безопасности и эксплуатации перед работой с устройством.
- ◆ Используйте защитные перчатки.
- ◆ Используйте средства защиты органов слуха.

Эксплуатация

▲ ОСТОРОЖНО Опасность работающего двигателя

Вибрации двигателя могут привести к изменению обрабатываемого материала, из-за чего устройство может начать двигаться и стать причиной травмы.

- ▶ Никогда не покидайте устройство, двигатель которого работает.
- ▶ Необходимо, чтобы устройство эксплуатировал только персонал, получивший на это разрешение.

УВЕДОМЛЕНИЕ При эксплуатации устройства следуйте инструкциям, приведенным в настоящем руководстве; никогда не сидите и не стойте на работающем устройстве.

Установка лезвия

1. Выключите двигатель.
2. Установите машину в поднятое положение.
3. Отсоедините водопроводную трубу (A) от крышки лезвия (B).

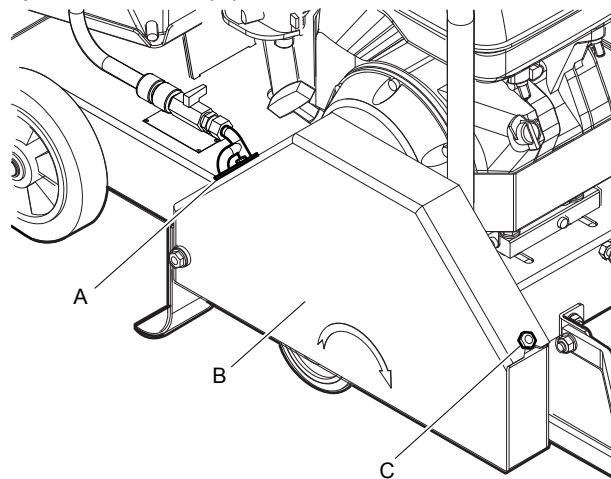

4. Выверните винт крышки лезвия (C).
5. Поднимите крышку лезвия. Учтите направление вращения. Вал машины вращается по часовой стрелке. На направление вращения указывает стрелка. Убедитесь, что поверхность соприкосновения между фланцами (D) и (E) лезвия и вала чиста.

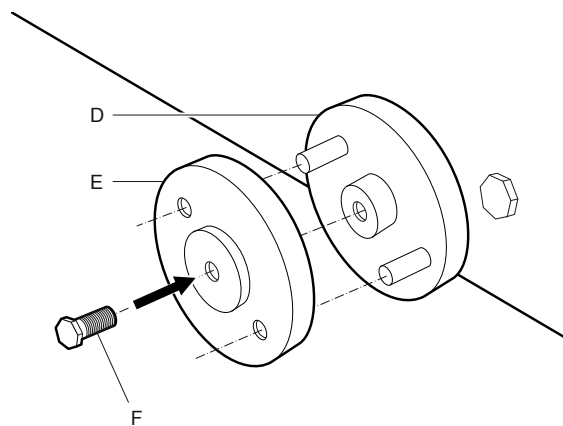

6. Установите лезвие.
7. Крепко затяните винт (F) (левая резьба).
8. Установите крышку лезвия. (B)
9. Установите на место водопроводную трубу. (A)

Эксплуатация

Подготовка

УВЕДОМЛЕНИЕ Убедитесь, что во время резки вода имеется в достаточном количестве.

1. Проверить уровень топлива.
2. Проверьте уровень масла. Двигатель часто работает под углом, поэтому необходимо убедиться, что уровень масла не опускается ниже второй отметки на маслоизмерительном щупе.
3. Заполните емкость для воды.
4. Начертите на полу линию, где будет происходить резка.
5. Откиньте переднюю направляющую и расположите машину перед линией на полу.
6. Запустите двигатель. См. раздел «Запуск двигателя».
7. Позвольте двигателю разогреться.
8. Откройте кран водовпуска.
9. Увеличьте обороты двигателя до максимума.
10. Удерживайте машину на месте; поворачивайте маховик понижения против часовой стрелки до нужной глубины. Одно полное вращение маховика равноценно 1 сантиметру глубины.
11. В целях избежания заклинивания лезвия, его следует опускать медленно.
12. Когда лезвие было установлено на правильную глубину, зафиксируйте маховик рычагом остановки.

Глубина резки

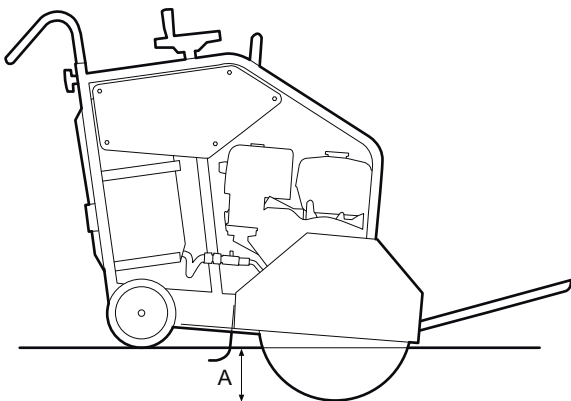

Существует возможность регулировки глубины резки. Максимальная глубина резки зависит от установленного на машину лезвия.

Диаметр режущего лезвия	Максимальная глубина резки
450 мм (18 дюймов)	150 мм (5,9 дюйма)
350 мм (14 дюйма)	100 мм (3,9 дюйма)

Остановки во время эксплуатации

К остановке двигателя в ходе эксплуатации могут привести несколько причин.

1. Ослабление натяжения ремня.
2. В топливном баке закончилось топливо.
3. Слишком быстрое перемещение лезвия вперед или вниз.

Пуск двигателя, Honda

1. Установить главный выключатель в положение ON (ВКЛ.) (A).

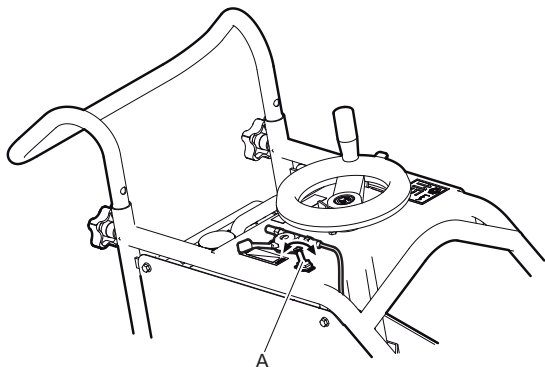

4. Повернуть пусковой выключатель (E) двигателя в положение ON (ВКЛ.).

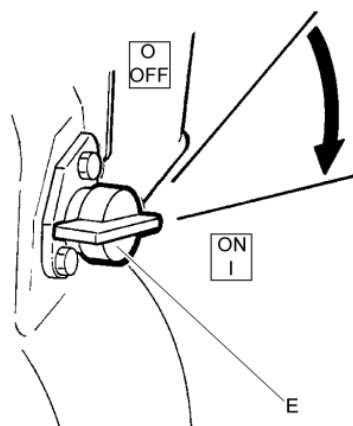

2. Открыть топливный кран (B).

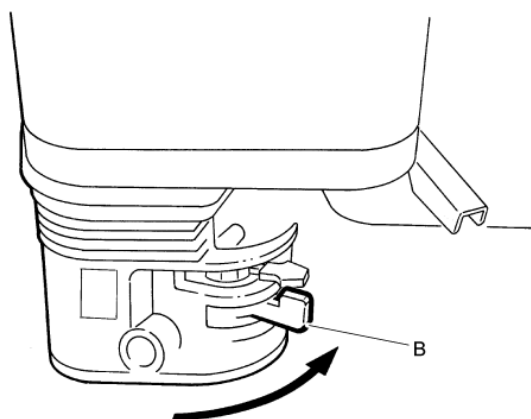

5. Взяться за рукоятку шнура стартера (F) и потянуть до возникновения небольшого сопротивления. Отпустить рукоятку в исходное положение, затем потянуть до запуска двигателя.

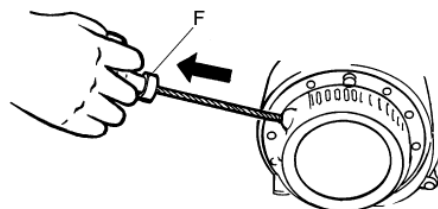

3. Использовать дроссельный клапан (D), если двигатель холодный. Если двигатель теплый или температура воздуха высокая, наполовину закрыть дроссельный клапан или оставить его в открытом положении.

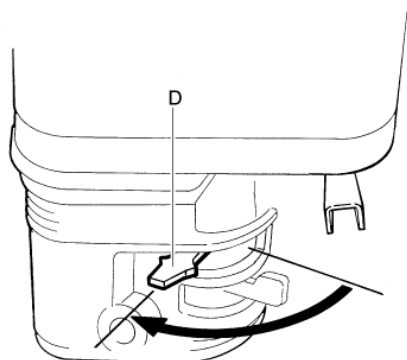

6. Постепенно перевести дроссельный клапан (G) в положение полного открытия.

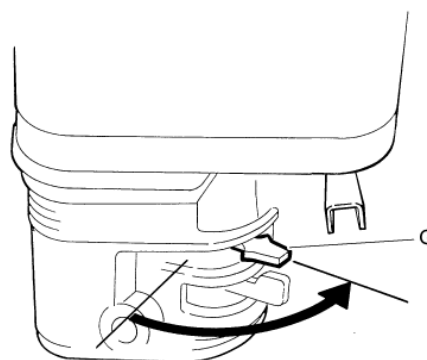

УВЕДОМЛЕНИЕ После запуска двигателя дать ему поработать в течение нескольких минут для прогрева перед подачей нагрузки на генератор.

Пуск двигателя, Lombardini

1. Перевести переключатель пуска/остановки двигателя (A) в положение ON (ВКЛ.).
2. Перевести регулятор дроссельной заслонки (B) в среднее положение.

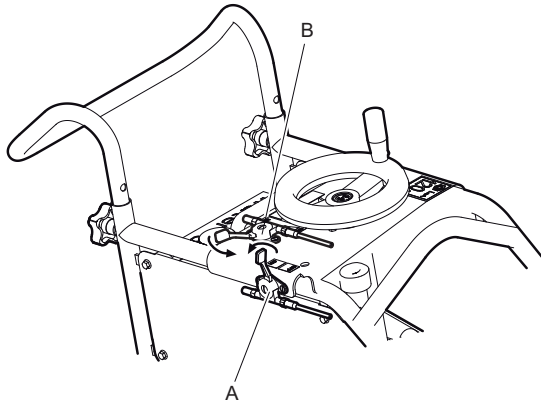

3. Взяться за рукоятку (C) шнуrowого стартера обеими руками и тянуть до возникновения сопротивления. Вернуть рукоятку в исходное положение, затем резко вытянуть ее, увеличивая скорость (но без рывков), чтобы запустить двигатель.

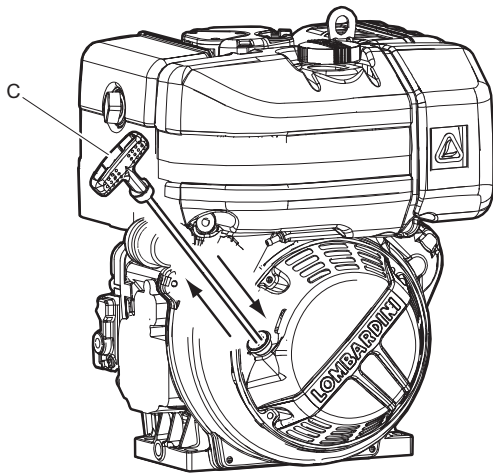

4. По мере прогрева двигателя постепенно перевести регулятор дроссельной заслонки (D) в положение MAX (максимум).

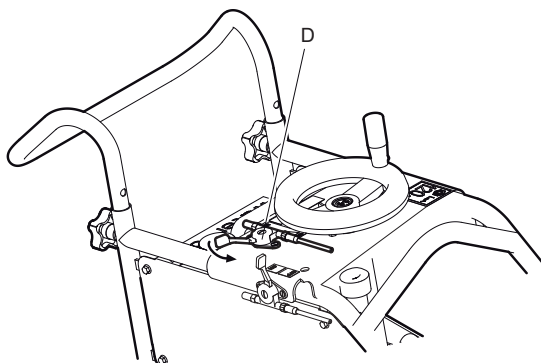

УВЕДОМЛЕНИЕ Перед использованием регулятор дроссельной заслонки (D) должен быть переведен в положение MAX (максимум).

Если после нескольких попыток в выхлопных газах образуется белый дым, выполнить следующее.

1. Переместить регулятор дроссельной заслонки в положение остановки.
2. Медленно вытянуть пусковой трос 5 раз.
3. Повторить процедуру запуска.

Остановка машины

УВЕДОМЛЕНИЕ Аварийная остановка: Используйте выключатель на панели управления машины.

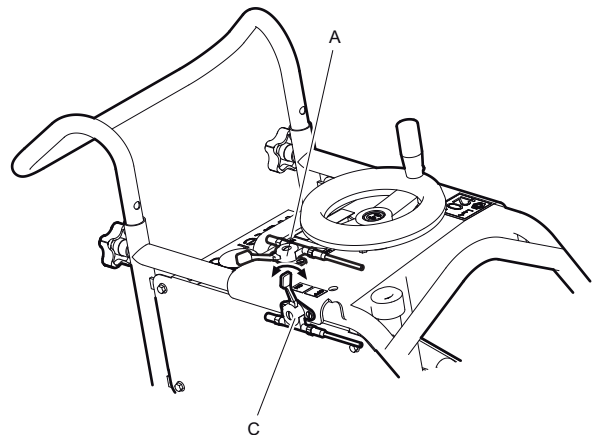
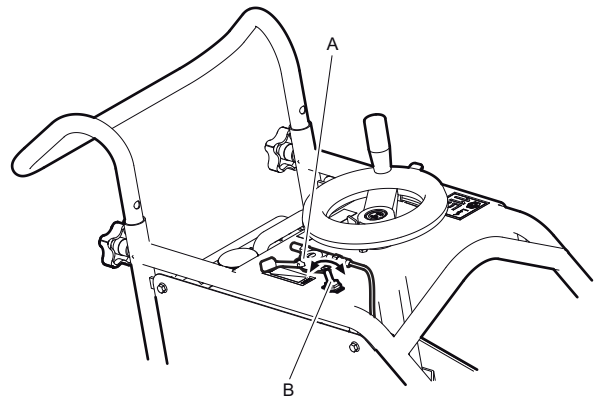

- 1) Разблокируйте маховик рычагом остановки и поднимите лезвие из канавки, вращая маховик понижения против часовой стрелки.
- 2) Отключите подачу воды.
- 3) Установите двигатель в режим холостого хода с помощью дроссельного рычага (A).
- 4) Для бензиновых двигателей: остановите двигатель с помощью переключателя пуска/остановки (B).
Для дизельных двигателей: остановите двигатель, переместив рычаг пуска/остановки (C) в положение выкл.

Техническое обслуживание

Главным требованием для длительной надежной и эффективной работы устройства является его регулярное обслуживание. Строго соблюдайте все инструкции по обслуживанию.

- ◆ Перед началом техобслуживания машины следует очистить ее во избежание воздействия опасных веществ. См. «опасности пыли и дыма».
- ◆ Следует использовать только разрешенные запчасти. Любой ущерб или выход из строя, вызванный использованием неразрешенных деталей, не покрывается гарантией производителя.
- ◆ При очистке механических деталей при помощи растворителя необходимо соблюдать требования по гигиене и технике безопасности и убедиться в достаточной вентиляции.
- ◆ Крупный ремонт оборудования необходимо проводить в ближайшем авторизованном сервисном центре.
- ◆ После каждого ремонта необходимо убедиться в том, что уровень вибрации устройства остается нормальным. Если нет, обратитесь в ближайший авторизованный сервисный центр.

Каждые 8 часов работы (ежедневно)

УВЕДОМЛЕНИЕ Для процедур обслуживания двигателя см. руководство по обслуживанию двигателя.

Техническое обслуживание:

- Смажьте подшипники смазкой для подшипников.
- Проверьте уровень масла в двигателе. Для бензиновых двигателей следует использовать моторное масло SAE 10W30 с классом API MS, DS, SE или лучше.
- Проверьте воздушный фильтр в соответствии с руководством обслуживания двигателя. При эксплуатации в особо пыльных условиях воздушный фильтр следует чистить от двух до трех раз в день.
- Замените поврежденные фильтры и уплотнители.

Регулировка ремня.

Натяжка и управление ремнем:

1. Отверните гайку (B) и винт (A).

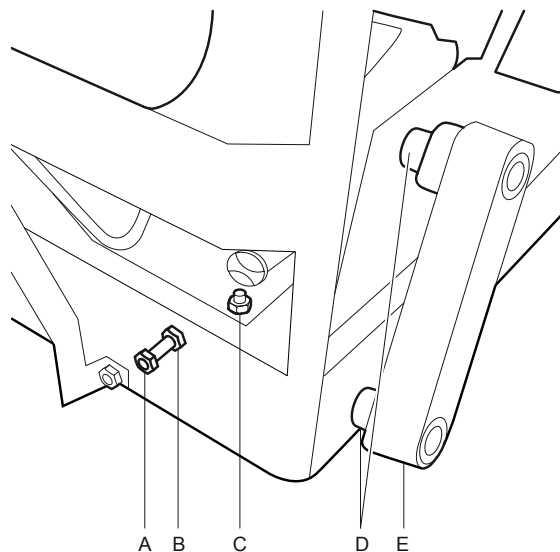

2. Отверните четыре гайки, удерживающие двигатель (каждая из гаек находится в своем углу двигателя).
3. Отрегулируйте натяжение ремня (E) с помощью винта (A). Затем затяните четыре гайки (C), удерживающие двигатель. Затяните гайку (B).

Замена ремня:

1. Отверните четыре гайки, удерживающие двигатель (каждая из гаек находится в своем углу двигателя).
2. Сдвиньте двигатель в переднюю часть машины.
3. Отверните и снимите два шкива (D).
4. Снимите старый ремень (E).
5. Поместите новый ремень на шкивы и одновременно установите его вместе со шкивами. Шкивы соединяются с двигателем и валом лезвия.
6. Затяните шкивы.
7. Отрегулируйте натяжение ремня согласно инструкциям.

Каждые 20 часов работы (еженедельно)

Техническое обслуживание

Относится ко всем:

- ◆ Заменить моторное масло.
- ◆ Очистить и установить на место воздушный фильтр.
- ◆ Проверить частоту вращения коленчатого вала двигателя.

Относится к двигателю Lombardini:

- ◆ Проверить и отрегулировать клапанный зазор. Подробная информация приведена в руководстве по эксплуатации двигателя.

Замена моторного масла и воздушного фильтра, Honda

Сливать моторное масло только при прогревом двигателя.

1. Вывернуть пробку (A) для слива масла и полностью слить масло. Использовать сливной шланг (B).
2. Установить сливную пробку (A) на место и затянуть.

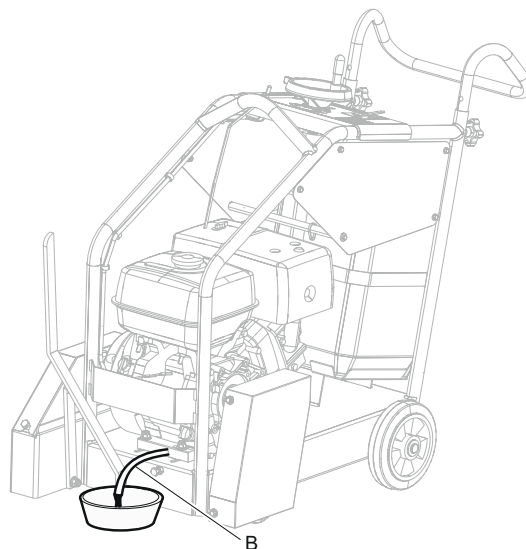
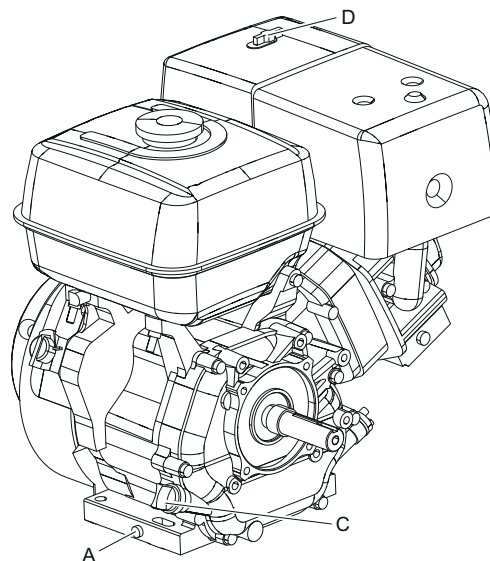

3. Залить моторное масло до максимальной отметки на щупе (C).
4. Извлечь и заменить воздушный фильтр (D).

Подробнее см. руководство по эксплуатации двигателя.

Замена моторного масла и воздушного фильтра, Lombardini

Сливать моторное масло только при прогревом двигателя.

1. Вывернуть пробку (А) для слива масла и полностью слить масло. Использовать сливной шланг (В).
2. Установить сливную пробку (А) на место и затянуть.

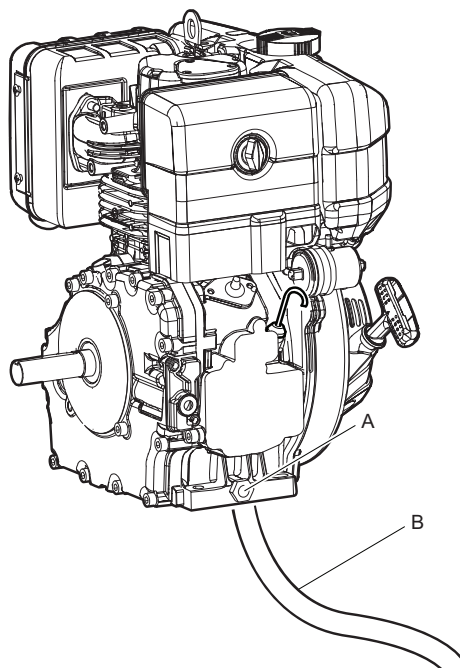

3. Залить моторное масло до максимальной отметки на щупе (С).

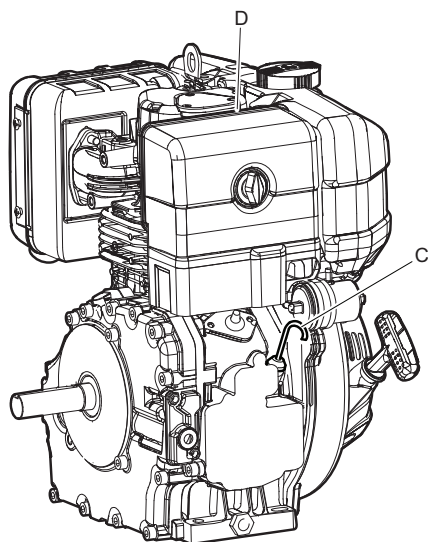

4. Извлечь и заменить воздушный фильтр (D).
Подробнее см. руководство по эксплуатации двигателя.

Каждые 100 часов работы (ежемесячно)

Техническое обслуживание:

- ◆ Заменить моторное масло. Подробнее см. руководство по эксплуатации двигателя.
- ◆ Проверить состояние свечи зажигания и очистить ее. Подробнее см. руководство по эксплуатации двигателя.
- ◆ Проверить амортизаторы.
- ◆ Проверить воздушный фильтр.
- ◆ Проверить частоту вращения коленчатого вала двигателя. Подробнее см. руководство по эксплуатации двигателя.
- ◆ Проверить топливный кран карбюратора. Подробнее см. руководство по эксплуатации двигателя.
- ◆ Очистить искрогаситель глушителя. Подробнее см. руководство по эксплуатации двигателя.

Проверка свечи зажигания (Honda)

- ◆ Проверьте, очистите и замените свечу зажигания.

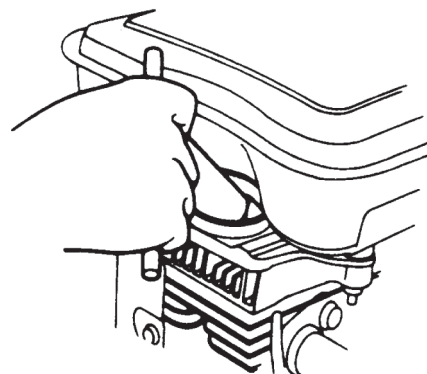

Каждые 250 часов эксплуатации (каждый третий месяц)

Техническое обслуживание:

- ◆ Очистить и установить на место воздушный фильтр. Подробнее см. руководство по эксплуатации двигателя.
- ◆ Проверить нагнетательный насос. Подробнее см. руководство по эксплуатации двигателя.
- ◆ Проверить топливную форсунку. Подробнее см. руководство по эксплуатации двигателя.

- ◆ Проверить и отрегулировать клапанные зазоры двигателя. Подробнее см. руководство по эксплуатации двигателя.
- ◆ Очистить топливный бак и топливный фильтр. Подробнее см. руководство по эксплуатации двигателя.
- ◆ Заменить моторное масло. Подробнее см. руководство по эксплуатации двигателя.
- ◆ Очистить ребра охлаждения двигателя.
- ◆ Очистить выхлопную трубу двигателя. Подробнее см. руководство по эксплуатации двигателя.
- ◆ Проверить и затянуть винты, болты и гайки.
- ◆ Смазать управляющие элементы и тяги.
- ◆ Проверить все резиновые элементы.

Каждые 500 часов работы (ежегодно)

Техническое обслуживание:

- ◆ Отрегулировать зазоры впускных и выпускных клапанов. Подробнее см. руководство по эксплуатации двигателя.
- ◆ Проверить состояние топливного фильтра и топливного бака и очистить их. Подробнее см. руководство по эксплуатации двигателя.
- ◆ Заменить воздушный фильтр.
- ◆ Очистить ребра охлаждения двигателя. Подробнее см. руководство по эксплуатации двигателя.
- ◆ Заменить моторное масло. Подробнее см. руководство по эксплуатации двигателя.

Относится к бензиновым двигателям.

- ◆ Очистить и отрегулировать карбюратор. Подробнее см. руководство по эксплуатации двигателя.

Относится к дизельным двигателям:

- ◆ Проверить насос впрыска топлива. Подробнее см. руководство по эксплуатации двигателя.
- ◆ Проверить сопло впрыска топлива. Подробнее см. руководство по эксплуатации двигателя.
- ◆ Слить воду из топливной системы. Подробнее см. руководство по эксплуатации двигателя.
- ◆ Заменить топливный фильтр. Подробнее см. руководство по эксплуатации двигателя.

- ◆ Заменить масляный фильтр. Подробнее см. руководство по эксплуатации двигателя.

Утилизация

Утилизировать старое устройство необходимо так, чтобы можно было повторно использовать максимальный объем материалов и обеспечить как можно более незначительное негативное воздействие на окружающую среду, соблюдая при этом местное законодательство.

Перед утилизацией устройства, приводимого в действие двигателем внутреннего сгорания, необходимо слить из него все топливо и масло. С остатками масла и топлива необходимо обращаться так, чтобы не причинять вред окружающей среде.

Использованные фильтры, слитое масло и остатки топлива необходимо всегда удалять в отходы с учетом требований охраны окружающей среды.

Хранение

- ◆ Прежде чем поместить машину на хранение, слить топливо из топливного бака.
- ◆ Очистите машину.
- ◆ Очистить воздушный фильтр.
- ◆ Аккуратно потянуть пусковую рукоятку до возникновения небольшого сопротивления.
- ◆ Очистить резиновые части от масла и пыли.
- ◆ Накрыть машину и поместить ее на хранение в сухое непыльное место.

Поиск и устранение неисправностей

Проблема	Возможная причина	Решение
Двигатель не запускается.	Не хватает бензина или масла	Проверьте количество бензина и масла.
	Клапан бензина закрыт.	Откройте клапан бензина.
	Рычаг двигателя не находится в положении «ON» (ВКЛ.).	Установите рычаг в положение «ON» (ВКЛ.).
Резка осуществляется неверным способом	Свеча зажигания отсоединена или изношена.	Проверьте состояние свечи зажигания. При необходимости заменить.
	Неверный тип лезвия.	Используйте правильное лезвие для материала, с которым Вы работаете. Асфальт, сухой бетон, мокрый бетон.
	Слишком глубокая или слишком мелкая резка.	Отрегулируйте высоту с помощью маховика. (10 мм за одно вращение маховика.)
Двигатель останавливается или слишком сильно вибрирует во время работы.	Измените размеры лезвия.	Используйте 450 мм лезвие вместо 350 мм лезвия.
	Слишком высокий крутящий момент вала двигателя.	Выбирайте скорость перемещения машины с учетом глубины резки. (Чем быстрее глубина резки, тем медленнее следует передвигать машину).
	Лезвие не подходит для выполняемых работ.	Выберите лезвие в соответствии с выполняемыми работами.
	На лезвии отсутствует вода для смазывания и охлаждения.	Долейте воду в емкость для воды и/или проверьте пропускаемость шланга для воды.

Технические характеристики

Технические характеристики машины

	ORKA350/450 Honda	ORKA350/450 Diesel
Максимальный размер диска в мм (дюймах)	480 (18,9)	480 (18,9)
Максимальная глубина резки в мм (дюймах)	150 (5,9)	150 (5,9)
Торговая марка двигателя	Honda	Lombardini
Модель	GX390 QX S4	15LD350
Топливо	Бензин	Дизельное топливо
Мощность, кВт (л. с.)	8,2 (11)	5,5 (7,5)
Емкость водяного бака, л (галлоны)	30 (7,92)	30 (7,92)
Зажигание	Стартерный шнур	Стартерный шнур
Топливо	Бензин	Дизельное топливо

Масса и размеры

	Высота, мм (дюймы)	Полная ширина, мм (дюймов)	Полная длина, мм (дюймы)	Масса, кг (фунты)
ORKA350/450 Honda	1015 (40)	510 (20)	1370 (54)	98 (217)
ORKA350/450 Diesel	1015 (40)	510 (20)	1370 (54)	100 (221)

Данные о шуме

Тип	Уровень шума		Уровень вибрации	
	Заявленные значения		Заявленные значения	
	Уровень звукового давления	Уровень звуковой мощности	Значения по трем осям координат	
	EN ISO 11203	2000/14/EC	ISO 13862	
	L_{pa}	L_w , дБ(А)	A м/с ² значение	B м/с ² распространение
ORKA350/450 Honda	89	115	4,15	0,72
ORKA350/450 Diesel	96	120	12,37	1,76

Заявление о шуме и вибрации

Гарантируемый уровень звуковой мощности L_w согласно EN ISO 3744 и Директиве 2000/14/EC.

Уровень звукового давления L_p согласно EN ISO 11201, EN 500-4:2011.

Значение вибрации определено согласно EN 500-4:2011. См. значения и т. п. в таблице «Данные по шуму и вибрации».

Эти заявляемые характеристики получены в результате лабораторных типовых испытаний в соответствии с указанными директивами или стандартами и подходят для сравнения с заявленными характеристиками других машин, испытанных в соответствии с теми же самыми директивами или стандартами. Эти заявляемые характеристики не подходят для оценки рисков. Значения, полученные на конкретном рабочем месте, могут оказаться более высокими. Фактические значения воздействия и степень риска для здоровья конкретного оператора индивидуальны и зависят от способа выполнения работ, обрабатываемой поверхности, времени воздействия, здоровья оператора и состояния машины.

Мы, компания Construction Tools EOOD, не несем ответственности за последствия использования заявленных характеристик вместо значений, отражающих фактическое воздействие, в анализе рисков на конкретном рабочем месте, над которым у нас нет контроля.

Неправильное использование машины может привести к развитию синдрома дрожания кистей и/или рук. Рекомендации ЕС по предупреждению дрожания кистей и/или рук приведены на веб-сайте <http://www.humanvibration.com/humanvibration/EU/VIBGUIDE.html>

Для раннего обнаружения симптомов, связанных с воздействием вибрации, и предупреждения развития заболеваний мы рекомендуем использовать программу наблюдения за здоровьем, позволяющую своевременно изменить рабочие процедуры.

Декларации соответствия требованиям ЕС

Декларации соответствия требованиям ЕС

Мы, компания Construction Tools EOOD, настоящим заявляем, что приведенное ниже оборудование соответствует предписаниям Директивы 2006/42/ЕС (Директивы по машиностроению) и Директивы 2000/14/ЕС (Директивы по шумам), а также указанным ниже согласованным стандартам.

Пила	Мощность	Масса
ORKA350/450 Honda	8,2 кВт	98 кг
ORKA350/450 Diesel	5,5 кВт	100 кг

Применяются следующие согласованные стандарты:

- ◆ EN13862

Уполномоченный представитель по технической документации:

Emil Alexandrov
Construction Tools EOOD
7000 Rousse
Bulgaria

Генеральный директор:

Nick Evans

Изготовитель:

Construction Tools EOOD
7000 Rousse
Bulgaria

Место и дата:

Rousse, 01.05.2012

Использование содержания посторонними лицами, а также копирование содержания или его частей, воспрещается. Это касается особенно торговых знаков, названий моделей, номеров частей и чертежей.

© 2015 Construction Tools EOOD | No. 9800 1203 13b | 2015-02-05

Atlas Copco

www.atlascopco.com