

ECHO

EE EESTI

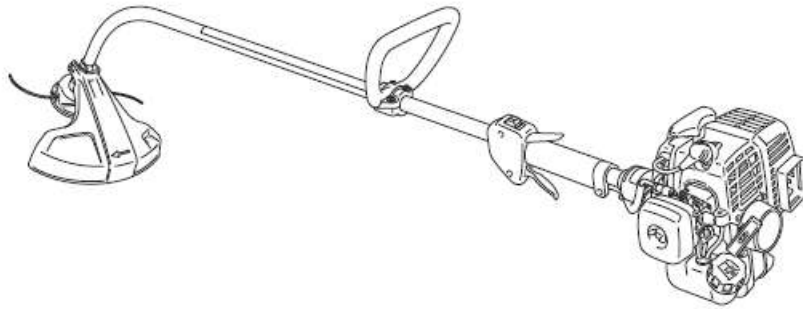

KASUTUSJUHEND

GT-222ES

CE



HOIATUS

LUGEGE SEDA KASUTUSJUHENDIT HOOLIKALT NING
JÄRGIGE OHUTUSE TAGAMISEKS REEGLEID.
SELLE NÕUDE IGNOREERIMINE VÕIB PÕHJUSTADA
TÕSISEID VIGASTUSI.

Oluline informatsioon

Palun lugege enne toote kasutamist kindlasti seda kasutusjuhendit.

- **Toote eesmärgipärane kasutamine**
 - ◆ ECHO murutrimmerid on kerged suure jõudlusega bensiinimootoriga seadmed, mis on mõeldud umbrohutõrjeks ja muru pügamiseks piirkondades, mis on muul viisil raskesti ligipääsetavad.
 - ◆ Ärge kasutage seadet muuks otstarbeks kui eespool nimetatud.
- **Toote kasutajad**
 - ◆ Enne kasutusjuhendi läbilugemist ja selle sisust täielikult arusaamist ei tohiks toodet kasutada.
 - ◆ Toodet ei tohiks kasutada ei lapsed ega keegi, kes ei ole kasutusjuhendit korralikult lugenud, on külmetunud, väsinud või muidu halvas tervislikus seisundis.
 - ◆ Meeles tuleb pidada, et kasutaja on vastutav õnnetuste ja ohu eest teistele inimestele või nende varale.
- **Kasutusjuhendist**
 - ◆ See kasutusjuhend sisaldab vajalikku teavet toote kokkupaneku, töötamise ja hoolduse kohta. Lugege seda juhendit hoolikalt ning üritage seda mõista.
 - ◆ Hoidke kasutusjuhendit kohas, kus see on hõlpsasti kättesaadav.
 - ◆ Kui teie kasutusjuhend on kadunud või kahjustada saanud ning pole enam loetav, saate ECHO EDASIMÜÜJALT uue osta.
 - ◆ Selles kasutusjuhendis on kasutatud SI (rahvusvahelise mõõtühikute süsteemi) ühikuid. Sulgudes arvud on võrdluseks ning seoses teisendustega võib mõnel juhul esineda väiksemaid ebatäpsusi.
- **Toote laenamine ja üleandmine**
 - ◆ Kui laenate siin juhendis nimetatud toodet kellelgi teisele, andke kaasa ka see kasutusjuhend. Kui annate toote kellelegi edasi, andke kaasa ka kasutusjuhend.
- **Päringud**
 - ◆ Võtke ühendust oma ECHO EDASIMÜÜJAGA, kui vajate lisainformatsiooni selle toote, tarvikute ostmise, parandustööde vms kohta.
- **Märkused**
 - ◆ Selle kasutusjuhendi sisu võib ilma etteteatamiseta muutuda toote uuendamise seoses. Mõned kasutatud illustratsioonid võivad parema selgituse eesmärgil erineda tootest endast.
 - ◆ See toode vajab teatud detailide kokkupanekut.
 - ◆ Palun võtke ühendust oma ECHO EDASIMÜÜJAGA, kui midagi jäi ebaselgeks.

Tootja:

YAMABIKO CORPORATION

7-2 SUEHIROCHO 1-CHOME, OHME, TOKYO 198-8760, JAAPAN

Volitatud esindaja Euroopas:

Atlantic Bridge Limited

Atlantic House, PO Box 4800, Earley, Reading RG5 4GB, Suurbritannia

Toote ohutu kasutamine	4
Hoiatused	4
Muud märkused	4
Sümbolid	4
Ohutuskleebise asukoht	6
Kütusega ümberkäimine	7
Mootori kasutamine	8
Toote kasutamine	9
Pakkeleht	13
Kirjeldus	14
Enne kasutama hakkamist	15
Kokkupanek	15
Kütuse ettevalmistamine	19
Mootori töö	20
Mootori käivitamine	20
Mootori seiskamine	21
Töö trimmeriga	23
Ettevaatusabinõud, mida töötamise ajal silmas pidada	25
Hooldus	26
Hooldusjuhised	26
Hooldus	26
Ladustamine	32
Pikaajaline ladustamine (30 päeva ja rohkem)	32
Tehnilised andmed	33
Vastavusdeklaratsioon	34



Toote ohutu kasutamine

Enne toote kasutamist lugege seda osa hoolikalt

- o Selles osas kirjeldatud ettevaatusabinõud sisaldavad olulist ohutusala teavet. Palun järgige neid hoolikalt.
 - o Samuti on vajalik lugeda läbi ettevaatusabinõud ülejäänud kasutusjuhendis.
- Tekst [teemandikujulise märgi] järel kirjeldab võimalikke ettevaatusabinõude täitmata jätmise tagajärgi.

Hoiatused

Füüsilise vigastuse oht kasutajale või teistele inimestele on siin juhendis ja toote peal kirjeldatud järgmiste hoiatuste abil. Lugege ja järgige neid alati hoolikalt, et tagada tööohutus.

 OHTLIK	 HOIATUS	 ETTEVAATUST
See sümbol koos sõnaga "OHTLIK" juhib tähelepanu kas tegevusele või olukorrale, mis võib lõppeda kasutaja või kõrvalseisjate tõsiste vigastuste või surmaga.	See sümbol koos sõnaga "HOIATUS" juhib tähelepanu kas tegevusele või olukorrale, mis võib lõppeda kasutaja või kõrvalseisjate tõsiste vigastuste või surmaga.	"ETTEVAATUST" viitab võimalikule ohtlikule olukorrale, mis võib vältimata jätmise korral viia kerge või keskmise raskusega vigastuseni.









Muud märkused

Lisaks hoiatustele kasutatakse selles kasutusjuhendis veel järgnevaid märkusi:

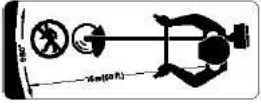

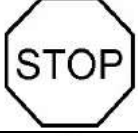







	Ring ja kaldkriips mingil kujutisel tähendab, et kirjeldatud tegevus on keelatud.	MÄRKUS	Sisaldab näpunäiteid toote kasutamiseks, korrashoiuks või hoolduseks.	TÄHTIS	Raamitud tekst koos sõnaga "TÄHTIS" sisaldab olulist infot kasutusjuhendis kirjeldatud toote kasutamise, kontrollimise, hoolduse ja ladustamise kohta.
---	---	---------------	---	---------------	--

Sümbolid

Nii selles kasutusjuhendis kui ka toote peal on kasutatud mitmeid selgitavaid sümboleid. Veenduge, et saate täielikult aru, mida igaüks neist tähendab.

Sümboli vorm/kuju	Sümboli kirjeldus/rakendamine	Sümboli vorm/kuju	Sümboli kirjeldus/rakendamine
	Lugege hoolikalt kasutusjuhendit		Trimmipea võlli maksimaalne kiirus pööret/min
	Kandke silmade, kõrvade ja peakaitset		Hoidke kõrvalseisjad 15 m kaugusel
	Kaitske oma jalgu ning kandke kindaid		Bensiini ja õli segu
	Hädaseiskamine		Kütusepump
	HOIATUS! Lendavad osakesed!		Karburaatori seadistamine - Segu väikeste kiiruste jaoks

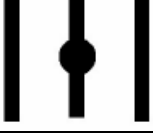
Toote ohutu kasutamine

Sümboli vorm/kuju	Sümboli kirjeldus/rakendamine	Sümboli vorm/kuju	Sümboli kirjeldus/rakendamine
	Hoiatus, surve küljelt!	H	Karburaatori seadistamine - Segu suurte kiiruste jaoks
	Kasutamine ilma trimmikaitseta pole lubatud	T	Karburaatori seadistamine - Tühikäik
	Metallist labade kasutamine pole lubatud		Hoiduge kõrge temperatuuriga piirkondadest
	Ärge kasutage toodet kehva ventilatsiooniga kohtades		Tagatud helivõimsuse tase
	Hoiduge tulekahjust		Hoiduge elektrilöögist
	Õhuklapp "Külmkäivitus" Asend (Klapp suletud)		Õhuklapp "Käivita" Asend (Klapp avatud)
	Mootori käivitamine	-	-

Toote ohutu kasutamine

Ohutuskleebise asukoht

- ◆ Selles juhendis kirjeldatud seadmetele on lisatud alljärgnev ohutuskleebis. Veenduge enne toote kasutamist, et mõistate kleebise tähendust.
- ◆ Kui kleebis muutub kulumise või vigastuse tõttu loetamatuks või koorub maha ja kaob, ostke asenduskleebis oma ECHO EDASIMÜÜJALT ning kleepige see joonisel näidatud kohta. Veenduge, et kleebis on alati loetav.



1. Ohutuskleebis (detail nr X505-000140)



2. Ohutuskleebis (detail nr X505-002310)

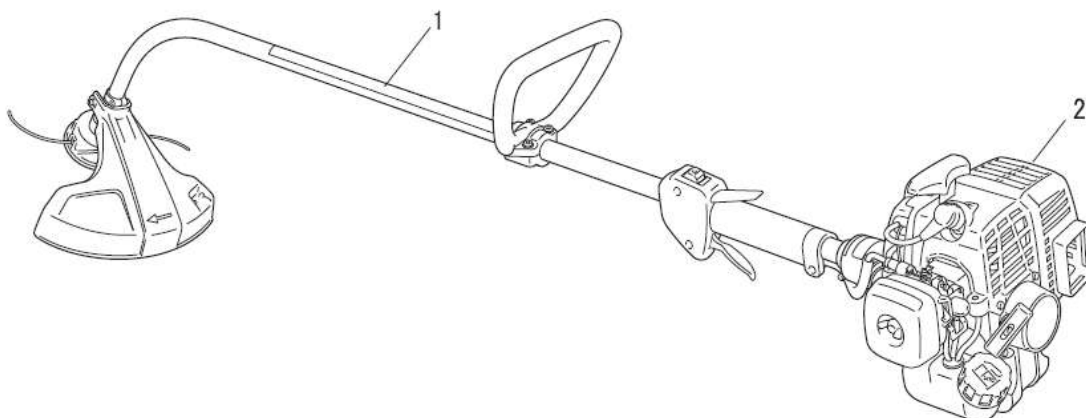

Kütusega ümberkäimine



Hoidke tankimise ajal tulest kaugemale eemale.

Kütus on väga kergesti süttiv ning võib valesi kasutamise korral põhjustada tulekahju. Olge selle segamise, ladustamine või käitlemise ajal äärmisel ettevaatlik, muidu võivad need tegevused endaga kaasa tuua tõsiseid vigastusi. Järgige neid juhiseid hoolikalt.

- Ärge suitsetage või hoidke leeki tankimise ajal läheduses.
- Ärge lisage kütust, kui mootor on veel tuline või töötab.
- ◆ Vastasel juhul võib kütus süttida ning põhjustada tulekahju ning põletushaavu.



Mahuti ja tankimise koht

- Kasutage ainult tootja poolt tunnustatud mahutit
- Kütusepaagid/purgid võivad olla surve all Avage kütusepaagi kork alati aeglaselt, et rõhud saaksid ühtlustuda.
- **ÄRGE** täitke kütusepaaki siseruumides. Kütusepaake täitke ALATI väljas palja maa peal.

Maha loksunud kütus võib põhjustada tulekahju

Tankimisel võtke kasutusele järgnevad ettevaatusabinõud:

- Ärge pange kütusepaaki ääreni täis, vaid ainult ettenähtud tasemeni.
- Pühkige ära üle- või mahavoolanud kütus.
- Pärast tankimist keerake kütusepaagi kork kindlalt peale tagasi.
- ◆ Maha loksunud kütus võib põhjustada tulekahju ja põletushaavu



1. Kütusepaak
2. Ettenähtud kütuse tase

Ärge käivitage mootorit samas kohas, kus just tankisite.

- Mootorit ei ole lubatud käivitada kohas, kus just tangiti. Enne käivitamist liikuge tankimiskohast vähemalt 3 meetrit eemale.
- ◆ Tankimise ajal tekkinud kütuseleke võib süttimisel põhjustada tulekahju.



Lekkinud kütus võib põhjustada tulekahju.

- Kontrollige alati pärast tankimist, et kütusetoru, küttesüsteemi kaitserõngaste või paagi korgi vahelt ei lekiks.
- Lekke avastamise korral lõpetage kohe toote kasutamine ja võtke ühendust oma edasimüüjaga, et toode parandada lasta.
- ◆ Igasugune kütuse lekkimine võib põhjustada tulekahju.



Toote ohutu kasutamine

Mootori kasutamine

HOIATUS

Mootori käivitamine

Mootori käivitamisel võtke kasutusele kindlasti järgmised ettevaatusabinõud:

- Kontrollige, et ükski nutritest või poltidest ei oleks lahti.
 - Kontrollige, et kütust ei lekiks.
 - Pange toode tasasesse ja hästi ventileeritud kohta.
 - Jätke toote ümbrusesse piisavalt ruumi ning ärge lubage inimesi või loomi selle lähedale.
 - Mootori käivitamisel peab gaasihoob olema tühikäigu asendis.
 - Hoidke toodet kindlalt maapinna lähedal, kui mootorit käivitate.
- ◆ Nende ettevaatusabinõude eiramine võib põhjustada õnnetusi, vigastusi või isegi lõppeda surmaga.

Kui mootor on käivitatunud, kontrollige, et poleks tavatut vibratsiooni või helisid.

- Kui mootor on käivitatunud, kontrollige, et poleks tavatut vibratsiooni või helisid. Ebahariliku vibratsiooni või helide korral ärge toodet kasutage. Võtke ühendust oma edasimüüjaga, et toode parandada lasta.
- ◆ Seadme küljest kukkunud või purunenud detailid võivad põhjustada õnnetusi, haavata või põhjustada tõsiseid vigastusi.

Ärge puudutage kõrgel temperatuuril või kõrgepinge all olevaid komponente, kui seade töötab.

Ärge puudutage järgmisi kõrgel temperatuuril või kõrgepinge all olevaid komponente, kui seade töötab ja mõni aeg pärast selle peatumist.

- Summuti, süüteküünal, ülekanne ja muud kõrgel temperatuuril olevad komponendid

- ◆ Võite ennast põletada, kui katsute kõrgel temperatuuril olevaid komponente.
- Süüteküünal, süüteküünla juhe ja muud kõrgepinge all olevad komponendid

- ◆ Võite saada elektrilöögi, kui seadme töötamise ajal mõnda kõrgepinge all olevat komponenti puudutate.



Tulekahju või suitsu korral olgu ohutus esikohal.

- Kui mootor põleb või suitsu tuleb mujalt kui väljalasketorust, astuge kõigepealt oma ohutuse tagamiseks tootest eemale.
 - Visake labidaga leekidele nende leviku takistamiseks liiva või mõnda sarnast materjali või kustutage tulekahju tulekustutiga.
- ◆ Paanika võib endaga kaasa tuua tulekahju ja suuremad muud kahjustused.



Heitgaasid on mürgised

- Mootorist pärit heitgaasid on mürgised. Ärge kasutage toodet siseruumides või halvasti ventileeritud kohtades.
- ◆ Heitgaasid võivad põhjustada mürgitust.



Toote kontrollimise või hoolduse ajaks lülitage see välja.

Pidage silmas järgmisi ettevaatusabinõusid, kui kontrollite või hooldate oma toodet pärast kasutamist.

- Lülitage mootor välja ning ärge üritage toodet kontrollida või hooldada enne, kui mootor on jahtunud
- ◆ Võite ennast põletada.
- Enne kontrollimist või hooldamist eemaldage süüteküünla kate.
- ◆ Toote ootamatu käivitumise tagajärjel võib juhtuda õnnetus.

Süüteküünla kontrollimine

Süüteküünla kontrollimisel pidage silmas järgmisi ettevaatusabinõusid:

- Kui elektroodid on kulunud või keraamikas on praod, asendage need uutega.
- Süüteküünla sädemetesti võib teha edasimüüja.
- Sädemetesti ei või teha süüteküünla ava läheduses.
- Sädemetesti ei tohi teha kütuselekete või tuleohtlike gaaside läheduses.
- Ärge puutuge süüteküünla metalloosi
- ◆ Süüteküünal võib põhjustada tulekahju või anda elektrilöögi.



Toote ohutu kasutamine

Toote kasutamine Üldised ettevaatusabinõud

HOIATUS

Kasutusjuhend

- Lugege kasutusjuhendit korralikult enne toote kasutamist, et tagada seadme nõuetele vastav töö.
- ◆ Selle nõude täitmata jätmise võib endaga kaasa tuua õnnetuse või raske vigastuse.



Kasutage toodet ainult selleks ettenähtud eesmärgil.

- Seda toodet ei tohi kasutada muul kui siin kasutusjuhendis kirjeldatud eesmärgil
- ◆ Vastupidine võib põhjustada õnnetuse või raske vigastuse.

Ärge muutke toodet

- Toote muutmise on keelatud.
- ◆ See võib põhjustada õnnetusi või raskeid vigastusi. Mistahes toote talitlushäire, mis tuleneb toote muutmise, ei kuulu tootjapoolse garantii alla.

Kasutage toodet ainult siis, kui see on kontrollitud ja hooldatud.

- Ärge kasutage toodet, kui seda pole kontrollitud ja hooldatud. Tagage alati, et toodet kontrollitaks ja hooldataks regulaarselt.
- ◆ Selle nõude täitmata jätmise võib põhjustada õnnetuse või raske vigastuse.

Toote laenamine või üleandmine

- Kui laenate siin juhendis nimetatud toodet kellelegi teisele, andke kindlasti kaasa ka see kasutusjuhend.
- Kui annate toote kellelegi edasi, andke kaasa ka kasutusjuhend.
- ◆ Selle nõude täitmata jätmise võib põhjustada õnnetuse või raske vigastuse.

Ettevalmistus õnnetusjuhtumi korral tegutsemiseks

Veenduge, et teil on olemas kõik vajalik õnnetusjuhtumi või vigastuse korral tegutsemiseks, kui õnnetus siiski peaks juhtuma.

- Esmaabikomplekt
- Käte- ja salvrätikud (verejooksu peatamiseks)
- Vile või mobiiltelefon (abi kutsumiseks)
- ◆ Kui te ei suuda esmaabi anda või abi kutsuda, võivad vigastused süveneda.

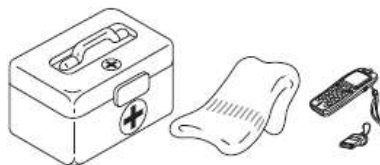

Ettevaatusabinõud toote kasutamisel

OHTLIK

Ärge kasutage toodet kui löikeosa pöörleb tühikäigul

- Ärge kasutage toodet, kui löikeosa pöörleb ja gaasihoob on samal ajal tühikäigu asendis.
- ◆ Selle nõude täitmata jätmise võib põhjustada õnnetuse või raske vigastuse.

Ärge eemaldage trimmikaitset

- Ärge kasutage toodet ilma trimmikaitseta.
- ◆ Esemed, mis lendavad rikošetiga trimmipealt, võivad põhjustada õnnetuse või raske vigastuse.



Ala 15 m raadiuses on ohutsoon

Ala tootest 15 m raadiuses on ohutsoon. Olge ettevaatlik ja võtke kasutusele järgmised ettevaatusabinõud, kui toodet kasutate.

- Ärge lubage lapsi, teisi inimesi või loomi ohutsooni.
- Kui keegi siseneb ohutsooni, lülitage mootor välja, et peatada löikeosa pöörlemine.
- Andke operaatorile märku oma lähenemist, visake näiteks tähelepanu äratamiseks ohutsooni väljastpoolt oksa. Seejärel veenduge, et mootor on välja lülitatud ja trimmipea on lõpetanud pöörlemise.
- Kui toodetega töötab rohkem kui üks inimene, leppige kokku, kuidas te üksteisele märku annate, ning töötage üksteisest vähemalt 15 meetri kaugusel.
- ◆ Esemed, mis lendavad rikošetiga trimmipealt või satuvad sellega kontakti, võivad põhjustada pimedaks jäämist või surmaga lõppevat õnnetust.



Toote ohutu kasutamine

HOIATUS

Toote kasutajad

Toodet ei tohi kasutada järgnevad isikud:

- inimesed, kes on väsinud;
 - inimesed, kes on joonud alkoholi;
 - inimesed, kes on ravimite mõju all;
 - rasedad;
 - inimesed, kes on halvas füüsilises seisundis;
 - inimesed, kes pole lugenud kasutusjuhendit;
 - lapsed.
- ◆ Nende nõuete täitmata jätmine võib põhjustada õnnetuse.



Kasutamise keskkond

- Ärge kasutage toodet alal, kus puudub kindel pinnas, näiteks nagu järskuldel nõlvadel või pärast vihma, sest seal võib olla libe ja ohtlik
 - Ärge kasutage toodet öösel või pimedas halva nähtavusega kohas.
 - Kui kasutate toodet kallakul, töötage ühetasaste kontuurjate liigutustega.
- ◆ Järgneda võib tõsine õnnetus, kui te kukute, libisete või ei kasuta toodet õigesti.
- Teie enda tervise, turvalisuse ja töö tegemise mugavuse huvides kasutage masinat, kui õhutemperatuur on vahemikus $-5\text{ }^{\circ}\text{C}$ kuni $40\text{ }^{\circ}\text{C}$.
- ◆ Nende nõuete täitmata jätmine võib kahjustada teie tervist.

Kui liigute ringi, lülitage mootor välja.

Liikudes ringi allpool kirjeldatud olukordades, lülitage mootor välja ja veenduge, et trimmipea on lõpetanud pöörlemise, seejärel suunake summuti endast eemale.

- Liikudes kohta, kus töötate
 - Liikudes teise kohta töötamise ajal
 - Lahkudes kohast, kus töötasite
- ◆ Nende ettevaatusabinõude eiramine või põhjustada põletusi või tõsiseid vigastusi.
- Kui transportite toodet autos, tühjendage kütusepaak ja kinnitage toode kindlalt oma kohale, et vältida selle paigalt liikumist.
- ◆ Trimmeri transportimine autos, kui selle paagis on kütus, võib põhjustada tulekahju.

Vibratsioon ja külm

Usutakse, et Raynaud sündroomi, mis mõjutab teatud inimeste sõrmi, võib esile kutsuda vibratsioon ja madalad temperatuurid. Vibratsiooni või külmaga kokkupuutel võivad sõrmed kipitama hakata ning esineda põletustunnet, millele järgneb sõrmede tavapärase värvuse kaotus ning tuimus. Järgmised ettevaatusabinõud on tugevalt soovituslikud, sest minimaalne kokkupuude, mis haigushoo vallandada võib, on teadmata.

- Hoidke oma keha, eriti pea, kael, jalad, pahklud, käed ning randmed soojas.
 - Säilitage hea vereringe, tehke sagedate pauside ajal jõulisi harjutusi kätele ning samuti ärge suitsetage.
 - Piirake töötundide arvu.
- Üritage igasse päeva lisada ülesandeid, kus trimmeri või muu elektrilise käes hoitava seadme kasutamine pole vajalik.
- Kui teie sõrmedes tekib ebamugavustunne, punetus või paistetuse, millele järgneb sõrmede muutumine valgeks ning tundlikkuse kadu, konsulteerige oma arstiga, enne kui uuesti külma ja vibratsiooniga kokku puutute.
- ◆ Nende nõuete täitmata jätmine võib kahjustada teie tervist.

Ülekoormusvigastused

Arvatakse, et sõrmede, käte, käsivarte ja õlgade lihaste ning kõõluste ülekoormamine võib põhjustada valu, turset, tuimust, nõrkust ja väga suurt valu varem mainitud piirkondades. Teatud korduvate käeliigutuste tõttu võib teil olla ülekoormusvigastuse (RSI) saamise oht.

Ülekoormusvigastuse saamise ohu vähendamiseks käituge järgnevalt:

- Vältige randme painutamist, venitamist või väänamist.
 - Tehke regulaarselt puhkepause, et vähendada kordusi ja anda kätele puhkust. Vähendage korduva tegevuse kiirust ja selleks kasutatavat jõudu.
 - Tehke harjutusi käte ja käsivarte tugevdamiseks.
 - Võtke ühendust arstiga, kui tunnete sõrmedes, käelabades, randmetes või käsivartes kipitust või tuimust. Mida varem ülekoormusvigastus diagnoositakse, seda tõenäolisemalt on võimalik püsivat närvi- ja lihasekahjustust vältida.
- ◆ Nende nõuete täitmata jätmine võib kahjustada teie tervist.

Nõuetekohane väljaõpe

Ära lubage seadet kasutada ilma nõuetekohase väljaõppe ja kaitsevahenditeta.

Olge põhjalikult tuttav seadme juhtimise ja nõuetekohase kasutamisega.

Teadke, kuidas seadet peatada ja mootorit välja lülitada.

Ärge kunagi lubage kellelgi seadet ilma korraliku juhendamiseteta kasutada.

Toote ohutu kasutamine

HOIATUS

Enne tootega töö alustamist eemaldage võõrkehad ja takistused.

- Enne töö alustamist kontrollige ala, kus töötama hakkate. Eemaldage väiksed kivid ja tühjad purgid, mis võivad tõenäoliselt trimmipealt rikošetiga ära lennata. Samuti eemaldage igasugused traadid ja nõõrid, mis võivad ümber trimmipea keerduda.
- ◆ Võõrkehade rikošetiga lendamine trimmipealt või traadi ja muude materjalide keerdumine ümber toote võivad põhjustada õnnetuse või tõsise vigastuse.

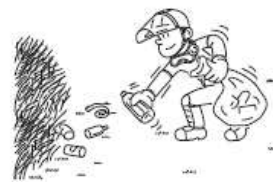

Ärge hoidke trimmipead üleval, kui toodet kasutate.

- Ärge hoidke trimmipead üleval, kui tootega töötate. Töötamise ajal ei tohi trimmipead tõsta kõrgemale põlvede tasemest.
- ◆ Trimmipea tõstmine põlvedest kõrgemale toob ühtlasi pöörlemistasandi näole lähemale ning kõik esemed, mis sealt rikošetiga eemale lendavad, võivad põhjustada õnnetuse või raske vigastuse.

Kui midagi läheb valesti, lülitage mootor kohe välja.

Järgmistes olukordades lülitage mootor viivitamatult välja ja veenduge, et trimmipea on peatunud, enne kui toodet kontrollima asute. Asendage kahjustunud detailid.

- Kui löikaja tabab kivi, puud, posti või taolist takistust töötamise ajal.
- Kui toode hakkab äkki imelikult vibreerima.
- ◆ Kahjustada saanud detailide kasutamine võib põhjustada õnnetuse või raske vigastuse.

Lõikepeaga seotud ettevaatusabinõud

OHTLIK

Peatage alati mootor, kui trimmipea kinni kiilub. Ärge üritage mootori töötamise ajal eemaldada objekti, mis kinnikiilumist põhjustab. Kinnikiilumise põhjustaja eemaldamine ja trimmipea järsk taaskäivitumine selle järel võib põhjustada tõsiseid vigastusi.

1. Trimmipea

HOIATUS

Kasutage õiget löikeseadet

- Lõikepea vale kasutamine võib põhjustada tõsiseid vigastusi
Lugege läbi ja järgige kõiki selles kasutusjuhendis loetletud ettevaatusabinõusid.
- Kasutage ainult YAMABIKO CORPORATIONI poolt heaks kiidetud löikeseadmeid.
- Kasutage ainult trimmitamiiliga trimmipead. Ärge kasutage mistahes metallist tera.
- ◆ Selle nõude täitmata jätmise võib põhjustada õnnetuse või tõsise vigastuse.
- Pärast trimmitamiili pikkuse korrigeerimist võib liigne trimmitamiil minema lennata, kui trimmipea uuesti pöörlema hakkab.
- ◆ Selle nõude täitmata jätmise võib põhjustada õnnetuse või tõsise vigastuse.

Ärge kasutage trimmerit autode ja jalakäijate läheduses

Murust paljaste või kruusaga kaetud alade juures töötades olge eriti ettevaatlik, sest seadmeist võivad suure kiirusega eemale lennata väiksed kiviakesed. Trimmikaitse ei suuda peatada osakesi, mis kõvadelt pindadelt tagasi pörkuvad või rikošetiga eemale lendavad.

- ◆ Selle nõude täitmata jätmise võib põhjustada õnnetuse või tõsise vigastuse.

Vältige traate

Ärge töötage seadmega katkiste tarade läheduses. Eemaldage katkised traaditükid või hoidke sellest alast eemale. Kandke sobivat kaitsevarustust. Ärge kasutage seadet piirkonnas, kus te ei näe, mida löikeseade löikab.

- ◆ Selle nõude täitmata jätmise võib põhjustada õnnetuse või tõsise vigastuse.

ETTEVAATUST

Kasutage ainult painduvat mittemetallilist kiudu, mida soovib YAMABIKO CORPORATION.

Toote ohutu kasutamine

Kaitsevarustus

HOIATUS

Kandke kaitsevarustust.

Trimmeriga töötades kandke alati järgnevat kaitsevarustust:

- a) **Peakaitse (kiiver):** kaitseb pead;
 - b) **Kõrvaklapid või -trepid:** kaitsevad kuulmist;
 - c) **Kaitseprillid:** kaitsevad silmi;
 - d) **Näokaitse:** kaitseb nägu;
 - e) **Kaitsekindad:** kaitsevad käsi külma ja vibratsiooni eest;
 - f) **Parajad tööriided (pikad varrukad, pikad püksid):** kaitsevad keha;
 - g) **Eriti vastupidavad, libisemisvastase kaitsega saapad (varbakaitsega) või libisemisvastase kaitsega töökingad (varbakaitsega):** kaitsevad jalgu;
 - h) **Säärekaitsmed:** kaitsevad sääri.
- ◆ Nende nõuete eiramine võib kaasa tuua nägemise või kuulmise kahjustumise või tõsise vigastuse.

Vajadusel kandke ka järgnevaid kaitsevahendeid:

- **Tolmumask:** kaitseb hingamisteid;
- **Mesilaste võrk:** kaitseb võimaliku mesilaste rünnaku ajal.

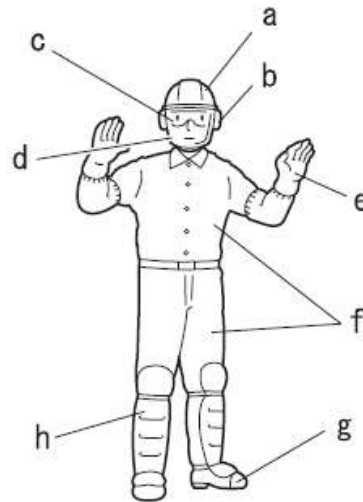

Kandke sobivat riietust

Ärge kandke lipsu, ehteid või avaraid rippuvaid riided, mis võivad seadmesse kinni jääda. Ärge kandke lahtisi jalatseid või tehke tööd paljajalu või paljaste säärtega. Teatud olukordades on vajalik kogu näo ja pea kaitsmine.

- ◆ Nende nõuete eiramine võib kaasa tuua nägemise või kuulmise kahjustumise või tõsise vigastuse.



- Järgmised detailid on kasti pakendatud eraldi
- Kui olete kasti lahti pakkinud, kontrollige selles olnud detaile
- Võtke ühendust oma ECHO EDASIMÜÜJAGA, kui midagi on katki või puudu

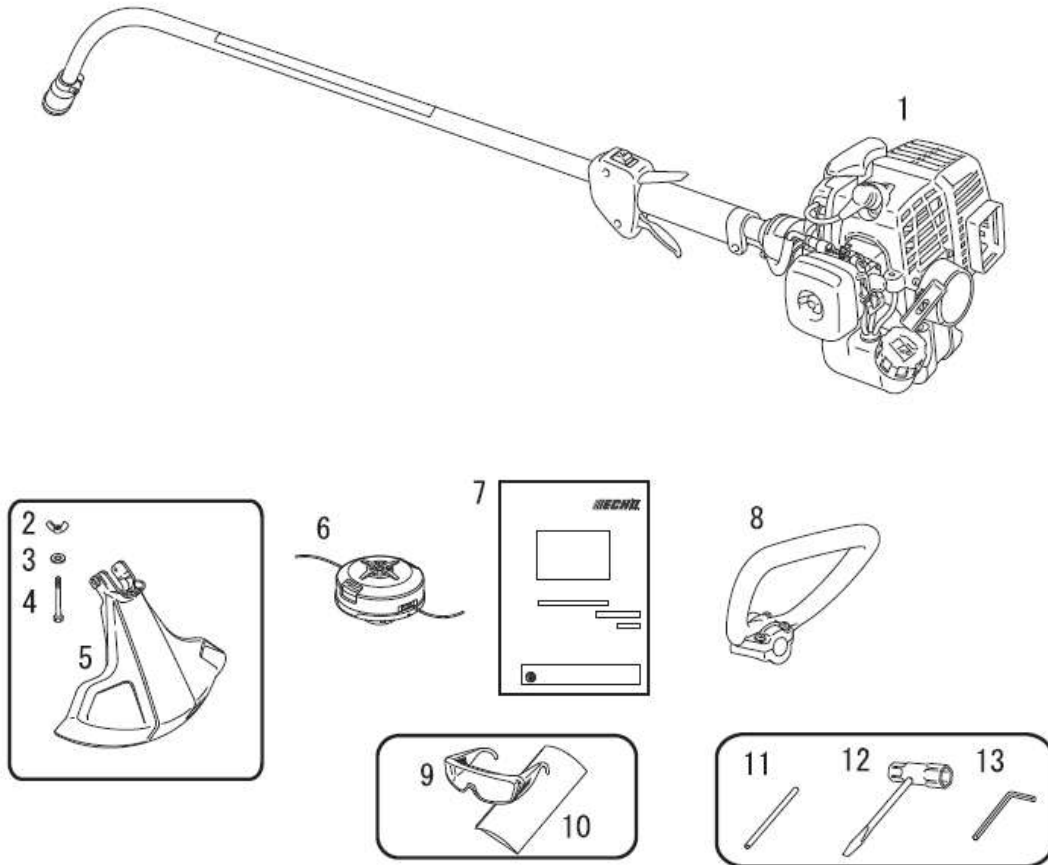

Number	Osa nimetus	Kogus	Number	Osa nimetus	Kogus
(1)	Mootor ja toru	1			
(2)	Liblikmutter	1			
(3)	Seib	1			
(4)	Polt	1			
(5)	Trimmikaitse	4			
(6)	Nailontamiiliga trimmipea	1			
(7)	Kasutusjuhend	1			
(8)	Rõngaskäepide	1			
(9)	Kaitseprillid (vastavuses standardiga ANSI Z 87.1)	1			
(10)	Hoiatussilt	1			
(11)	Lukustamise vahend	1			
(12)	Küünlavõti	1			
(13)	Kuuskantvõti	1			

Kirjeldus

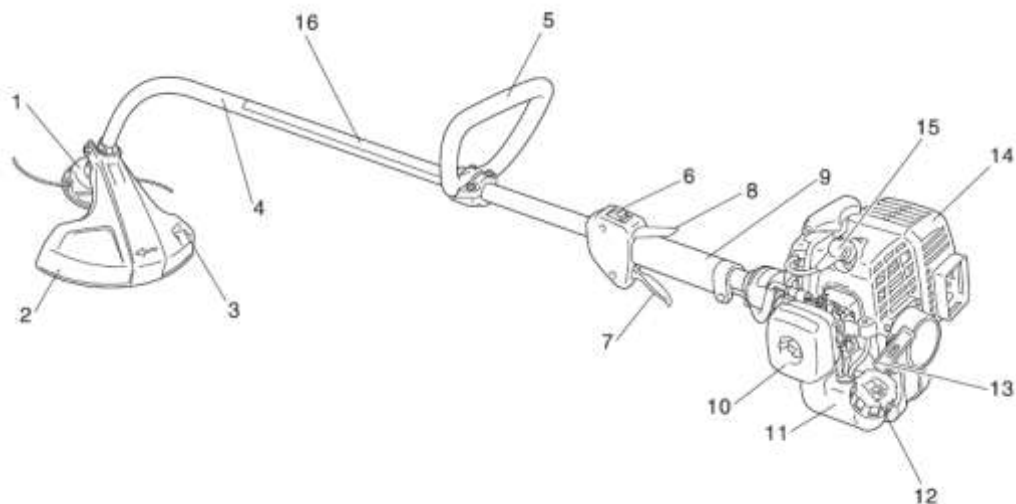

1. **Trimmipea: Tamilliga trimmipea** muru ja umbrohu lõikamiseks.
2. **Trimmikaitse:** seade, mis kaitseb kasutajat lendavate osakeste ja juhusliku kokkupuute eest lõikepeaga.
3. **Nuga:** trimmitamiili pikkuse korrigeerimiseks.
4. **Toru:** osa seadmest, mis kaitseb jõuülekandeüsteemi.
5. **Rõngaskäepide:** Kerge, sobilik trimmitamiiliga trimmerile.
6. **Süütelüliti:** liuglüliti, mis asub gaasihoova korpuse peal. Käivitamiseks libistage lüliti edasi ja peatamiseks tagasi, STOP asendisse.
7. **Gaasihoob:** kasutaja aktiveerib selle sõrmega, et kontrollida mootori pöörlemise kiirust
8. **Gaasihoova lukk:** lukustab hoova tühikäigu asendisse, kuni olete parema käega korralikult varrest haaranud.
9. **Käepide:** tagumine (parema käe) käepide.
10. **Õhufiltri kate:** katab õhufiltrit.
11. **Kütusepaak:** seal sees on kütus ja kütusefilter.
12. **Kütusepaagi kork:** kütusepaagi sulgemiseks.
13. **Starteri käepide:** tõmmake siit, et mootorit käivitada.
14. **Summuti kate:** katab summutit, et takistada kasutajat seda detaili kuumana katsumast.
15. **Süüteküünal**
16. **Ohutuskleebis**

Enne kasutama hakkamist

Kokkupanek

HOIATUS

Lugege kasutusjuhendit hoolikalt, et tagada toote õige kokkupanek.

◆ Valesti monteeritud toote kasutamine võib põhjustada õnnetuse või tõsiseid vigastusi.

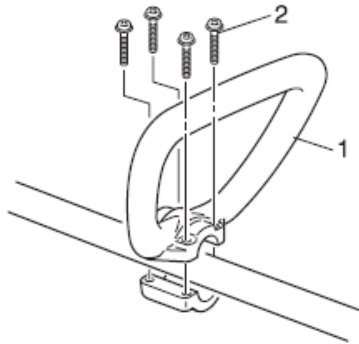

1. Rõngaskäepide

2. Kruvi M5×35

Rõngaskäepideme kokkupanek

Viige käepide mugavasse tööasendisse ja pingutage kruvisid (M5×35). Trimmipea peaks olema 5 kuni 7,5 cm kõrgusel maapinnast ja aluspinnaga võimalikult tasa.

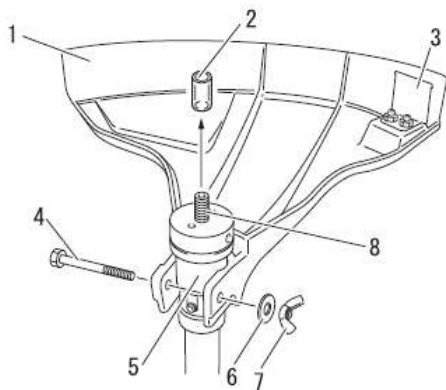

1. Trimmikaitse
2. Plastikust kate
3. Lõikenuga
4. Polt

5. Laagrite kate
6. Seib
7. Liblikmutter
8. Väljundvõll

Kilbi paigaldus

HOIATUS

- Trimmikaitse lõikenuga ääred on teravad. Vältige selle puudutamist, kui paigaldate või eemaldate trimmipead.
- ◆ Selle nõude täitmata jätmine võib põhjustada vigastuse või tõsise õnnetuse.

1. Eemaldage väljundvõlli plastikust kate.
2. Kinnitage trimmikaitse laagrite kate külge.
3. Kinnitage polt, seib ja liblikmutter.

Enne kasutama hakkamist

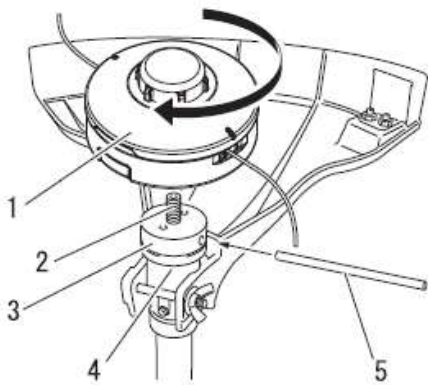

1. Trimmipea
2. Väljundvõll
3. Kinnitusplaat
4. Laagrite kate
5. Lukustamise vahend

Trimmipea paigaldamine

1. Keerake väljundvõlli kuni kinnitusplaadi ja laagrite kate augud on kohakuti.
2. Sisestage lukustamise vahend neisse aukudesse.
3. Paigaldage trimmipea väljundvõlli külge seda päripäeva pöörates.
4. Eemaldage lukustamise tööriist.

G137

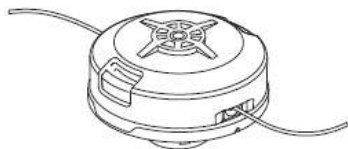

Trimmipea

Tüüp: G137
Niit: 3/8×24UNF

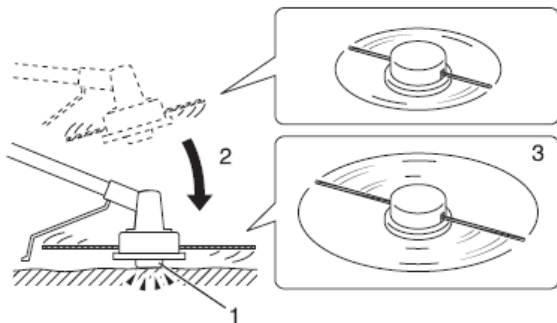

1. Trimmipea nupp
2. Koputage nuppu õrnalt vastu maad
3. Tamiil tuleb välja

Tamiilipea reguleerimine

- ♦ Enne tegevuse alustamist veenduge, et ükski kõrvalseisja ei viibiks 15 meetri raadiuses, ning pöörake tähelepanu läheduses olevatele asjadele.
- ♦ Ärge laske trimmipeal pöörelda kiiremini kui 10000 pöört/min.
- ♦ Ärge lööge trimmipead vastu kõvasid asju nagu kivid, betoon, puude tüved, pudelid jne.
- ♦ Kui vabastate trimmitamiili trimmipeast, koputage trimmipead õrnalt vastu maad kiirusel alla 4500 pöörde minutis.
- ♦ Lõikenuga reguleerib niidukaart automaatselt, lõigates pöörlemise ajal tamiili ühtlaselt.
- ♦ Kui soovite kasutada väiksemat kui maksimaalne niidukaar, lõigake kaks võrdse pikkusega tamiili.

Trimmitamiili asendamine



Lülitage trimmeri mootor kindlalt välja ja veenduge, et trimmipea on seiskunud, alles siis võite alustada asendamisega.

Enne kasutama hakkamist

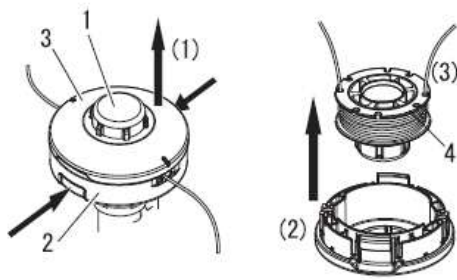

- | | |
|-------------------|---------|
| 1. Trimmipea nupp | 3. Kate |
| 2. Kaitseümbris | 4. Pool |

1. Vajutage kahes kohas olevatele kinnitusnukkidele ja eemaldage kate. Lihtsam on vabastada kõigepealt üks ja siis teine.
2. Eemaldage pool.
3. Kui poolil olev tamiil on otsakorral, eemaldage kogu tamiil ja asendage see uuega vastavalt juhiste alates 4. punktist.
1. Kui poolil olev tamiil on sulanud ja kinni kleepunud, eemaldage kogu tamiil ja koorige maha sulanud ja kinni kleepunud osa. Seejärel pange eemaldatud tamiil tagasi poolile vastavalt juhistele alates 4. punktist.

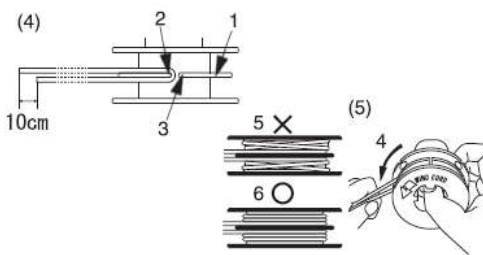

- | | |
|-----------------------|--|
| 1. Vahekiht | 5. Lõdvalt kerides tamiil läheb lahti. |
| 2. Murdekoht | 6. Kerige tugevalt vastavasse soonde. |
| 3. Nailontamiili piir | |
| 4. Kerimissuund | |

4. Murdke tamiil keskelt pooleks nii, et üks ots oleks 10 cm pikem kui teine, ning kinnitage see keskkohast vahekihis oleva konksu taha.
5. Kerige tamiil tugevalt pooli soonde, järgides õiget kerimissuunda.

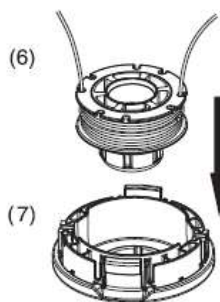

6. Kui niidi mõlemad otsad on pooli ümber keritud, kinnitage otsad pooli vastavate sälkude taha, et tamiile pingul hoida. Jätke umbes 10 cm tamiili sälgust teisele poole.
7. Pange tamiilidega sälgud ja kaitseümbrise sooned kohakuti ning seejärel asetage pool kaitseümbrisesse.

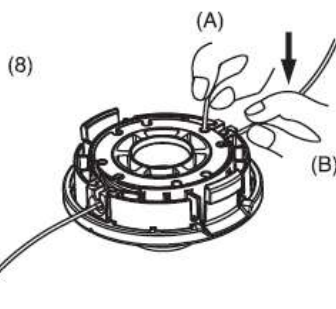

8. Tõmmake tamiil ümbrise välja. (A) eemaldage tamiil vastavast pooli sälgust ja (B) ajage see läbi vastava soone.
9. Pange kate ja kaitseümbris kokku. (C) Pange kaitseümbrise sooned kate süvenditega kohakuti ja (D) vajutage kinnitusnukid vastavatesse avadesse.

Enne kasutama hakkamist

(9)

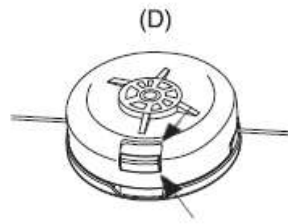
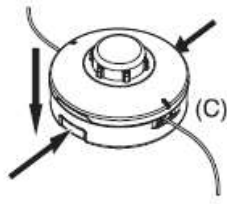

OHTLIK

Veenduge, et kaitseümbrise kinnitusnukid kataksid peaaegu täielikult välimise kate vastavad süvendid.

Kui need on lõdvalt kinni ja trimmipead keeratakse, võib kate või sisemised detailid küljest ära tulla, mis võib olla ohtlik.

Enne kasutama hakkamist

Kütuse ettevalmistamine

OHTLIK

- Kütus on väga tuleohtlik ja valesti ümberkäimisel võib põhjustada tulekahju. Lugege hoolikalt ja järgige käesoleva juhendi osas "Toote ohutu kasutamine" kirjeldatud ettevaatusabinõusid.
- Kui tankimine on lõpetatud, keerake kütusepaagi kork kindlalt kinni ja ärge unustage kontrollida, et kütusetoru, kaitserõngaste või korgi vahelt ei lekiks. Kui avastate lekke, lõpetage viivitamatult toote kasutamine ja võtke ühendust edasimüüjaga, et toodet parandada lasta.
- ◆ Kui kütus süttib, võib see põhjustada tulekahju ja põletushaavu.



ETTEVAATUST

- Kütusepaak on rõhu all. Tankides avage kütusepaagi kork alati aeglaselt, et rõhud saaksid ühtlustuda.
- ◆ Vastasel juhul võib kütus paagist välja paiskuda.

MÄRKUS

Ladustatud kütus vananeb. Ärge segage valmis rohkem, kui plaanite kolmekümne päeva jooksul kasutada. Ärge segage otse kütusepaagis.

Kütus



- ◆ Kütus on segu tavalisest bensiinist ja õhkjahutusega kahetaktilise mootori maineka kaubamärgi õlist. Soovitatav on vähemalt oktaanarvuga 89 pliivaba bensiin. Ärge kasutage kütust, mis sisaldab metüülalkoholi või rohkem kui 10% etüülalkoholi.
- ◆ Soovitatav segu: 50:1 (2%) ISO-L-EGD Standard (ISO/CD 13738), JASO FC, FD klass ja ECHO Premium 50:1 õli.
 - Ärge segage otse kütusepaagis.
 - Vältige bensiini või õli ülevoolamist. Maha voolanud kütus tuleks alati ära pühkida.
 - Käige bensiiniga ettevaatlikult ümber, see on väga tuleohtlik.
 - Ladustage kütust alati tootja poolt heakskiidetud mahutis.

Kütusega varustamine

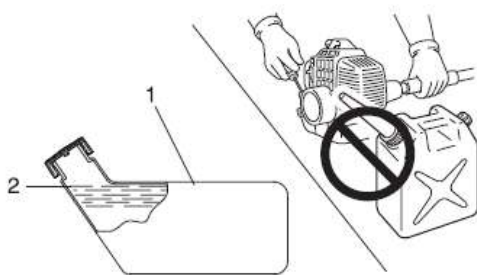

1. Kütusepaak

2. Maksimaalne kütuse tase paagis

- ◆ Tankige alati hästi ventileeritud kohas. Ärge tankige siseruumides.
- ◆ Asetage toode ja paak maha, kui tangite. Ärge tankige veoauto laadimisplatvormil ega sarnastes kohtades.
- ◆ Ärge ületage tankides kütuse maksimaalset ettenähtud taset paagis.
- ◆ Kütusepaak on rõhu all. Tankides avage kütusepaagi kork alati aeglaselt, et rõhud saaksid ühtlustuda.
- ◆ Pühkige maha voolanud kütus alati ära.
- ◆ Liikuge tankimiskohast vähemalt 3 meetrit eemale enne mootori käivitamist.
- ◆ Hoidke tankimise mahutit varjulises kohas tulest eemal.

Mootori töö

Mootori käivitamine

⚠ HOIATUS

- Mootori käivitamisel järgige leheküljel 4 osas "Toote ohutu kasutamine" kirjeldatud ettevaatusabinõusid, et tagada toote õige kasutamine.
- Kui trimmipea pöörleb käivitatud mootoriga isegi siis, kui gaasihoob on tühikäigu asendis, reguleerige enne toote kasutamist karburaatorit.
- ◆ Ettevaatusabinõude eiramine võib põhjustada õnnetuse, vigastuse või isegi surma.

MÄRKUS

- ◆ Tõmmake starteri käepidemest kõigepealt ettevaatlikult ja seejärel kiiremini. Ärge tõmmake starteri nõõri välja rohkem kui 2/3.
- ◆ Ärge laske starteri käepidet lahti, kui see tagasi tuleb.

Külma mootori käivitamine

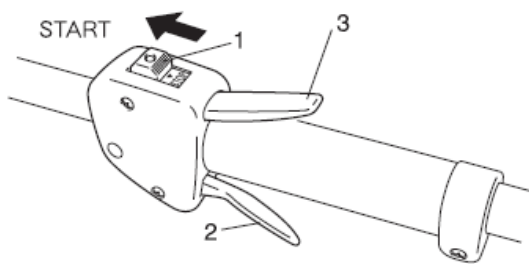

- 1. Süütelüliti
- 2. Gaasihoob
- 3. Gaasihoova lukustus

(Ühendage süüteküünla kate, kui toode on pikemat aega laos olnud.)

Käivitamise protseduur sõltub sellest, kas mootor on külm või soe. Külma mootorit käivitatakse järgnevalt:

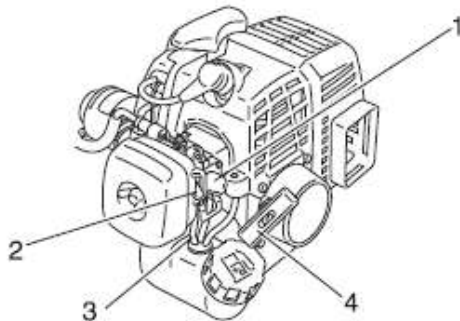

- 1. Kütusepump
- 2. Õhuklapi hoob
- 3. Kütuse tagasivoolutoru
- 4. Starteri käepide

1. Asetage toode tasasele pinnale, kontrollige, et trimmipea ei oleks kontaktis pinnaga või puutuks mõne muu takistuse vastu.
2. Kontrollige, et kütust ei lekiks.
3. Viige süütelüliti „Start“ asendisse.
4. Veenduge, et gaasihoob on tühikäigu asendis.
5. Viige õhuklapp suletud asendisse.
6. Vajutage ja vabastage kütusepumpa, kuni kütus on üles pumbatud.

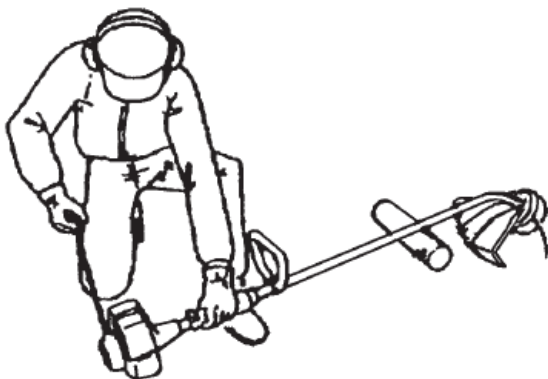

7. Kontrollige, et ala teie ümber on ohutu. Hoidke kinni võimalikult mootori lähedalt (nagu joonisel näidatud) ning tõmmake mitu korda starteri käepidemest.
8. Kui kuulete mootori käivituse heli ja mootor seiskub koheselt, liigutage õhuklapp avatud asendisse ja jätkake starteri käepidemest tõmbamist, et mootor käivitada.
9. Kui mootor käivitub kohe pärast 7. punktis kirjeldatu tegemist, liigutage õhuklapp õrnalt avatud asendisse.
10. Jätke mootor tühikäigule mõneks ajaks soojenema.

Mootori soojendamine



1. Kui mootor on käivitunud, laske sellel 2 kuni 3 minutit tühikäigul soojeneda (st madalal kiirusel).
2. Mootori soojendamine aitab selle sisedetaile paremini õlitada. Laske mootoril täielikult üles soojeneda, eriti kui see on külm.
3. Ärge kunagi laske mootoril töötada ilma trimmipeata.

Sooja mootori käivitamine

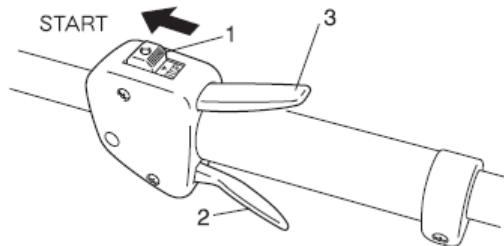

1. Viige süütelüliti „Start“ asendisse.
2. Veenduge, et gaasihoob on tühikäigu asendis.
3. Veenduge, et õhuklapp oleks avatud.
4. Kui kütusepaak pole tühi, tõmmake mootori käivitamiseks starteri käepidemest.
5. Kui kütusepumpas pole kütust näha, vajutage ja vabastage kütusepumpa, kuni kütus üles pumbatakse.

1. Süütelüliti
2. Gaasihoob

3. Gaasihoova lukustus

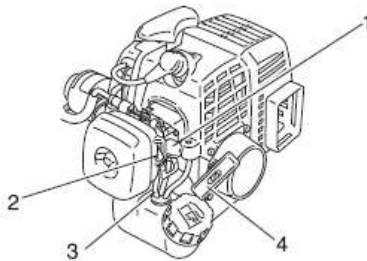

1. Kütusepump
2. Õhuklapi hoob

3. Kütuse tagasivoolutoru
4. Starteri käepide

6. Kontrollige, et ala teie ümber on ohutu. Hoidke kinni võimalikult mootori lähedalt (nagu joonisel näidatud) ning tõmmake mootori käivitamiseks starteri käepidemest.

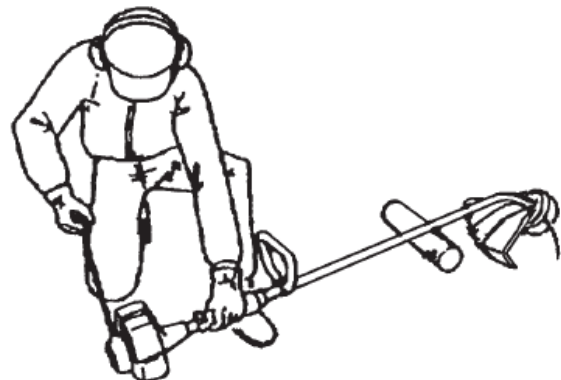

Mootori seiskamine

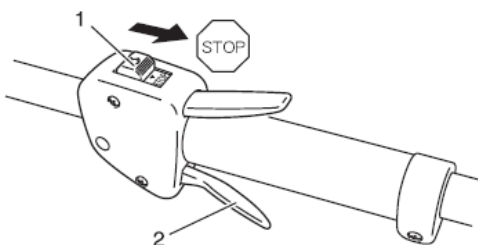

1. Süütelüliti

2. Gaasihoob

1. Viige gaasihoob tühikäigu asendisse ja seadke mootor tühikäigule (st madalale kiirusele).
 2. Viige süütelüliti „Stop“ asendisse.
 3. Hädalukorras peatage mootor koheselt süütelüliti kasutades.
 4. Kui mootor ei peatu, viige õhuklapp suletud asendisse ". Mootor aeglustub ja peatub (hädaseiskamine).
- * Kui mootor ei peatu süütelüliti kasutades, laske ECHO EDASIMÜÜJAL seda kontrollida ja vajadusel parandada, enne kui toodet uuesti kasutate.

Mootori töö

Ühendage süüteküünla juhe süüteküünla küljest alati lahti, et tagada, et mootorit ei saaks enne teie naasmist käivitada. Tehke sama, kui kavatsete seadme järelvalveta jätta.

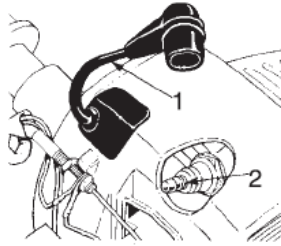

1. Süüteküünla juhe 2. Süüteküünal

OHTLIK

Peatage alati mootor, kui trimmipea kinni kiilub. Ärge üritage mootori töötamise ajal eemaldada objekti, mis kinnikiilumist põhjustab. Kinnikiilumise põhjustaja eemaldamine ja trimmipea järsk taaskäivitamine selle järel võib põhjustada tõsiseid vigastusi.

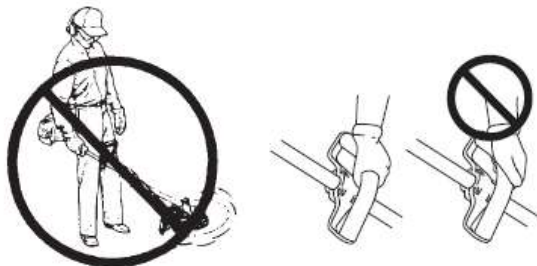

- ♦ Ärge kunagi üritage toodet ühe käega kasutada.
- ♦ Haarake pöidla ja teiste sõrmedega kindlalt käepidemete ümber kinni.

Pildil kujutatud põhilised löikamistegevused on järgmised:

Trimmerdamine, niitmine, pealsete lõikamine ja ääristamine.

Need tegevused on järgmised:

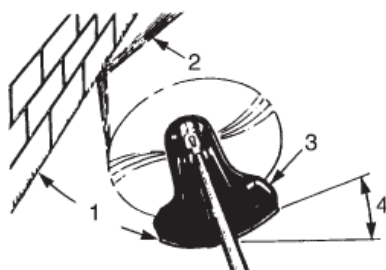

1. Nurk seinaga
2. Praht
3. Noa pool tõstetud üles
4. Nurk maaga

Trimmerdamine

Trimmerile antakse ettevaatlikult ette materjali, mida soovitakse lõigata. Kallutage veidi trimmipead, et prahti endast eemale suunata. Kui lõikate takistuste nagu tara, seina või puu läheduses, kallutage trimmipead nii, et igasugune praht lendaks teist eemale.

Liigutage trimmitamiiliga trimmipead aeglaselt, kuni rohi on lõigatud barjäärini, aga ärge minge selle vastu. Kui trimmerdate traatvõrgu või kettidega tara läheduses, liikuge ettevaatlikult ainult kuni traadini. Kui lähete liiga lähedale, lõhub traat trimmitamiili ära.

Trimmerdades saab umbrohu varsi ükshaaval lõigata. Viige trimmitamiiliga trimmipea all umbrohu varre lähedusse (mitte kunagi üleval). Selle asemel, et vars kohe läbi lõigata, kasutage trimmitamiili otsi, et vars aeglaselt läbi kulutada.

Niitmine

Niitmine on suurtel rohuga kaetud aladel kaarjate liigutustega muru lõikamine. Kasutage sujuvaid lihtsaid liigutusi. Ärge üritage muru hakkida või langetada. Niitmise liigutuse ajal kallutage trimmitamiiliga trimmipead nii, et igasugune praht teist eemale lendaks. Seejärel tulge tagasi algasendisse ilma muru lõikamata. Kui teil on head kaitsevahendid ning prahi lendamine teie suunas pole probleemiks, võite niita ka mõlemas suunas.



Pealsete lõikamine ja ääristamine

Nende mõlema ajal on trimmitamiiliga trimmipeatrimmipea kallutatud järsu nurga all. Pealsete lõikamise korral eemaldatakse maapealsed kasvud ning jäetakse maa paljaks. Ääristamine on kõnni- ja sissesõiduteedele levinud muru lõikamine. Nii pealsete lõikamise kui ääristamise ajal hoidke seadet järsu nurga all ja suunake praht endast eemale, nii ei lenda pori ja kivikesed teie suunas, kui need peaks seadme kõvalt pinnalt pörkuma.

Kuigi joonisel on kujutatud pealsete lõikamist ja ääristamist, peaks iga kasutaja leidma enda suurusele ja olukorrale vastava nurga.



A: Pealsete lõikamine

B: Ääristamine

Töö trimmeriga

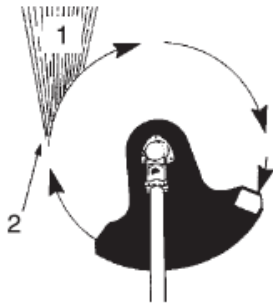

Peaaegu kõigi lõiketööde juures on hea trimmipead kallutada nii, et lõiketamiilliguks teist ja kilbist eemale (vt pilti). Selle tulemusena lendab ka praht teist eemale.

Valele poole kallutamine suunab prahti otse teie suunas. Kui trimmipead hoitakse maaga paralleelselt, toimub lõikamine kogu ringi ulatuses ning prahti lendab ka teie suunas. Suure takistuse tõttu aeglustub mootor ja kasutate palju niiti.

Trimmitamiiliga trimmipea pöörleb vastupäeva. Nuga on kilbi vasakul küljel.

1. Praht
2. Lõika selle küljega



Kandke alati õigeid vahendeid silmade kaitseks lendava prügi vastu. Asjad võivad põrgata teie suunas maast kilbi alt või lennata rikošetiga lähedal asuvatelt kõvadelt pindadelt.

Ärge trimmerdage suure kiirusega jalakäijate või autoteede läheduses, kus on liiklus. Kui peate trimmerdama piirkonnas, kus ohustate inimesi, kasutage palju madalamat või vähendatud kiirust. Ärge trimmerdage täisgaasiga.

Ärge trimmerdage autode või jalakäijate läheduses.

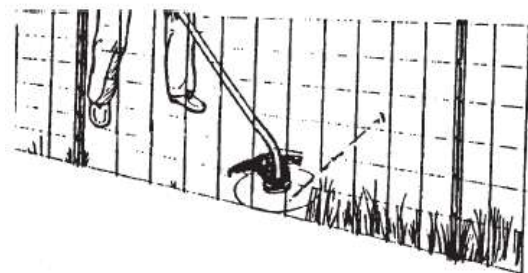

Ärge lükake lõikeniiti läbi umbrohu, puude või traataedade. Niidi surumine vastu traati, tara või tihedat põõsast, võib lõppeda selle murdumise ja kasutaja vigastusega. Õige tegevus on kuni takistuseni, aga mitte kunagi sellest läbi lõikamine. Ärge lõigake väga lähedal takistusele või barjäärile.

Lõikeniit, mida lükatakse tara vastu, läheb katki.

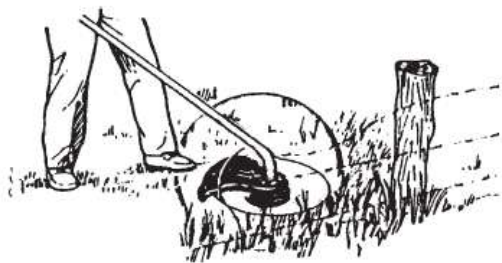

Vältige trimmitamiilikontakti katkise traataiaga. Trimmeri poolt lahti murdud traadi tükid võivad lennata suurtel kiirustel.

Vältige traati.

Ettevaatusabinõud, mida töötamise ajal silmas pidada

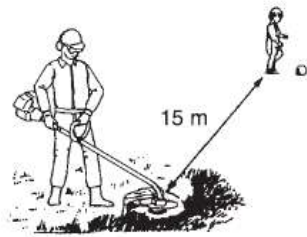

- ♦ Ala tootest 15 meetri raadiuses on ohutsoon. Veenduge, et seal ei oleks lapsi, pealtvaatajaid või lemmikloomi. Kui keegi tuleb vähemalt 15 meetri kaugusele, lülitage koheselt mootor välja ja peatage trimmipea pöörlemine.
- ♦ Kui keegi aitab teil tööd teha või töötate koos, leppige kokku, kuidas te üksteisele märku annate, ning töötage üksteisest vähemalt 15 meetri kaugusel. On soovitatav endaga kaasas kanda vilet, kui teil peaks vaja olema endast märku anda.



- ♦ Lülitage toode viivitamatult välja, kui see hakkab järsku ebatavapärast vibrerima. Järsk vibratsioon võib olla põhjustatud probleemist mõne komponendiga, nagu hooratas, sidur või trimmipea, või lahtisest kruvist või sarnastest teguritest. Ärge kasutage toodet enne, kui olete probleemi põhjuse kindlaks teinud ning remont on lõpetatud.



- ♦ Trimmipea võib küljest ära tulla, kui see pole korralikult kinnitatud. Veenduge, et see oleks kindlalt paigas.
- ♦ Asendage trimmikaitse, kui see on kahjustada saanud või pragunenud.

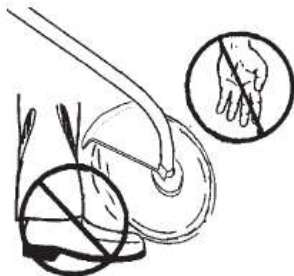

- ♦ Kui lülitate mootori välja, veenduge, et trimmipea on lõpetanud pöörlemise, enne kui toote maha panete. Isegi kui mootor on peatatud, võib trimmipea siiski põhjustada vigastusi, kui see veel pöörleb.
- ♦ Summuti on kuum veel mõnda aega pärast mootori peatamist. Kandke toodet nii, et summuti oleks teist eemale suunatud, et vältida selle kokkupuudet kehaga.
- ♦ Kui kannate toodet, lülitage alati mootor välja.

Hooldus

Hooldusjuhised

Piirkond	Hooldus	Lehekülg	Enne kasutamist	Kord kuus
Õhufilter	Puhastamine/Asendamine	26	•	
Kütusefilter	Kontrollimine/Puhastamine/ Asendamine	27	•	
Süüteküünal	Kontrollimine/Puhastamine/ Seadistamine/Asendamine	29		•
Karburaator	Seadistamine/Asendamine ja Seadistamine	27		•
Jahutussüsteem	Kontrollimine/Puhastamine	27	•	
Summuti	Kontrollimine/Pingutamine	28	•	
Summuti	Puhastamine	28		•**
Võll	Määrimine	29		•*
Starter	Kontrollimine	-	•	
Lõikenuga	Kontrollimine/Puhastamine	-	•	
Kütusesüsteem	Kontrollimine	28	•	
Kruvid, poldid ja mutrid	Kontrollimine, Pingutamine/Asendamine	-	•	

TÄHTIS

Tegemist on maksimaalsete ajavahemikega. Tegelik kasutamine ja teie kogemus määravad vajaliku hoolduse sageduse.

* või 50 tunni järel, olenevalt sellest, kumb toimub varem.

** või 100 tunni järel, olenevalt sellest, kumb toimub varem.

Hooldus

Küsimuste ja probleemide korral võtke ühendust edasimüüjaga

Õhufiltri puhastamine

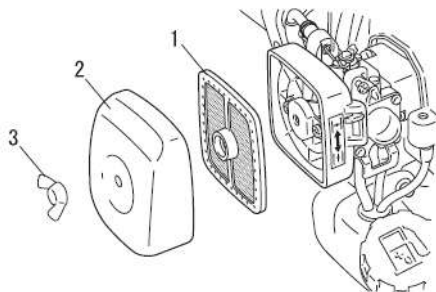

1. Õhufilter
2. Õhufiltri kate

3. Liblikmutter

- ♦ Sulgege õhuklapp. Vabastage liblikmutter ja eemaldage õhufiltri kate.
- ♦ Eemaldage õhufilter (õhufilter paikneb kate sees).
- ♦ Eemaldage mustus filtrilt puhta suruõhuga.
- ♦ Paigaldage filter tagasi.
- ♦ Paigaldage kate tagasi ning keerake liblikmutter kinni.

Kütusefiltri asendamine

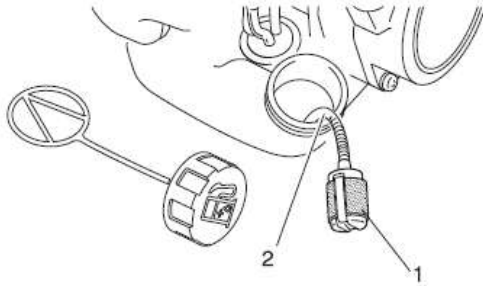

- ♦ Kasutage metalltraadi tükki või midagi sarnast, et kütusefiltrit läbi kütusepaagi ava kätte saada.
- ♦ Tõmmake vana filter kütusevooliku küljest ära.
- ♦ Paigaldage uus kütusefilter.

MÄRKUS

Kui filter on väga määrduanud või sobi enam korralikult, asendage see uuega.

1. Kütusefilter

2. Kütusevoolik

Karburaatori seadistamine

⚠ HOIATUS

Pärast karburaatori seadistamist ei tohiks trimmipea tühikäigul liikuda, vastasel juhul võib keegi viga saada.

⚠ ETTEVAATUST

Tühikäigu regulaatorit (T) peaks seadistama nii, et trimmipea ei pöörleks. Kui teil on probleeme karburaatoriga, võtke ühendust edasimüüjaga.

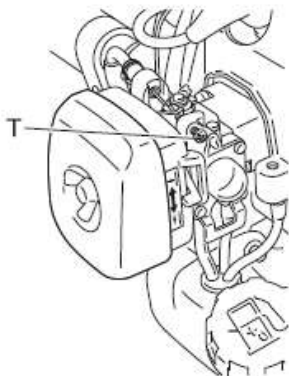

Iga seade on tehases testitud ja selle karburaator on häälestatud maksimaalsele jõudlusele. Enne karburaatori seadistamist puhastage või asendage õhufilter, käivitage mootor ja laske mõned minutid töötada, et seadet töötemperatuurini soojendada. Karburaatori seadistamiseks toimige järgnevalt:

Pöörake tühikäigu reguleerimise kruvi (T) päripäeva kuni trimmipea hakkab pöörlema. Seejärel pöörake kruvi (T) vastupäeva kuni trimmipea lõpetab pöörlemise. Pöörake kruvi (T) välja vastupäeva ja seejärel veel lisaks üks ring.

T: Tühikäigu reguleerimise kruvi

Jahutussüsteemi hooldamine

TÄHTIS

Mootori õige töötemperatuuri säilitamiseks peab jahutusõhk vabalt silindrit läbima. See õhuvool kannab põletamise soojust mootorist eemale.

Ülekuumenemine ja mootori peatumine võivad juhtuda järgmistes olukordades:

- ♦ õhu sissevool on blokeeritud, mis takistab jahutusõhu jõudmist silindrisse;
- ♦ tolm ja muru on kogunenud silindri ümber. See isoleerib mootori ja takistab soojust lahkumist.

Ummistuste eemaldamist või silindri puhastamist peetakse tavaliseks hoolduseks. Hoolduse puudumisest tingitud rikked ei kuulu garantii alla.

Hooldus

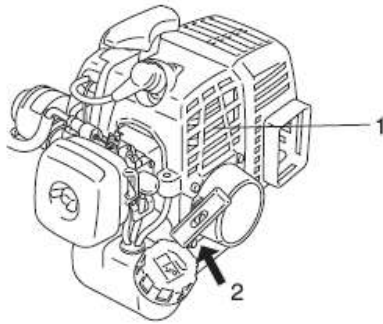

1. Ribid 2. Õhu sisselaskeava

- ♦ Eemaldage ribide vahelt tolm ja mustus.
- ♦ Enne iga kasutuskorda eemaldage kogunenud praht mootori sisselaskeava juurest, mis asub kütusepaagi ja starteri vahel.

Summuti puhastus

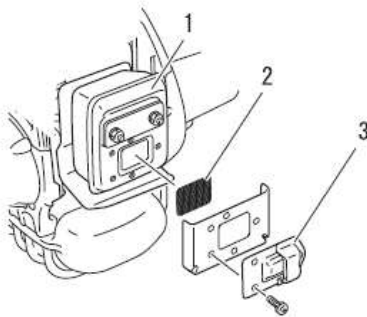

1. Summuti 3. Kate
2. Sädemepüüdja võrk

- ♦ Eemaldage summuti kate.
- ♦ Eemaldage sädemepüüdja võrgu kate ja võrk summutist.
- ♦ Puhastage summuti komponendid söejääkidest.
- ♦ Asendage võrk, kui see on pragunenud või kui selles on augud.
- ♦ Pange komponendid vastupidises järjekorras kokku tagasi.

MÄRKUS

Söejäägid summutis põhjustavad mootori võimsuse langust. Sädemepüüdja võrku peab regulaarselt kontrollima.

Kütusesüsteemi kontroll

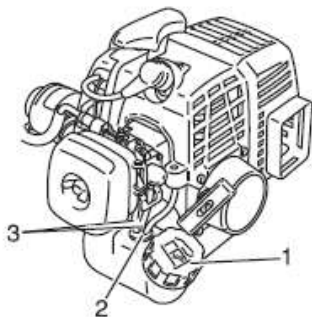

1. Kütusepaagi kork 3. Kütusetoru
2. Tihend

- ♦ Kontrollige enne iga kasutuskorda.
- ♦ Pärast tankimist veenduge, et kütust ei lekiks või erituks kütusetoru, tihendi või korgi vahelt.
- ♦ Kütuse lekkimine on tuleohtlik. Lõpetage viivitamatult seadme kasutamine ning võtke ühendust edasimüüjaga, et seda kontrollida või asendada lasta.

Süüteküünla kontrollimine

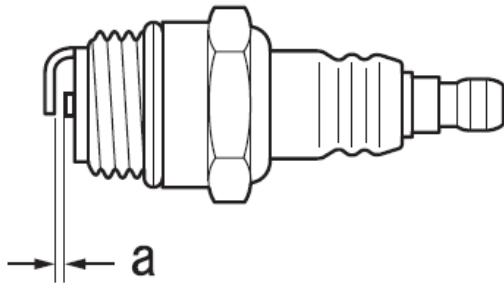

a: 0,6 – 0,7 mm

- Kontrollige küünla vahet. Õige on 0,6 mm kuni 0,7 mm.
- Kontrollige, et elektrood poleks kulunud.
- Kontrollige, et isolaatoril poleks õli ega teisi jääke.
- Vajadusel asendage küünal ja pingutage vahemikus 15 N·m - 17 N·m (150 kgf·cm kuni 170 kgf·cm).

Võlli määrimine

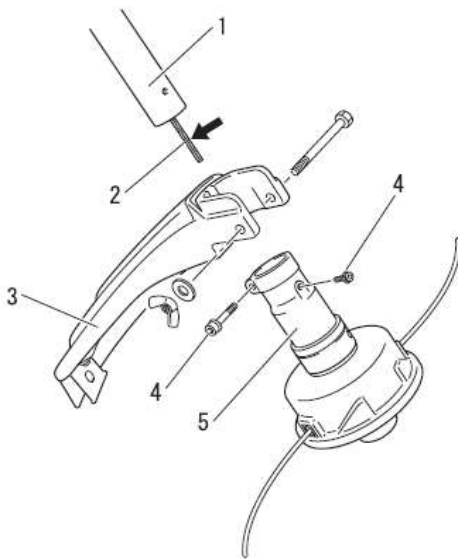

1. Eemaldage kate.
2. Vabastage laagrite kate kruvi kate peal ning eemaldage kinnituskruvi.
3. Tõmmake painduv vars torust välja, puhastage, katke uuesti õhukese kihi 10 kuni 20 grammi liitiummäärdega.
4. Lükake painduv vars torusse tagasi. VÄLTIGE selle mustaks saamist.
5. Paigaldage laagrite kate ja trimmikaitse.

- | | |
|-----------------|------------------|
| 1. Võll | 4. Kruvi |
| 2. Painduv vars | 5. Laagrite kate |
| 3. Trimmikaitse | |

Trimmitamiiliga trimmipea kontrollimine

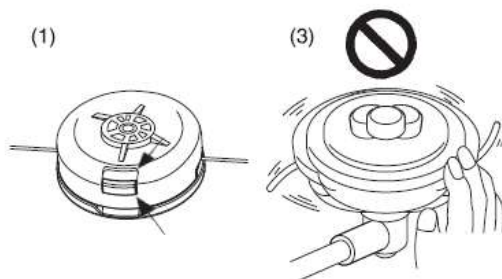

1. Veenduge et mõlema kinnituskruvi väline osa katab kate vastava ava peaaegu täielikult.
2. Kontrollige trimmipea trimmerile paigaldust ning vajadusel pingutage, kui see on lõdvalt kinni.
3. Kontrollige, et trimmipea poleks paindunud ega teeks ebaharilikku müra, kui seda käsitsi keerata. Paindumine või ebaharilik müra võib põhjustada tavatut vibratsiooni või trimmipea trimmeri küljest lahti tulekut, mis on ohtlik.

Hooldus

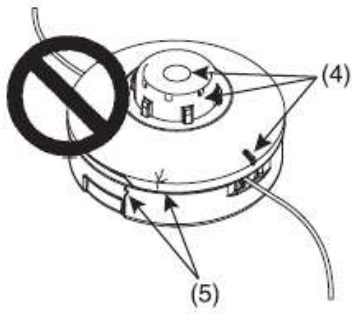

4. Kontrollige, et kate ja nupp poleks kulunud. Kui põhja alla nupu juurde või kate alla trimmitamiili väljumise ava juurde ilmuvad lõhed, vahetage need osad välja.
5. Kontrollige, et trimmipeas poleks pragusid ega tükke puudu. Asendage pragunenud või katkised osad uutega.

Probleemide tabel

Probleem	Diagnoos	Põhjus	Lahendus
Mootor ei käivitu		<ol style="list-style-type: none"> 1. Kütusepaagis pole kütust 2. Stopplüliti on asendis „Stop” 3. Liigne kütuse imemine 4. Elektririke 5. Karburaatori rike või sisemine kleepumine 6. Sisemine mootori rike 	<ol style="list-style-type: none"> 1. Kütuse lisamine 2. Vii „Start” asendisse 3. Käivita mootor pärast hooldust 4. Võta ühendust edasimüüjaga 5. Võta ühendust edasimüüjaga 6. Võta ühendust edasimüüjaga
Mootorit on raske käivitada, muutuv pöörlemine.	Kütus jõuab ülejoosutorru	<ol style="list-style-type: none"> 1. Kütuse lagunemine 2. Karburaatori viga 	<ol style="list-style-type: none"> 1. Asenda uue kütusega 2. Võta ühendust edasimüüjaga
	Kütus ei jõua ülejoosutorru	<ol style="list-style-type: none"> 1. Kütusefilter on ummistunud 2. Kütusesüsteem on ummistunud 3. Karburaatori detailid kleepuvad 	<ol style="list-style-type: none"> 1. Puhasta või asenda 2. Võta ühendust edasimüüjaga 3. Võta ühendust edasimüüjaga
	Süüteküünal on must või niiske	<ol style="list-style-type: none"> 1. Kütuse lagunemine 2. Vale elektroodide vahe 3. Süsiniku sade 4. Elektririke 	<ol style="list-style-type: none"> 1. Asenda 2. Asenda 3. Asenda 4. Võta ühendust edasimüüjaga
Mootor käivitub, aga kiirendamine pole võimalik		<ol style="list-style-type: none"> 1. Must õhufilter 2. Must kütusefilter 3. Kütuse liikumine blokeeritud 4. Karburaatori seadistamise probleem 5. Ummistunud väljalasketoru või summuti. 	<ol style="list-style-type: none"> 1. Puhasta või asenda 2. Puhasta või asenda 3. Võta ühendust edasimüüjaga 4. Seadista 5. Puhasta
Mootor peatub		<ol style="list-style-type: none"> 1. Karburaatori seadistamise probleem 2. Elektririke 	<ol style="list-style-type: none"> 1. Seadista 2. Võta ühendust edasimüüjaga
Mootorit ei saa peatada		<ol style="list-style-type: none"> 1. Stopplüliti rike 	<ol style="list-style-type: none"> 1. Tehke hädaseiskamine ja võtke ühendust oma edasimüüjaga
Trimmipea pöörleb, kui mootor on tühikäigul		<ol style="list-style-type: none"> 1. Karburaatori seadistamise probleem 2. Vigastatud sidurivedru 	<ol style="list-style-type: none"> 1. Seadista 2. Võta ühendust edasimüüjaga

- ♦ Kontroll ja hooldus nõuab ekspertteadmisi. Kui te ei suuda ise toodet kontrollida, hooldada või viga kõrvaldada, võtke ühendust edasimüüjaga. Ärge üritage toodet lahti võtta.
- ♦ Võtke ühendust edasimüüjaga, kui teie probleemi pole tabelis või muude taoliste murede korral.
- ♦ Kasutage ainult originaalvaruosi ja -tarvikuid ning tootja poolt heaks kiidetud tooteid ja komponente. Teiste tootjate või tootja poolt heaks kiitmata varuosade kasutamine võib põhjustada rikkeid.

Ladustamine

Pikaajaline ladustamine (30 päeva ja rohkem)

HOIATUS

Ärge ladustage kinnises kohas, mis on täidetud küttegaasiga, või leekide ja sädemete läheduses.

◆ Võite põhjustada tulekahju.



Kui kavatsete ladustada toodet pikemaks perioodiks (30 päeva või rohkem), veenduge, et tehakse järgmised ettevalmistused ladustamiseks tehakse.

1. Tühjendage kütusepaak täielikult.
 - A. Eemaldage kogu kütus paagist.
 - B. Vajutage ja vabastage vaheldumisi kütusepumpa, et kütust sealt eemaldada.
 - C. Käivitage mootor ja laske sellel tühikäigul töötada, kuni see ise peatub.

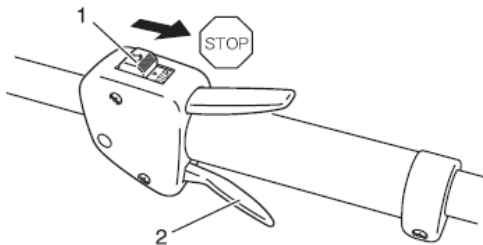

1. Süütelüliti

2. Gaasihoob

2. Viige süütelüliti asendisse „Stop“.
3. Kui toode on piisavalt jahtunud, pühkige see väljast puhtaks mäaretest, õlist, tolmust jms.
4. Viige läbi perioodilisi kontrole, mida siin kasutusjuhendis kirjeldatakse.
5. Kontrollige, et kruvid ja mutrid oleks tihedalt kinni. Pingutage vajadusel.
6. Eemaldage süüteküünal ja lisage paigalduspesa kaudu silindrisse sobiv kogus (umbes 10 mL) puhast uut kahetaktilise mootori õli.

- A. Asetage tükk puhast kangast süüteküünla paigalduspesa kohale.
- B. Tõmmake 2 kuni 3 korda starteri käepidemest, et mootoriõli korralikult silindris laiali jaotuks.
- C. Jälgige läbi süüteküünla ava kolvi asukohta. Tõmmake starteri käepidemest, kuni kolb jõuab ülemisse asendisse, ning jätke see sinna.

7. Pange süüteküünal tagasi (ärge ühendage süüteküünla katet).
8. Mähkige mootor kilekotti või muusse kattesse ja ladustage kuivas, tolmuvabas, lastele kättesaamatus kohas.

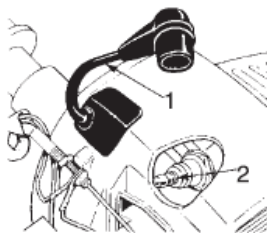

1. Süüteküünla juhe

2. Süüteküünal

Võtke ühendust oma ECHO EDASIMÜÜJAGA, kui soovite toodet või selle osi vastavalt riigis kehtivatele seadustele kasutuselt kõrvaldada.

Tehnilised andmed

		GT-222ES
Mass:		
Seade ilma trimmipeata, tühja paagiga (ISO 11806)	kg	4,3
Seade ettenähtud trimmipeaga, täis paagiga	kg	5,1
Ruumala: kütusepaak	L	0,4
Trimmipea:		
Trimmitamiiliga trimmipea		G137
Tamiili diameeter	mm	2,0
Tamiili pikkus	m	2 *1
Keere		Paremkeere 3/8*24UNF
Ülekandearv: Ülekandearv ja määrimine		1, hea kvaliteediga liitiummääre
Väljundvõlli pöörlemissuund pealtvaates		päripäeva
Välismõõtmed:		
Pikkus	mm	1460
Laius	mm	320
Kõrgus	mm	575
Mootor: Tüüp		Õhkjahutusega 2-taktiline ühesilindriline
Mootori töömaht	mL (cm ³)	21,2
Maksimaalne võlli pidurdusvõim, mõõdetud vastavalt standardile ISO 8893	kW	0,71
Mootori kiirus maksimaalsel võimsusel	r/min	8000
Soovituslik maksimaalne mootori kiirus	r/min	7200
Soovituslik mootori kiirus tühikäigul	r/min	3000
Karburaator		Diafragma tüüpi
Süüde		Hooratas magneeto – CDI süsteem
Süüteküüнал		NGKBPMR8Y
Starter		Tagasitõmbevedruga starter
Sidur		Automaatne tsentrifugaalsidur
Kütus:		
Õli		Tavaline bensiin. Soovitatav on kasutada vähemalt oktaanarvuga 89 pliivaba bensiini. Ärge kasutage kütust, mis sisaldab metüülalkoholi või rohkem kui 10% etüülalkoholi. Kahetaktilise õhkjahutusega mootori õli. ISO-L-EGD Standard (ISO/CD 13738), JASO FC.FD klass ja ECHO Premium 50: 1 õli. 50:1 (2%)
Suhe		
Kütusekulu maksimaalse mootorivõimsuse juures	L/h	0,45
Kütuse erikulu maksimaalse mootorivõimsuse juures	g/(kW•h)	469
Helirõhu tase: (ISO 22868) LpAav =	dB(A)	91,9
Garanteeritud helivõimsuse tase: (ISO 22868) LWA =	dB(A)	108
Vibratsiooni tasemed: (ISO 22867) a _{hveq}	m/s ² m/s ²	Esikäepide 4,9 Tagakäepide 5.4

Need tehnilised andmed võivad muutuda ilma ette teatamata.

Vastavusdeklaratsioon

Allakirjutanud tootja:

YAMABIKO CORPORATION
7-2 SUEHIROCHO 1-CHOME
OHME; TOKYO 198-8760
JAAPAN

deklareerib, et allpool määratletud uus toode:

MURUTRIMMER

Kaubamärk: ECHO
Tüüp: GT-22ES

vastab

- * direktiivide **2006/42/EC** nõuetele
- * direktiivi **2004/108/EC** nõuetele (ühtlustatud standardi **EN ISO 14982** kasutamine)
- * direktiivi **2010/26/EC** nõuetele
- * direktiivi **2000/14/EC** nõuetele

Järgitud vastavushindamise protseduur: **LISA V**

Mõõdetud helivõimsuse tase: 105 dB(A)

Garanteeritud helivõimsuse tase: 108 dB(A)

Seerianumber 37001001 ja edasi

Tokyo, 1.aprill 2012

YAMABIKO CORPORATION



K. OYURI

Peadirektor

Volitatud esindaja Euroopas, kellel on õigus tehnilist dokumentatsiooni koostada.

Ettevõtte: Atlantic Bridge Limited

Address: Atlantic House, PO Box 4800, Earley, Reading RG5 4GB, Suurbritannia

Hr Philip Wicks

MEMORANDUM

YAMABIKO CORPORATION

7-2 SUEHIROCHO 1-CHOME, OHME, TOKYO 198-8760, JAAPAN
TELEFON: 81-428-32-6118. FAKS: 81-428-32-6145.



X772-000 03 6

X772 227-020 6

© 2007 YAMABIKO CORPORATION