

## Drošības un ekspluatācijas noteikumi Bliete ar vienvirziena un divvirzienu vibroplati

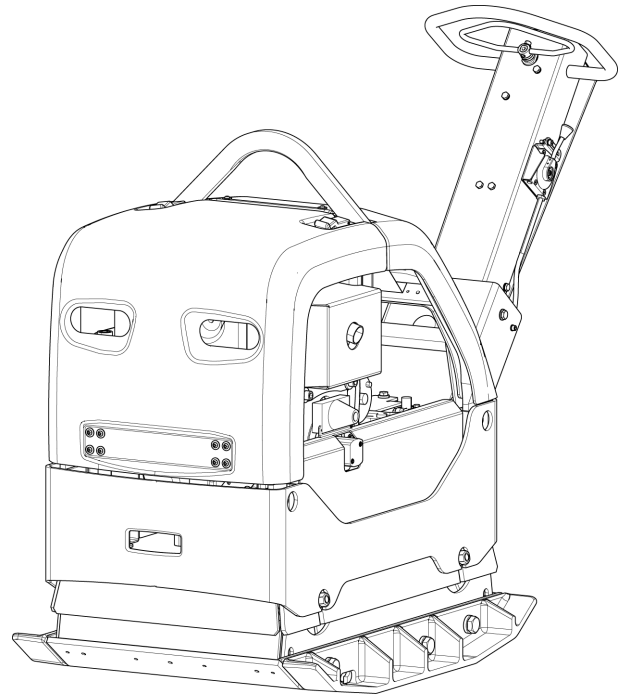



# Saturs

Ievads.....	5
Par šiem drošības un ekspluatācijas noteikumiem.....	5
<b>Drošības noteikumi.....</b>	<b>6</b>
<b>Drošības signālvārdi.....</b>	<b>6</b>
<b>Personas piesardzība un kvalifikācijas.....</b>	<b>6</b>
Individuālie aizsardzības līdzekļi.....	6
Narkotiskās vielas, alkohols vai medikamenti.....	6
<b>Ekspluatācija, piesardzība.....</b>	<b>6</b>
<b>Transportēšana, piesardzība.....</b>	<b>10</b>
<b>Apkope, piesardzība.....</b>	<b>10</b>
<b>Glabāšana, piesardzība.....</b>	<b>10</b>
<b>Pārskats.....</b>	<b>11</b>
<b>Paredzētā lietošana un funkcijas.....</b>	<b>11</b>
<b>Galvenās detaļas.....</b>	<b>11</b>
<b>Uzlīmes.....</b>	<b>12</b>
Datu plāksnīte.....	13
Zīmes ar trokšņa līmeni.....	13
Drošības uzlīme, izlasiet instrukciju rokasgrāmatu.....	13
Drošības uzlīme, bloķēšanas rokturis.....	14
Drošības zīme.....	14
Pacelšanas punkta zīme.....	14
Uzlīme hidrauliskās eļļas līmenim.....	14
Bioloģiskas hidrauliskās eļļas uzlīme.....	14
Drošības uzlīme, izlasiet instrukciju rokasgrāmatu.....	14
Dzinēja manuālās iedarbināšanas uzlīme.....	14
Operatora paneļa uzlīme.....	14
Informācijas uzlīme.....	15
Droseles regulētāja uzlīme.....	15
Droseles regulētāja uzlīme.....	15
Dzinēja elektriskās iedarbināšanas uzlīme.....	15
<b>Pārvadāšana.....</b>	<b>15</b>
<b>Iekārtas pacelšana.....</b>	<b>15</b>
Iekārtas pacelšana.....	15
<b>Droša transportēšana.....</b>	<b>16</b>
Droša transportēšana.....	16
<b>Uzstādīšana.....</b>	<b>16</b>
<b>Degviela.....</b>	<b>16</b>
Uzpildīšana.....	16
<b>Ekspluatācija.....</b>	<b>16</b>
<b>Malu apstrādāšana.....</b>	<b>17</b>
<b>Darbs nogāzēs.....</b>	<b>17</b>
<b>Iedarbināšana un apturēšana.....</b>	<b>17</b>
Pirms iedarbināšanas, Hatz.....	18
Dzinēja iedarbināšana, Hatz manuālā iedarbināšana.....	19
Dzinēja iedarbināšana, Hatz elektriskā iedarbināšana.....	21
Dzinēja apturēšana, Hatz manuālā iedarbināšana.....	23
Dzinēja apturēšana, Hatz elektriskā iedarbināšana.....	24
<b>Darbināšana.....</b>	<b>25</b>
Brauķšana.....	25
<b>Sablīvēšanas indikators CI (papildpiederums).....</b>	<b>26</b>

<b>Darba pārtraukumā</b> .....	26
Novietošana stāvēšanai, elektriskā iedarbināšana.....	26
<b>Apkope</b> .....	26
<b>Ik pēc 10 darba stundām (katru dienu)</b> .....	27
Dzinēja pārbaude.....	27
Gaisa filtra pārbaudīšana.....	27
Drošības siksnu pārbaude.....	28
Iekārtas kontrolierīču pārbaude.....	28
Iekārtas tīrīšana.....	28
<b>Pēc pirmajām 20 darba stundām</b> .....	28
<b>Ik pēc 100 darba stundām</b> .....	29
Ķīļsiksna regulēšana.....	29
Triecienu slāpētāju pārbaude.....	30
<b>Ik pēc 250 darba stundām (reizi mēnesī)</b> .....	30
Skrūvju savienojumu pārbaude.....	30
Akumulatora pārbaude.....	30
Hidrauliskā sistēma, hidrauliskās eļļas līmeņa pārbaude.....	31
<b>Ik pēc 500 darba stundām (katru gadu)</b> .....	31
Ekscentra elementa eļļas maiņa.....	31
Hidrauliskā sistēma, hidrauliskās eļļas maiņa.....	32
<b>Nodošana atkritumos</b> .....	32
<b>Glabāšana</b> .....	32
<b>Tehniskie dati</b> .....	33
<b>Iekārtas dati</b> .....	33
<b>Paziņojums par troksni un vibrāciju</b> .....	34
<b>Dati par troksni un vibrāciju</b> .....	34
<b>Nenoteiktība, skaņas vērtība</b> .....	34
<b>Izmēri (bez pagarinājumiem)</b> .....	35
<b>Izmēri (ar pagarinājumiem)</b> .....	36
<b>EK atbilstības deklarācija</b> .....	37
<b>EK atbilstības deklarācija (EK Direktīva 2006/42/EK)</b> .....	37

## Ievads

Pateicamies Jums par to, ka izvēlējāties Atlas Copco izstrādājumu. Kopš 1873. gada mēs meklējam jaunus un arvien labākus veidus kā apmierināt mūsu klientu vajadzības. Laika gaitā mēs esam izstrādājuši inovatīvus un ergonomiskus produktus, kas palīdz mūsu klientiem uzlabot un optimizēt viņu ikdienas darbu.

Atlas Copco kompānijai ir plašs tirdzniecības un servisu tīkls, kas iekļauj klientu apkalpošanas centrus un izplatītājus visā pasaulē. Mūsu speciālisti ir augsti kvalificēti profesionāļi ar plašām zināšanām par izstrādājumiem un to pielietošanu. Visās pasaules malās mēs nodrošinām izstrādājumu atbalstu un piedāvājam klientiem savas zināšanas, lai viņi vienmēr strādātu ar vislielāko efektivitāti.

Papildu informācijai apmeklējiet mūsu vietni: [www.atlascopco.com](http://www.atlascopco.com)

Construction Tools EOOD

7000 Rousse

Bulgaria

## Par šiem drošības un ekspluatācijas noteikumiem

Šo noteikumu mērķis ir jūs iepazīstināt ar to, kā efektīvi un droši lietot šo iekārtu. Tāpat noteikumos ir sniegti ieteikumi par iekārtas regulārās apkopes veikšanu. Jums ir rūpīgi jāizlasa un jāizprot šie noteikumi pirms jūs sākat lietot iekārtu.

## Drošības noteikumi

Lai samazinātu risku tam, ka jūs vai citas personas gūst smagus vai nāvējošus ievainojumus, izlasiet un pārliedcinieties, ka jūs saprotat drošības un ekspluatācijas noteikumus pirms mašīnas uzstādīšanas, ekspluatācijas, remonta, tehniskās apkopes vai aprīkojuma maiņas.

Izvietojiet šo drošības un ekspluatācijas instrukciju darba vietās, nodrošiniet kopijas darbiniekiem un pārliedcinieties, ka visi ir izlasījuši drošības un ekspluatācijas instrukciju, pirms iekārtas ekspluatācijas vai apkalpošanas. Paredzēts tikai profesionālai lietošanai.

Papildus tam, operatoram vai operatora darba devējam ir jānovērtē riski, kas var rasties mašīnas lietošanas rezultātā.

Sīkākus norādījumus par dzinēju skatiet dzinēja ražotāja rokasgrāmatā.

## Drošības signālvārdi

Drošības signālvārdiem Bīstami, Brīdinājums un Uzmanību ir šāda nozīme:

<b>BĪSTAMI</b>	Norāda uz bīstamu situāciju, kura, ja no tās neizvairās, izraisīs nāvi vai smagu traumu.
<b>BRĪDINĀJUMS</b>	Norāda uz bīstamu situāciju, kura, ja no tās neizvairās, var izraisīt nāvi vai smagu traumu.
<b>UZMANĪBU</b>	Norāda uz bīstamu situāciju, kura, ja no tās neizvairās, var izraisīt vieglu vai vidēji smagu traumu.

## Personas piesardzība un kvalifikācijas

Tikai kvalificētām un apmācītām personām ir atļauts strādāt ar šo iekārtu un veikt tai apkopi. Šīm personām jābūt fiziski pietiekami spēcīgām, lai tiktu galā ar iekārtas apmēriem, svaru un jaudu. Vienmēr pašaujieties uz veselo saprātu un labām spriestspējām.

### Individuālie aizsardzības līdzekļi

Vienmēr izmantojiet apstiprinātos aizsardzības līdzekļus. Operatoriem un visām pārējām personām, kas atrodas darba zonā, ir jāizmanto aizsardzības līdzekļi, minimālais aprīkojums ir norādīts zemāk:

- Aizsargķivere
- Dzirdes orgānu aizsarglīdzeklis
- Triecienizturīgs acu aizsarglīdzeklis ar sānu aizsardzību

- Elpceļu aizsarglīdzeklis, ja tas ir nepieciešams
- Aizsargcimdi
- Atbilstoši aizsargzābaki
- Piemērots darba kombinezons vai līdzīgs apģērbs (pieguļošs), kas aizsedz rokas un kājas.

### Narkotiskās vielas, alkohols vai medikamenti

#### ▲ BRĪDINĀJUMS Narkotiskās vielas, alkohols vai medikamenti

Narkotiskās vielas, alkohols vai medikamenti var pasliktināt jūsu koncentrēšanās spēju. Lēna reakcija un nepareizs situācijas vērtējums var izraisīt smagus negadījumus vai nāvi.

- ▶ Nekad neizmantojiet mašīnu, ja esat saguris vai atrodaties narkotisko vielu, alkohola vai medikamentu ietekmē.
- ▶ Personas, kas atrodas narkotisko vielu, alkohola vai medikamentu ietekmē, nedrīkst lietot šo mašīnu.

## Ekspluatācija, piesardzība

### ▲ BĪSTAMI Sprādzienbīstamība

Ja karsta iekārta vai izplūdes caurule nonāk saskarē ar sprāgstvielām, var notikt sprādziens. Strādājot ar noteiktiem materiāliem, var rasties dzirksteļošana un aizdegšanās. Sprādzieni izraisa smagus ievainojumus vai pat nāvi.

- ▶ Iekārtu nedrīkst ekspluatēt sprādzienbīstamā vidē.
- ▶ Iekārtu nedrīkst ekspluatēt uzliesmojošu materiālu, dūmu vai putekļu tuvumā.
- ▶ Pārbaudiet, vai darba zonā nav neviena apslēpta gāzes vai sprāgstvielu avota.
- ▶ Raugieties, lai šie objekti nenonāktu saskarē ar karstu izplūdes cauruli vai iekārtas apakšpusi.

### ▲ BĪSTAMI Ugunsbīstamība

Ja iekārta aizdegas, var gūt ievainojumus.

- ▶ Ja iespējams, uguns dzēšanai izmantojiet ABE kategorijas pulvera ugunsdzēsamo aparātu. Var izmantot arī BE tipa oglekļa dioksīda ugunsdzēsamo aparātu.

**▲ BĪSTAMI Degvielas bīstamība**

Degviela ir ārkārtīgi viegli uzliesmojoša, un aizdegušies benzīna tvaiki var uzsprāgt, izraisot smagus ievainojumus vai nāvi.

- ▶ Aizsargājiet ādu no nonākšanas saskarē ar degvielu. Ja degviela nokļūst zem ādas, sazinieties ar kvalificētu ārstu.
- ▶ Nedrīkst noņemt ielietnes vāciņu un uzpildīt degvielas tvertni, kamēr iekārta ir karsta.
- ▶ Uzpildiet degvielas tvertni ārpus telpām vai arī tīrā, labi vēdinātā vietā, kur nav dzirksteļu un atklātas liesmas. Uzpildiet degvielas tvertni vismaz 10 metru (30 pēdu) attālumā no vietas, kur iekārta tiks ekspluatēta.
- ▶ Atskrūvējiet vāciņu lēni, ļaujot spiedienam izplūst ārā.
- ▶ Nekādā gadījumā nepārpildiet degvielas tvertni.
- ▶ Pārlicinieties, ka ielietnes vāciņš ir pieskrūvēts, kamēr mašīna netiek izmantota.
- ▶ Izvairieties no degvielas izliešanās uz mašīnas, noslaukiet izlijušos degvielu.
- ▶ Regulāri pārbaudiet, vai nav degvielas noplūdes. Nekādā gadījumā nelietojiet mašīnu, ja tai ir degvielas noplūde.
- ▶ Nekādā gadījumā nelietojiet mašīnu tādu materiālu tuvumā, kas var radīt dzirksteles. Pirms mašīnas iedarbināšanas novāciet visas ierīces, kurās rodas dzirksteles.
- ▶ Ir aizliegts smēķēt degvielas tvertnes uzpildes laikā, strādājot ar mašīnu vai veicot tās apkopi.
- ▶ Glabājiet degvielu tikai speciālās kannās, kas ir paredzētas un apstiprinātas šīm mērķim.
- ▶ Jāraugās, lai izlietotie degvielas un eļļas konteineri tiktu nogādāti atpakaļ pārdevējam.
- ▶ Nekad nepārbaudiet degvielas noplūdi ar pirkstiem.

**▲ BRĪDINĀJUMS Straujas un negaidītas kustības**

Ekspluatācijas laikā iekārta ir pakļauta lielai slodzei. Gadījumā, ja tā salūst vai iestrēgst, var notikt pēkšņa un negaidīta kustība un izraisīt ievainojumus.

- ▶ Pirms ekspluatācijas iekārta ir jāpārbauda. Ja ir aizdomas, ka iekārta ir bojāta, to nedrīkst lietot.
- ▶ Rokturim jābūt tīram, un uz tā nedrīkst būt smērvielas un eļļa.
- ▶ Netuviniet kājas šai iekārtai.
- ▶ Uz iekārtas nedrīkst sēdēt.
- ▶ Nedrīkst iekārtu triekt pret virsmu vai nesaudzīgi pret to izturēties.

- ▶ Saglabājiet modrību un piedomājiet pie savas rīcības.

**▲ BRĪDINĀJUMS Bīstami putekļi un tvaiki**

Ekspluatējot iekārtu, rodas vai tiek izplatīti putekļi un/vai tvaiki, kas var izraisīt smagas un hroniskas elpceļu slimības, saslimšanas vai citus miesas bojājumus (piemēram, silikozi vai citas neatgriezeniskas plaušu slimības, kas var izraisīt nāvi, vēzi, iedzimtus defektus un/vai ādas iekaisumus).

Dažkārt sablīvēšanas darba radīto putekļu un tvaiku sastāvā ir vielas, kas Kalifornijas štata un citās iestādēs klasificētas kā tādas, kas izraisa elpceļu slimības, vēzi, iedzimtus defektus vai kā citādi apdraud reprodūktīvo sistēmu. Piemēram, tās var būt šādas vielas:

- kristāliskais silīcija oksīds, cements un citas vielas, kas sastopas mūrēšanas darbos;
- arsēns un hroms no ķīmiski apstrādātās gumijas;
- svins no krāsām uz svina bāzes.

Putekļus un tvaikus gaisā var nebūt iespējams saskatīt ar neapbruņotu aci, tāpēc nepaļaujieties uz redzi, lai konstatētu putekļus un tvaikus gaisā.

Lai mazinātu putekļu un tvaiku iedarbības risku, rīkojieties šādi.

- ▶ Veiciet konkrētai vietai piemērotu riska novērtējumu. Riska novērtējumā jāiekļauj putekļi un tvaiki, kas rodas no iekārtas lietošanas, kā arī esošo putekļu izplatīšanās.
- ▶ Izmantojiet piemērotus mehāniskus līdzekļus, lai mazinātu putekļu un tvaiku daudzumu gaisā un neļautu tiem nosēsties uz iekārtām, virsmām, apģērba un ķermeņa daļām. Kā mehānisko līdzekļu piemērus var minēt izplūdes ventilāciju, putekļu savākšanas sistēmas, ūdens aerosolus un slapjo urbšanu. Pēc iespējas samaziniet putekļu un tvaiku izplatīšanos no to avota. Mehāniskajiem līdzekļiem jābūt pareizi uzstādītiem un izmantotiem, kā arī pareizi jāveic to apkope.
- ▶ Valkājiet un pareizi lietojiet tādas elpceļu aizsarglīdzekļus, ko pieprasa jūsu darbu vadītājs un darba drošības un veselības aizsardzības noteikumi, kā arī veiciet tiem apkopi. Elpceļu aizsarglīdzeklim jānodrošina aizsardzība pret attiecīgo vielas veidu (ja vajadzīgs, tam ir jābūt ar atbilstīgas valsts iestādes apstiprinājumu).
- ▶ Strādājiet labi vēdinātās vietās.
- ▶ Ja iekārtai ir izplūdes sistēma, strādājot puteklainā vidē, novirziet to tā, lai nesaceltu putekļus.
- ▶ Ekspluatējiet un apkopiet iekārtu tā, kā norādīts ekspluatācijas un drošības noteikumos.

- ▶ Darba vietā valkājiet izmazgājamo vai iznīcināmu aizsargapģērbu, bet pirms darba vietas atstāšanas nomazgājieties un pārgērbieties tīrā apģērbā, lai mazinātu putekļu un tvaiku iedarbību uz sevi, citiem cilvēkiem, automobiļiem, ēkām un citām zonām.
- ▶ Neēdiet, nedzeriet un nelietojiet tabakas izstrādājumus vietā, kur ir putekļi un dūmi.
- ▶ Atstājot piesārņoto zonu, pirms ēšanas, dzeršanas, tabakas izstrādājumu lietošanas un saskares ar citiem cilvēkiem pēc iespējas ātrāk rūpīgi nomazgājiet rokas un seju.
- ▶ Ievērojiet visus spēkā esošos normatīvos aktus, tostarp darba drošības un veselības aizsardzības noteikumus.
- ▶ Piedalieties gaisa novērošanas programmās, medicīniskas izmeklēšanas programmās un drošības un veselības aizsardzības apmācību programmās, ko nodrošina darba devējs vai arodbiedrība un kas atbilst darba drošības un veselības aizsardzības noteikumiem un normām. Konsultējieties ar ārstiem, kam ir pieredze attiecīgajā arodmedicīnas jomā.
- ▶ Sadarbojieties ar darba devēju un arodbiedrību, lai mazinātu putekļu un tvaiku iedarbību darba vietā un riskus. Jāizstrādā un jāievieš efektīvas un darba drošības un veselības aizsardzības ekspertu ieteiktas drošības un veselības aizsardzības programmas, politika un kārtība, lai aizsargātu darbiniekus un citas personas pret putekļu un tvaiku kaitīgo iedarbību. Sazinieties ar ekspertiem.

### ▲ BĪSTAMI Izplūdes gāzes bīstamība

- Iekārtas iekšdedzes dzinēja izplūdes gāzes satur oglekļa monoksīdu, kas ir indīgs, un ķīmiskās vielas, kas Kalifornijas štata un citās iestādēs klasificētas kā vielas, kas izraisa vēzi, iedzimtus defektus vai kā citādi apdraud reproduktīvo sistēmu. Ieelpojot izplūdes gāzes, var gūt smagus ievainojumus vai slimības, kā arī iestāties nāve.
- ▶ Nekādā gadījumā neelpojiet izplūdes gāzes.
  - ▶ Nodrošiniet pietiekami labu ventilāciju (pēc vajadzības gaisa apmaiņu ar ventilatoru).

### ▲ BRĪDINĀJUMS Akumulatora bīstamība

Akumulatora sastāvā ir indīgā un kodīgā sērskābe, kas var uzsprāgt, tādējādi izraisot ievainojumus.

- ▶ Akumulatoru nedrīkst pakļaut atklātas liesmas, dzirksteļu, liela karstuma un jebkuru citu sprādzienbīstamu apstākļu iedarbībai.
- ▶ Raugieties, lai skābe nenonāktu uz ādas, apģērba vai iekārtas.
- ▶ Valkājiet aizsargbrilles, lai skābe neiekļūtu acīs. Ja tā tomēr nonāk acīs, vismaz 15 minūtes skalojiet acis ar ūdeni un meklējiet medicīnisku palīdzību.
- ▶ Ievietojot vai izņemot akumulatoru, nedrīkst izraisīt īssavienojumu tā spailēs.

### ▲ BRĪDINĀJUMS Šķembas

Ja tiek bojāts apstrādājama materiāls, piederums vai pati iekārta, var rasties šķembas, kas atlec lielā ātrumā. Dažkārt ekspluatācijas laikā no sablīvētā materiāla atlec arī skaidas vai citas daļiņas, kas var ievainot operatoru vai tuvumā esošas personas. Lai mazinātu risku:

- ▶ lietojiet apstiprinātu personīgo aizsargaparīkojumu un aizsargķiveri, tostarp triecienizturīgu acu aizsargu ar sānu aizsargmalām;
- ▶ raugieties, lai darba zonā neatrastos nepiederošas personas;
- ▶ attīriet darba zonu no svešķermeņiem.

### ▲ BRĪDINĀJUMS Hidrauliskās sistēmas bīstamība

Hidrauliskās šļūtenes ir izgatavotas no gumijas un ar laiku var nolietoties un salūzt. Tādējādi var gūt ievainojumus.

- ▶ Regulāri veiciet hidrauliskās sistēmas apkopi.
- ▶ Ja rodas šaubas par šļūtenju izturību un nodiluma pakāpi, nomainiet tās pret jaunām oriģinālajām šļūtenēm.

### ▲ BRĪDINĀJUMS Nogāžu bīstamība

Ja iekārta darba laikā ir novietota slīpi nogāzē, nostipriniet to tā, lai nevarētu apgāzties. Iekārtai apgāžoties, var rasties smagi negadījumi un ievainojumi.

- ▶ Visām personām, kas atrodas darba zonā, vienmēr jāstāv nogāzē augstāk par iekārtu.
- ▶ Iekārta drīkst būt novietota tikai augšup un lejupvērstā stāvoklī pret nogāzi.
- ▶ Ekspluatējot iekārtu, nedrīkst pārsniegt ieteicamo maksimālo nogāzes leņķi. Skatiet ieteikumus.

**▲ BRĪDINĀJUMS Bīstamas kustības**

Strādājot ar iekārtu, jūs var piemeklēt nepatīkamas sajūtas plaukstās, rokās, plecos, kaklā vai citās ķermeņa daļās.

- ▶ Ieņemiet ērtu pozu un vienlaikus stabili stāviet uz kājām. Nestāviet neērtās pozās vai uz nelīdzena pamata.
- ▶ Lai jūs nepiemeklētu nepatīkamās sajūtas un nogurums, ilgstoša darba laikā ieteicams mainīt pozu.
- ▶ Gadījumā, ja simptomi nepāriet vai atkārtojas, konsultējieties ar kvalificētu veselības aprūpes speciālistu.

**▲ BRĪDINĀJUMS Bīstama vibrācija**

Normāli un pareizi ekspluatējot iekārtu, operators ir pakļauts vibrācijai. Regulāra un bieža vibrācijas iedarbība var izraisīt, paātrināt vai saasināt ievainojumus vai slimības operatora pirkstiem, plaukstām, plaukstu locītavām, rokām, pleciem un/vai nerviem un asinsritei vai arī citām ķermeņa daļām, tostarp vājumu un/vai neatgriezeniskus ievainojumus vai slimības, kas var pamazām attīstīties vairāku nedēļu, mēnešu vai gadu laikā. Šajos ievainojumos vai slimībās ietilpst asinsrites sistēmas traucējumi, nervu sistēmas traucējumi, locītavu slimības un citu ķermeņa daļu bojājumi.

Ja iekārtas ekspluatācijas laikā vai brīdī, kad ar to nestrādājat, parādās tādi simptomi kā nejutīgums, pastāvīgs atgriezenisks diskomforts, dedzinoša sajūta, stīvums, pulsēšana, dzinkstēšana, sāpes, neveiklība, vājš satvēriens, ādas bālums vai citi simptomi, pārtrauciet darbu ar iekārtu, pastāstiet par simptomiem darba devējam un meklējiet medicīnisku palīdzību. Ja pēc šo simptomu parādīšanās turpināsiet ekspluatēt iekārtu, pastāv risks, ka šie simptomi kļūs aizvien smagāki un/vai neatgriezeniski.

Ekspluatējiet iekārtu un veiciet tai apkopi tā, kā norādīts šajos noteikumos, lai neizraisītu lieku vibrāciju.

Vibrācijas ietekmi uz operatoru var samazināt šādi.

- ▶ Ja iekārtai ir vibrāciju slāpējoši rokturi, turiet tos pa vidu — centieties tos nesatvert pašās malās un spiest.
- ▶ Kad darbojas triecienmehānisms, vienīgā ķermeņa daļa, kas drīkst būt saskarē ar iekārtu, ir jūsu rokas, kas jātur uz rokturiem. Izvairieties no cita veida saskares, piemēram, neatbalstieties ar visu ķermeni pret iekārtu vai nenoliecieties tai pāri tā, lai spēcīgāk uzspiestu.
- ▶ Iekārtai jābūt labā darba kārtībā, un tas nedrīkst būt nodilis.

- ▶ Nekavējoties pārtrauciet darbu, ja iekārta negaidīti sāk spēcīgi vibrēt. Vispirms atrodiet un novērsiet paaugstinātās vibrācijas cēloni un tikai pēc tam atsāciet darbu.
- ▶ Piedalieties veselības aprūpes vai uzraudzības programmās, medicīniskajās pārbaudēs un apmācību programmās, ko piedāvā darba devējs vai ko pieprasa likums.
- ▶ Strādājot aukstos apstākļos, valkājiet siltu apģērbu un raugieties, lai rokas būtu sausas un siltas.

Sk. sadaļu „Paziņojums par troksni un vibrāciju”, kas attiecas uz iekārtu, tostarp deklarētās vibrācijas vērtības. Šī informācija pieejama šo drošības un ekspluatācijas noteikumu beigās.

**▲ BRĪDINĀJUMS Aizķeršanās bīstamība**

Pastāv risks, ka šalle, mati, cimdi vai apģērbs var aizķerties aiz iekārtas rotējošajām detaļām vai iesprūst tajās. Tas var izraisīt nosmakšanu, skalpa noraušanu, plēstas brūces vai pat nāvi. Lai mazinātu risku:

- ▶ nepieskarieties iekārtas rotējošajām detaļām;
- ▶ nevalkājiet apģērbu, šalli vai cimdus, kas varētu aizķerties;
- ▶ nosedziet garus matus ar matu sietiņu.

**▲ BĪSTAMI Elektrobīstamība**

Mašīna nav elektriski izolēta. Mašīnas nonākšana saskarē ar elektrību var izraisīt smagas traumas vai nāvi.

- ▶ Nekad nedarbiniet mašīnu elektrības vadu vai citu elektrības avotu tuvumā.
- ▶ Pārbaudiet, vai darba zonā nav neviena apslēpta strāvas vada vai citu elektrības avotu.

**▲ BRĪDINĀJUMS Bīstami slēptie objekti**

Ekspluatācijas laikā jāuzmanās no slēptiem elektrības vadiem un caurulēm, kas var izraisīt smagus ievainojumus.

- ▶ Pirms darba pārbaudiet, no kā sastāv materiāls.
- ▶ Sargieties no slēptiem kabeļiem un caurulēm, piemēram, elektrības, tālruņa, ūdens, gāzes vai notekcauru līnijām.
- ▶ Ja ir aizdomas, ka iekārta ir saskārusies ar slēptu objektu, nekavējoties izslēdziet iekārtu.
- ▶ Darbu drīkst turpināt tikai tad, kad tas ir droši.

**▲ BRĪDINĀJUMS Nejauša iedarbināšana**

Mašīnas nejauša palaišana var izraisīt traumu.

- ▶ Turiet rokas drošā attālumā no palaišanas un apturēšanas ierīces līdz esat gatavs mašīnas palaišanai.
- ▶ Noskaidrojiet kā mašīnu var izslēgt avārijas gadījumā.

**▲ BRĪDINĀJUMS Kaitīgs troksnis**

Augsts trokšņa līmenis var izraisīt hroniskus un permanentus dzirdes traucējumus un citas problēmas, tādas kā troksnis ausīs (džinkstēšana, troksnis, svilpšana vai dūkoņa ausīs). Lai samazinātu risku un izvairītos no trokšņa līmeņa palielināšanās:

- ▶ Ir ļoti svarīgi novērtēt šo bīstamību riskus un īstenot attiecīgus risku kontroles pasākumus.
- ▶ Darbiniet un kopjiet mašīnu saskaņā ar norādījumiem šajā instrukcijā.
- ▶ Ja mašīnai ir trokšņa slāpētājs, pārbaudiet, vai tas ir uzstādīts savā vietā un, vai tas ir labā darba kārtībā.
- ▶ Vienmēr izmantojiet dzirdes orgānu aizsarglīdzekļus.

## Transportēšana, piesardzība

**▲ BRĪDINĀJUMS Iekārtas uzkrāšanas un izkrāšanas bīstamība**

Ceļot iekārtu ar celtni vai tamlīdzīgu mehānismu, var izraisīt ievainojumus.

- ▶ Nostipriniet iekārtu pie atzīmētajām celšanas vietām.
- ▶ Visiem celšanas mehānismiem jābūt piemērotiem iekārtas svaram.
- ▶ Nestāviet zem iekārtas vai tai ļoti tuvu.

## Apkope, piesardzība

**▲ BRĪDINĀJUMS Iekārtas pārveidojumi**

Ja iekārta tiek pārveidota, pastāv risks jums un apkārtējām personām gūt ievainojumus.

- ▶ Tāpēc iekārtu nedrīkst pārveidot. Tāpat uz pārveidotām iekārtām neattiecas garantija vai atbildība par izstrādājuma kvalitāti.
- ▶ Jāizmanto tikai oriģinālās detaļas un piederumi, ko apstiprinājis Atlas Copco.
- ▶ Nekavējoties nomainiet bojātās detaļas.
- ▶ Laicīgi nomainiet nolietotās sastāvdaļas.

**▲ BRĪDINĀJUMS Karstas eļļas bīstamība**

Nomainot eļļu, eļļas filtru vai hidraulisko eļļu, var gūt apdegumus, ja ierīce ir karsta.

- ▶ Nogaidiet, līdz iekārta ir atdzisusi, un tikai tad nomainiet eļļu u.c.

**▲ UZMANĪBU Augsta temperatūra**

Darba laikā iekārtas priekšējais pārsegs, izplūdes caurule un hidrauliskā sistēma kļūst karsti. Pieskaroties tām, var apdedzināties.

- ▶ Nekādā gadījumā nepieskarieties priekšējam pārsegam, ja tas ir karsts.
- ▶ Nekādā gadījumā nepieskarieties izplūdes caurulei, ja tā ir karsta.
- ▶ Nekādā gadījumā nepieskarieties hidrauliskajai sistēmai.
- ▶ Nogaidiet, līdz priekšējais pārsegs, izplūdes caurule un iekārtas apakšpuse ir atdzisuši, un tikai tad veiciet apkopi.

*IEVĒRĪBA!* Ja akumulatora uzlādēšanai tiek lietots ātrais lādētājs, akumulatora kalpošanas laiks var kļūt īsāks.

## Glabāšana, piesardzība

- ◆ Glabājiet iekārtu drošā, noslēgtā un bērniem nepieejamā vietā.

## Pārskats

Lai samazinātu risku tam, ka jūs vai citas personas gūst smagus vai nāvējošus ievainojumus, pirms mašīnas lietošanas izlasiet drošības un ekspluatācijas noteikumus, kas atrodami rokasgrāmatas iepriekšējās lappusēs.

## Paredzētā lietošana un funkcijas

LG blietes ar vienvirziena un divvirzīnu vibroplati ir augstspējas iekārtas, kas īpaši paredzētas vidēji dziļu un dziļu drupināta materiāla klājumu sablīvēšanai norobežotos laukumos, piemēram, tranšējās, autostāvvietās, ēku pamatos u.c. Iekārtu nedrīkst izmantot citiem nolūkiem.

LG blietes jāekspluatē tikai labi vēdinātās vietās, kā jau jebkura iekārta ar iekšdedzes dzinēju.

LG blieti nedrīkst transportēt, velkot transportlīdzekļa aizmugurē.

Nestrādājiet ar to stāvējot, nekā norādīts šajā rokasgrāmatā.

Uzstādot bruģēšanas mehānismu, šo iekārtu var izmantot arī bruģakmens klājuma blietēšanai.

Lai izvēlētos pareizās detaļas un komplektus, sk. rezerves daļu sarakstu.

Tikai profesionālai lietošanai.

## Galvenās detaļas

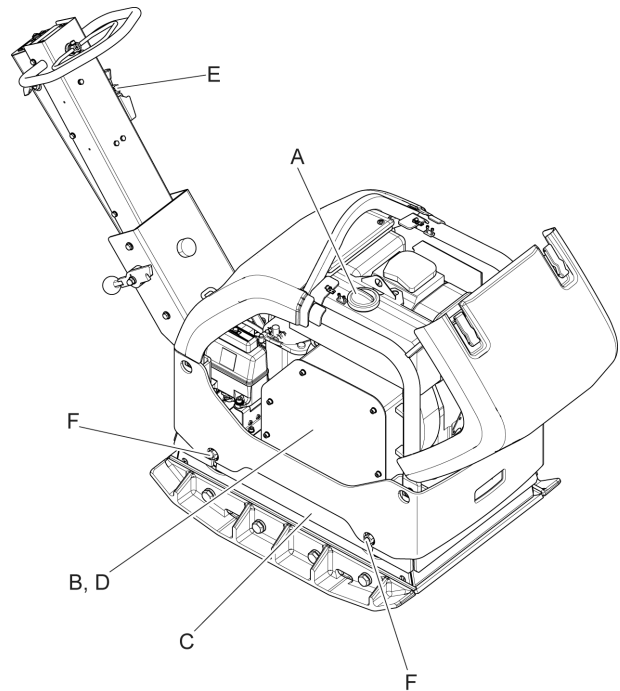

- A. Degvielas tvertne
- B. Siksnas aizsargs
- C. Ekscentra elements
- D. Kļīksna
- E. Droseles regulētājs
- F. Triecienu slāpētājs

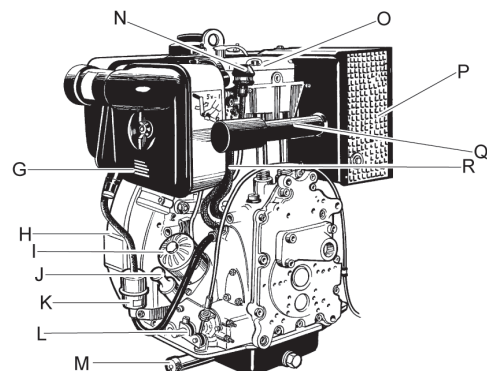

- G. Gaisa filtrs
- H. Dzesēšanas sistēma
- I. Eļļas filtrs
- J. Mērstienis
- K. Degvielas filtrs
- L. Dzinēja apgriezienu regulēšana
- M. Eļļas notecināšanas aizbāznis
- N. Gaisa filtra indikators

- O. Cilindra galvas pārsegs
- P. Klusinātājs
- Q. Izplūdes caurule
- R. Iesmidzināšanas sūknis
- S. Eļļas aizbāznis, ekscentra elements

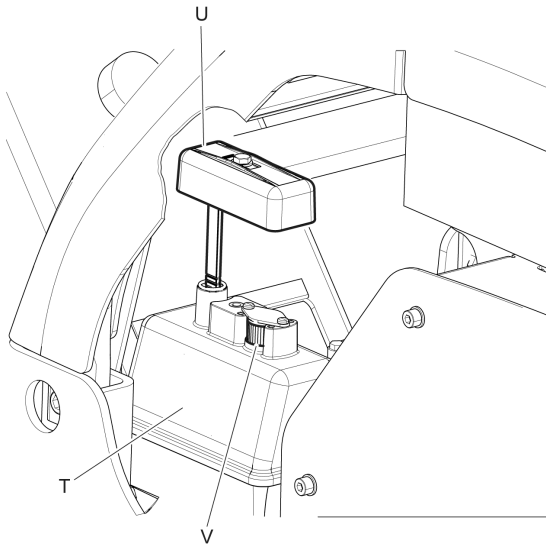
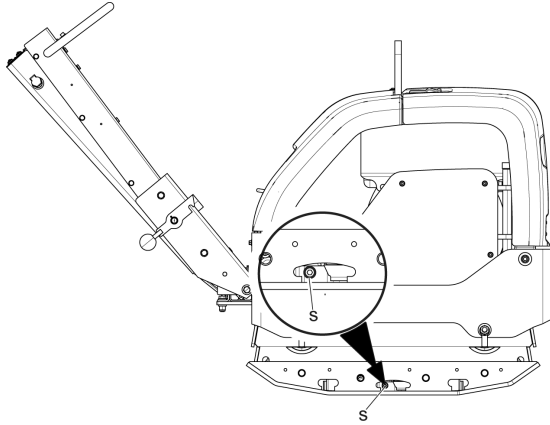

- T. Hidrauliskā tvertne
- U. Mērstienis, hidrauliskais šķidrums
- V. Gaisa filtrs

**EPA (ASV Vides aizsardzības aģentūra) droseles regulētājs ar trīs fiksētām pozīcijām.**

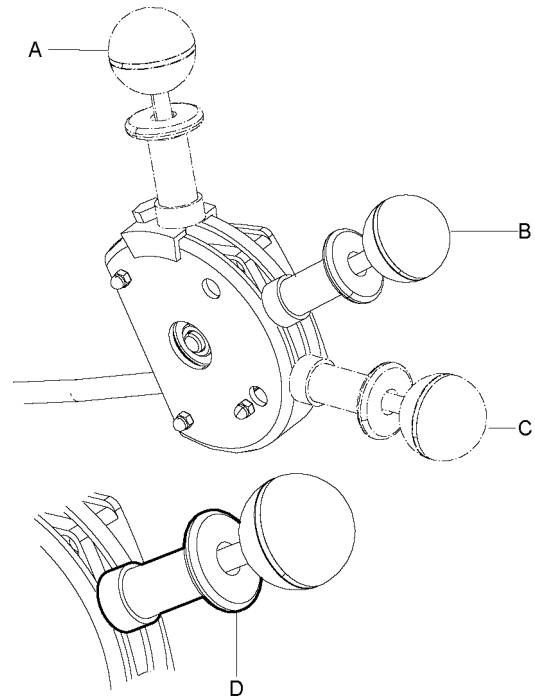

- A. Darba režīma pozīcija
- B. Iedarbināšanas/ tukšgaitas apgriezienu pozīcija
- C. Apturēšanas pozīcija
- D. Pozīcijas fiksēšana

## Uzlīmes

Pie mašīnas ir piestiprinātas zīmes ar svarīgu informāciju par cilvēku drošību un mašīnas apkopi. Zīmēm jābūt tādā stāvoklī, kas nodrošina to labu lasamību. Jaunu zīmju pasūtīšanai izmantojiet rezerves daļu katalogu.

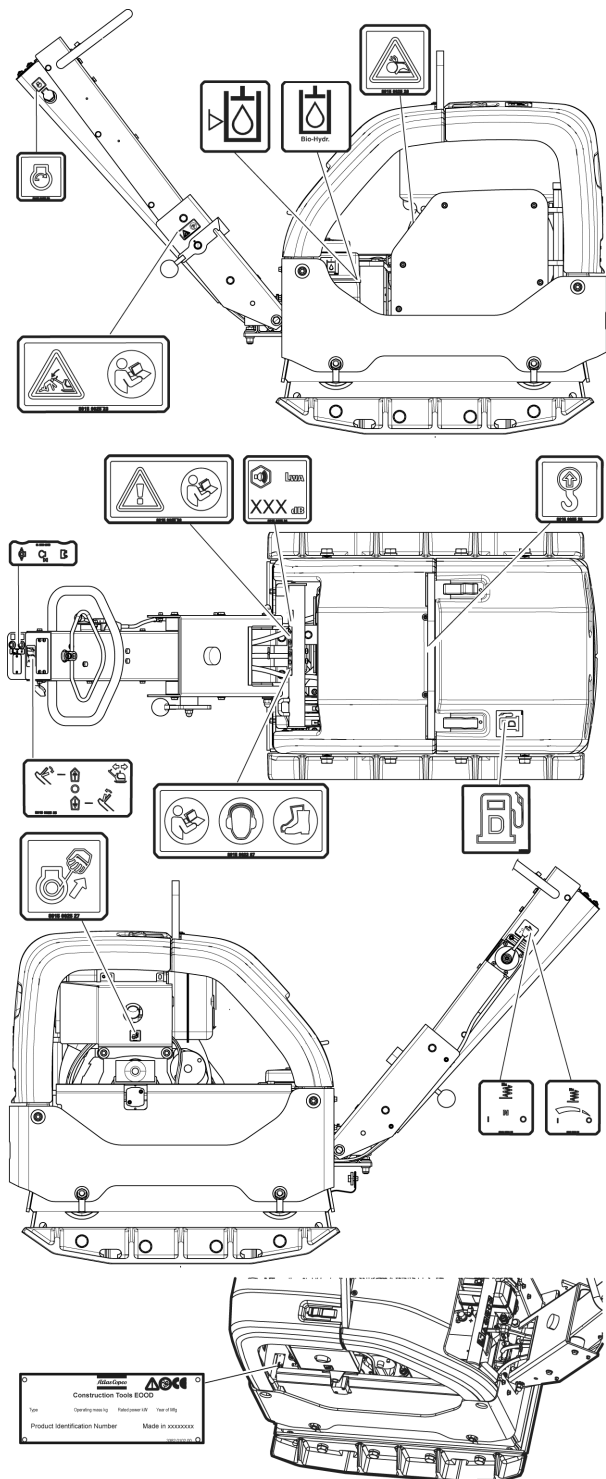

Datu plāksnīte

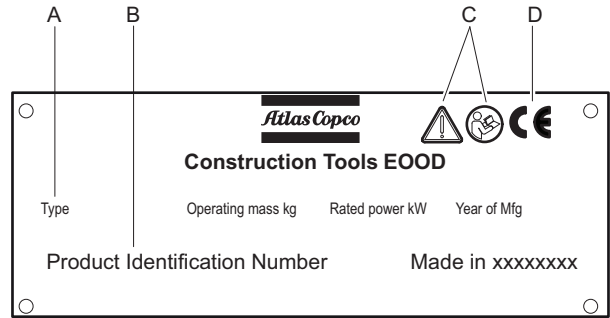

- A. Iekārtas veids
- B. Izstrādājuma identifikācijas numurs
- C. Brīdinājuma un grāmatas simbols norāda, ka vadītājam jāizlasa drošības un ekspluatācijas noteikumi pirms iekārtas lietošanas pirmo reizi.
- D. CE simbols norāda, ka iekārta ir saņēmusi EK apstiprinājumu. Sīkāku informāciju sk. EK atbilstības deklarācijā, kas pievienota šai iekārtai.

Zīmes ar trokšņa līmeni

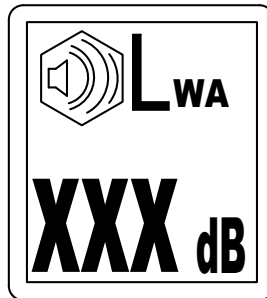

Šajā zīmē ir norādīts garantējamais trokšņa līmenis saskaņā ar EK direktīvu 2000/14/EK. Precīzs trokšņa līmenis ir norādīts „Tehniskajos datos”.

Drošības uzlīme, izlasiet instrukciju rokasgrāmatu

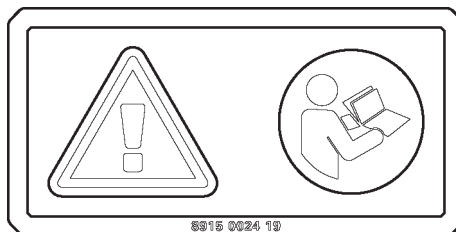

Lietošanas rokasgrāmata. Pirms iekārtas ekspluatācijas operatoram jāizlasa drošības, ekspluatācijas un apkopes noteikumi.

**Drošības uzlīme, bloķēšanas rokturis**

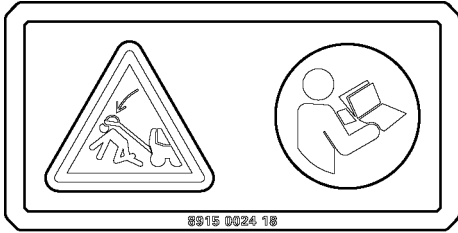

Ja rokturis ir paceltā pozīcijā, tam jābūt nobloķētam. Izlasiet lietošanas rokasgrāmatu.

**Drošības zīme**



Rotējošas ķīļsiksna. Netuviniet rokas bīstamajai zonai.

**Pacelšanas punkta zīme**



**Uzlīme hidrauliskās eļļas līmenim**

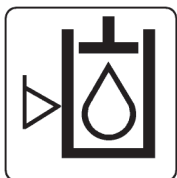

**Bioloģiskas hidrauliskās eļļas uzlīme**

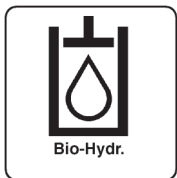

**Drošības uzlīme, izlasiet instrukciju rokasgrāmatu**

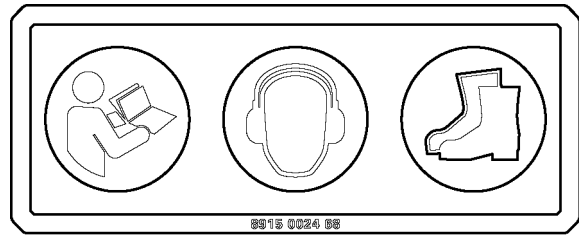

- ◆ Lietošanas rokasgrāmata. Pirms iekārtas ekspluatācijas operatoram jāizlasa drošības, ekspluatācijas un apkopes noteikumi.
- ◆ Valkājiet ausu aizsargus.
- ◆ Lietot individuālos aizsarglīdzekļus.

**Dzinēja manuālās iedarbināšanas uzlīme**

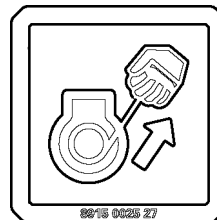

Pirms iekārtas iedarbināšanas izlasiet drošības, lietošanas un apkopes rokasgrāmatu.

**Operatora paneļa uzlīme**

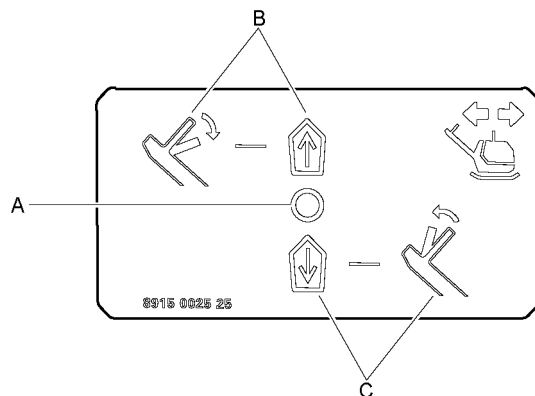

- A. Hidrauliskā vārsta svira, neitrālā pozīcija
- B. Turpgaitas virziens
- C. Atpakaļgaitas virziens

### Informācijas uzlīme

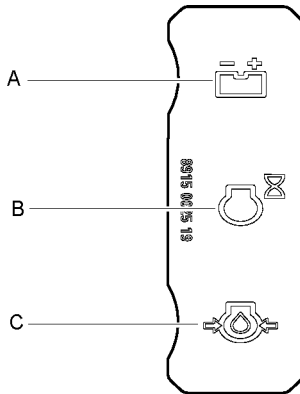

- A. Uzlādes kontrollampīņa.
- B. Darba stundu mēritājs.
- C. Dzinēja eļļas spiediena kontrollampīņa.

### Drošes regulētāja uzlīme

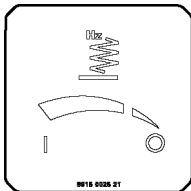

Standarta drošes regulētājam.

### Drošes regulētāja uzlīme



EPA (ASV Vides aizsardzības aģentūra) drošes regulētājam ar trīs fiksētām pozīcijām.

### Dzinēja elektriskās iedarbināšanas uzlīme

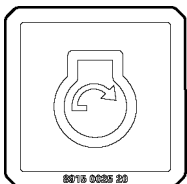

## Pārvadāšana

### Iekārtas pacelšana

#### ▲ BRĪDINĀJUMS Celšanas bīstamība

Pirms iekārtas celšanas jāpārbauda, vai tā nav bojāta. Bojāta iekārta var nokrist, tādējādi izraisot smagus ievainojumus.

- ▶ Pārbaudiet, vai visa aprīkojuma izmēri atbilst spēkā esošajiem normatīvajiem aktiem.
- ▶ Iekārtu nedrīkst pārvietot velkot.
- ▶ Nekad nestāviet vai nestaigājiet zem paceltas iekārtas.
- ▶ Iekārtu drīkst celt tikai aiz āķa, kas atrodas uz korpusa.
- ▶ Pārbaudiet, vai aizsargrāmis un triecienu slāpētāji ir pareizi pievienoti un nav bojāti.
- ▶ Pārbaudiet, vai drošības siksnas nav bojātas; pēc vajadzības nomainiet.
- ▶ Informāciju par iekārtas svaru sk. datu plāksnītē.

#### Iekārtas pacelšana

- ◆ Pirms iekārtas celšanas pārbaudiet, vai triecienu slāpētāji (A) un aizsargrāmja celšanas vieta (B) ir pareizi pievienoti un nav bojāti.
- ◆ Iekārtu drīkst pacelt, tikai turot aiz aizsargrāmja celšanas vietas (B).

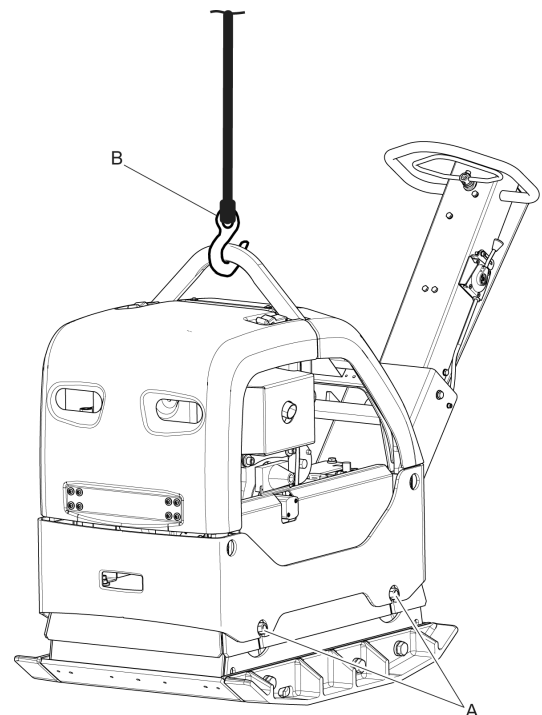

## Droša transportēšana

### ▲ BRĪDINĀJUMS Transportēšanas bīstamība

Transportējot iekārtai jābūt cieši nostiprinātai ar siksnām, citādi tās dēļ var gūt ievainojumus.

- ▶ Novietojiet nospriegojuma siksnas U veidā zem pamatnes plātnes un nostipriniet iekārtas priekšpusi un aizmuguri.
- ▶ Nofiksējiet rokturi.

### Droša transportēšana

Transportējot nostipriniet iekārtu.

- ◆ Novietojiet nospriegojuma siksnas (A) U veidā zem pamatnes plātnes un nostipriniet iekārtas priekšpusi un aizmuguri.
- ◆ Nofiksējiet rokturi (B).

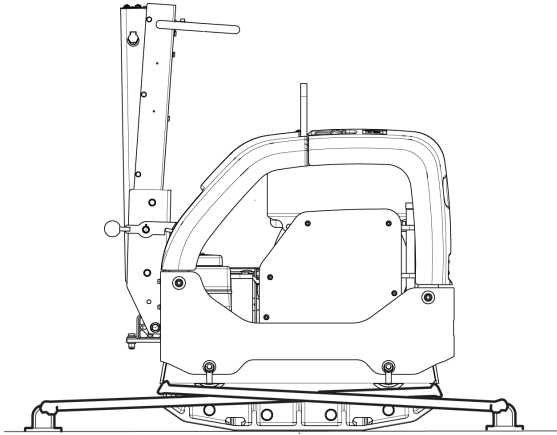

### Uzpildīšanas kārtība

1. Pirms tvertnes uzpildīšanas apturiet dzinēju un ļaujiet tam atdzist.
2. Lēnām atskrūvējiet ielietnes vāciņu, lai atbrīvotu spiedienu.
3. Uzpildiet degvielas tvertni līdz ielietnes caurules malai.

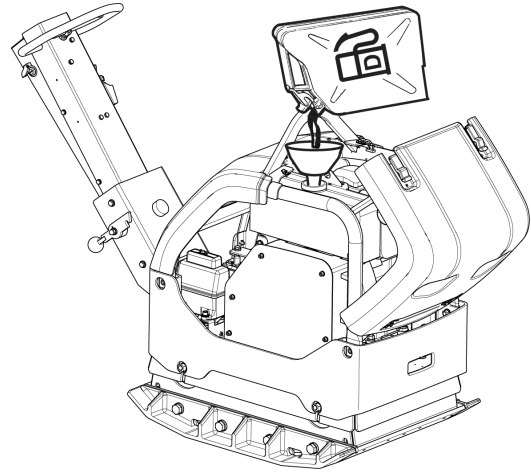

4. Tvertnē nedrīkst iepildīt pārāk daudz degvielas. Tā kā degviela tvertnē kustas, tā var izlīst pār tvertnes vāciņa malu un izšļakstīties brīdī, kad vāciņš tiek atvērts. To var novērst, tvertnes vāciņu atverot tikai tad, ja iekārta atrodas uz līdzenas virsmas un tvertnes vāciņš atrodas tvertnes visaugstākajā punktā, skatoties no zemes.

## Uzstādīšana

### Degviela

#### Uzpildīšana

### ▲ BRĪDINĀJUMS Degvielas bīstamība

Degviela ir ārkārtīgi viegli uzliesmojoša, un aizdegušies benzīna tvaiki var uzsprāgt, izraisot smagus ievainojumus vai nāvi.

- ▶ Aizsargājiet ādu pret nonākšanu saskarē ar degvielu.
- ▶ Nedrīkst noņemt ielietnes vāciņu un uzpildīt degvielas tvertni, kamēr iekārta ir karsta.
- ▶ Ir aizliegts smēķēt degvielas tvertnes uzpildes laikā, strādājot ar mašīnu vai veicot tās apkopi.
- ▶ Raugieties, lai degviela nenonāktu uz iekārtas virsmas. Ja tā izšļakstījusies, noslaukiet ar lupatiņu.

## Ekspluatācija

### ▲ BRĪDINĀJUMS Dzinēja darbošanās bīstamība

Dzinēja radītā vibrācija var pārveidot materiāla virsmu, kā rezultātā iekārta var izkustēties no vietas un izraisīt ievainojumus.

- ▶ Iekārtu nedrīkst atstāt bez uzraudzības, dzinējam darbojoties.
- ▶ Ar šo ierīci drīkst strādāt tikai īpaši apmācīti darbinieki.

**IEVĒRĪBA!** Strādājot ar iekārtu, ievērojiet rokasgrāmatā sniegtos norādījumus; nekādā gadījumā nesēdīet un nestāviet uz iekārtas, ja tā darbojas.

## Malu apstrādāšana

### ▲ BRĪDINĀJUMS Apgāšanās bīstamība

Apstrādājot malas, vismaz  $\frac{2}{3}$  no iekārtas jāatrodas uz virsmas ar maksimālu spēju turēt slodzi, pretējā gadījumā iekārta var apgāzties.

- ▶ Izslēdziet iekārtu un paceliet to atpakaļ uz virsmas ar maksimālu spēju turēt slodzi.

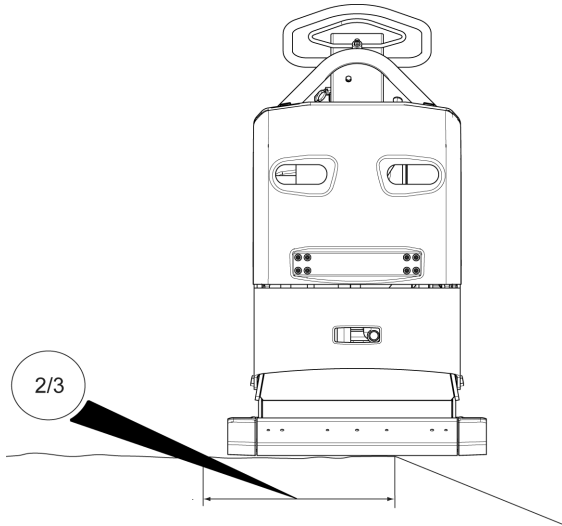

## Darbs nogāzēs

### ▲ BRĪDINĀJUMS Nogāžu bīstamība

Ja iekārta darba laikā ir novietota slīpi nogāzē, nostipriniet to tā, lai nevarētu apgāzties. Iekārtai apgāžoties, var rasties smagi negadījumi un ievainojumi.

- ▶ Visām personām, kas atrodas darba zonā, vienmēr jāstāv nogāzē augstāk par iekārtu.
- ▶ Iekārta drīkst būt novietota tikai augšup un lejupvērstā stāvoklī pret nogāzi.
- ▶ Ekspluatējot iekārtu, nedrīkst pārsniegt ieteicamo maksimālo nogāzes leņķi. Skatiet ieteikumus.

**IEVĒRĪBAI** Ievērojiet, ka iekārta var apgāzties pat lēzenākā nogāzē nekā šeit minēts, ja tā novietota uz irdenas zemes, ja ir aktivizēta vibrācija un ja ir pārāk liels braukšanas ātrums.

#### Darbs nogāzēs

- ◆ Pārbaudiet, vai darba zonā ir droši strādāt. Ja grunts ir slapja un irdena, samazinās iekārtas manevrētspēja, īpaši nogāzēs. Vienmēr ievērojiet ārkārtīgu piesardzību, strādājot nogāzēs un uz nelīdzenas zemes.

- ◆ Nekādā gadījumā nestrādājiet nogāzēs, kas pārsniedz iekārtai pieļaujamo slīpumu. Iekārtas maksimālais slīpums darba laikā ir  $20^\circ$  (atkarībā no tā, kāda ir zemes virsma).

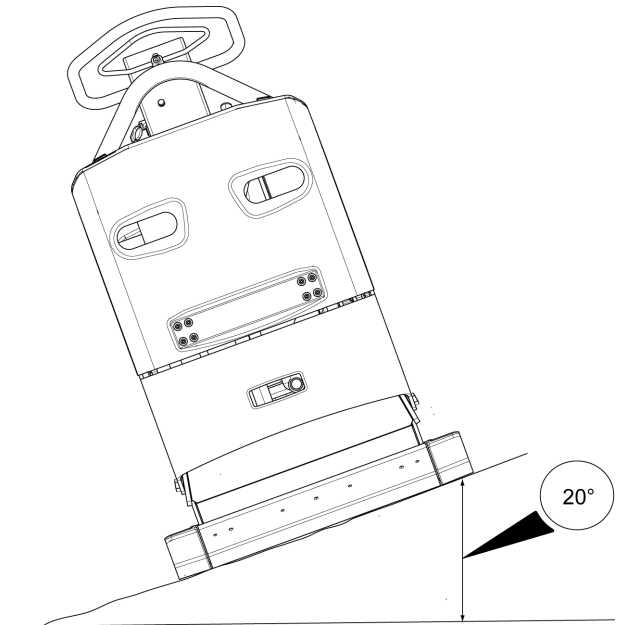

- ◆ Sagāzuma leņķi nosaka uz cietas, līdzenas zemes virsmas, iekārtai stāvot nekustīgi. Vibrācija ir izslēgta, un visas tvertnes ir pilnas.

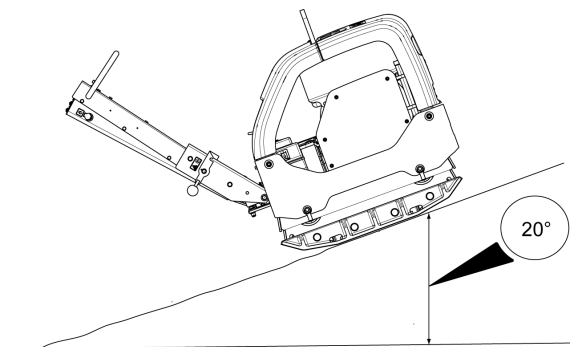

## Iedarbināšana un apturēšana

### ▲ BRĪDINĀJUMS Iekārtas negaidītas kustības bīstamība

Iedarbinot iekārtu, tā var sākt kustēties vienā vai otrā virzienā, ja ir pievienota hidrauliskā sistēma. Šajā gadījumā tā var būt pēkšņa un negaidīta kustība un izraisīt ievainojumus.

- ▶ Netuviniet kājas šai iekārtai.
- ▶ Saglabājiet modrību un piedomājiet pie savas rīcības.

**IEVĒRĪBAI** Darba laikā var rasties eļļas noplūde un kļūt valīgi skrūvju savienojumi. Tas var sabojāt dzinēju.

**Pirms iedarbināšanas, Hatz**

Ievērojiet vispārīgos piesardzības noteikumus, kas iekļauti iekārtas komplektācijā. Ieteicams iepazīties ar dzinēja rokasgrāmatu, kas iekļauta iekārtas komplektācijā. Pārbaudiet, vai ir veikta regulārā apkope.

1. Pārbaudiet dzinēja eļļas līmeni.

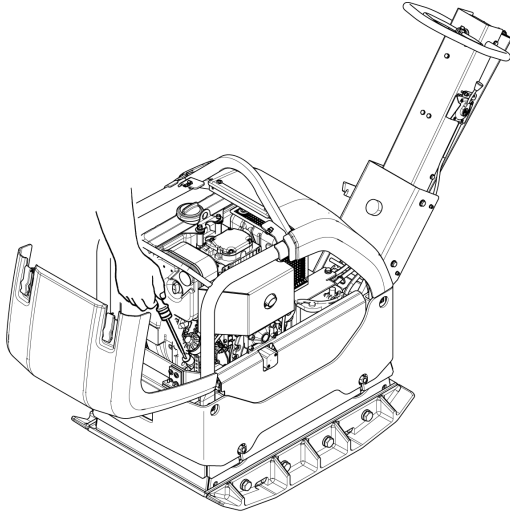

2. Uzpildiet degvielas tvertni.

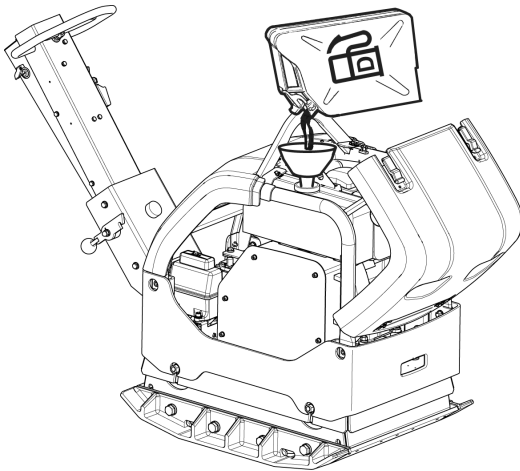

3. Pārbaudiet, vai darbojas visas kontrolierīces.
4. Pārbaudiet, vai nav eļļas noplūdes un ir pievilkti visi skrūvju savienojumi.
5. Iedarbinot dzinēju, dažas minūtes paturiet droseles regulētāju tukšgaitas pozīcijā, lai bez noslodzes uzsildītu dzinēju.

### Dzinēja iedarbināšana, Hatz manuālā iedarbināšana

1. Paceliet augšup automātiskās dekompresijas ierīci līdz iedarbināšanas pozīcijai.

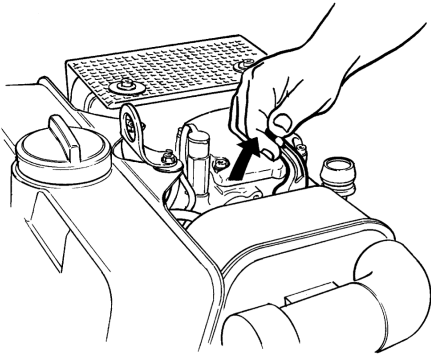

2. Pārvietojiet droseles regulētāja rokturi tukšgaitas apgriezienu pozīcijā.

**Pārējiem droseles regulētājiem, izņemot EPA:** pārvietojiet droseles regulētāja rokturi līdz pusei pozīcijā (A).

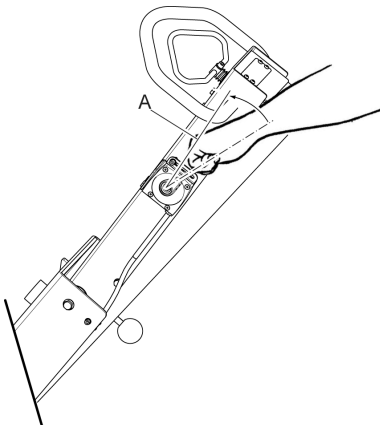

#### EPA droseles regulētājiem:

pavelciet augšup aizmūri (B), lai atlaistu droseles regulētāja rokturi. Pārvietojiet droseles regulētāja rokturi līdz pusei pozīcijā (A).

**IEVĒRĪBAI** EPA droseles regulētājam ir trīs fiksētas pozīcijas. Droseles regulētāja rokturim ir jābūt fiksētā pozīcijā.

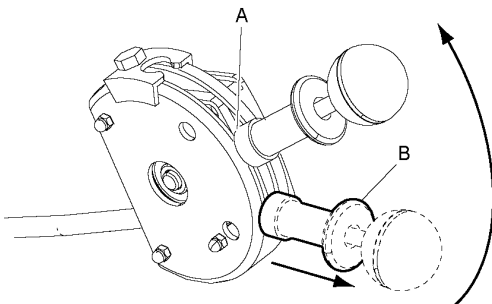

3. Grieziet iedarbināšanas rokturi, līdz sajūtat dzinēja pretestību.

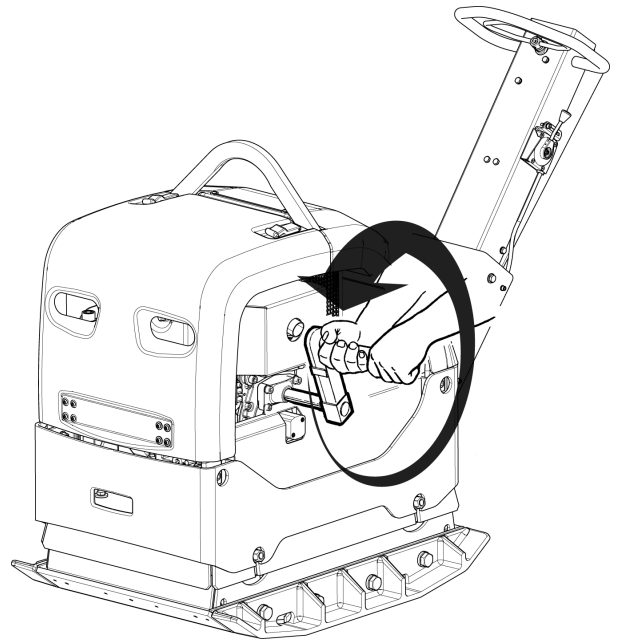

4. Ļaujiet dzinējam dažas minūtes darboties tukšgaitā.

5. Pamazām iedarbiniet to ar pilnu jaudu, virzot droseles regulētāju pozīcijā (D).

**Pārējiem droseles regulētājiem, izņemot EPA:**

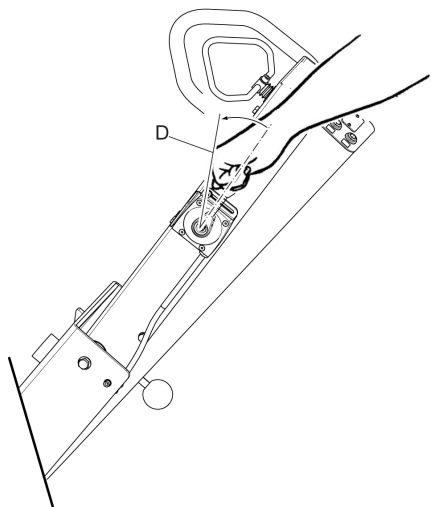

**EPA droseles regulētājiem:**

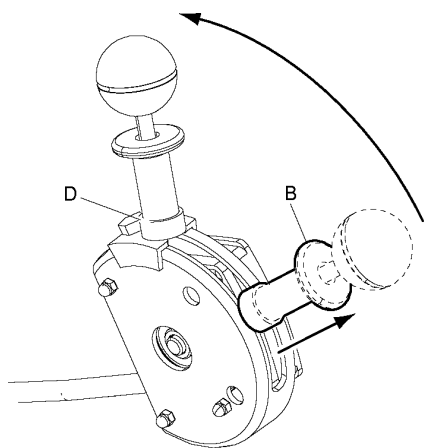

**Dzinēja iedarbināšana, Hatz elektriskā iedarbināšana**

1. Pārvietojiet droseles regulētāja rokturi tukšgaitas apgriezīenu pozīcijā.

**Pārējiem droseles regulētājiem, izņemot EPA:** pārvietojiet droseles regulētāja rokturi līdz pusei pozīcijā (A).

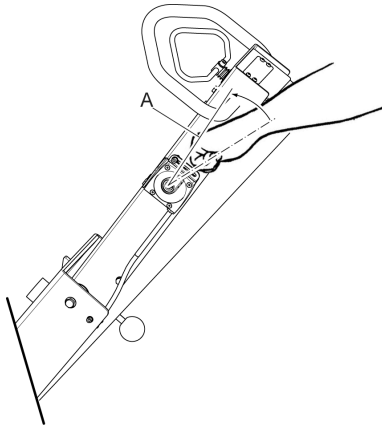

**EPA droseles regulētājiem:**

pavelciet augšup aizturi (B), lai atlaistu droseles regulētāja rokturi. Pārvietojiet droseles regulētāja rokturi līdz pusei pozīcijā (A).

**IEVĒRĪBA!** EPA droseles regulētājam ir trīs fiksētas pozīcijas. Droseles regulētāja rokturim ir jābūt fiksētā pozīcijā.

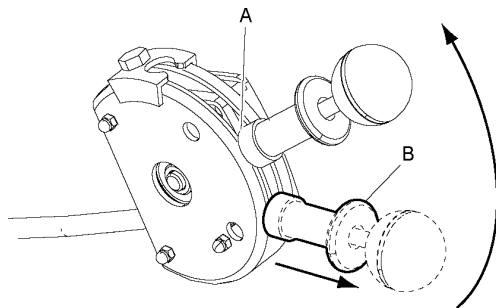

2. Pagrieziet aizdedzes atslēgu (C) pozīcijā I. Izgaismojas uzlādes un eļļas spiediena kontrollampiņas.

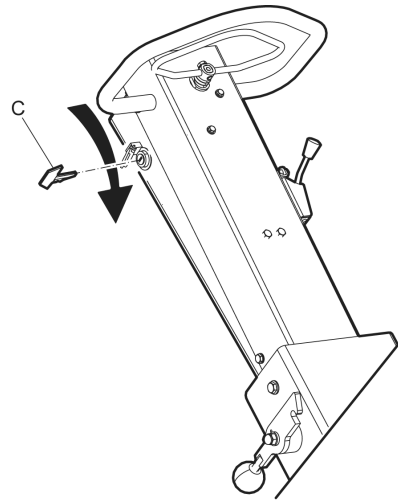

3. Pagrieziet aizdedzes atslēgu (C) pāri pozīcijai II un iestatiet pozīcijā III.
4. Tiklīdz dzinējs ir iedarbināts, atlaidiet aizdedzes atslēgu. (Ja dzinējs 10 sekunžu laikā nav iedarbināts, nogaidiet dažas sekundes un tikai tad mēģiniet vēlreiz.)
5. Ļaujiet dzinējam dažas minūtes darboties tukšgaitā.

6. Pamazām iedarbiniet to ar pilnu jaudu, virzot droseles regulētāju pozīcijā (D).

**Pārējiem droseles regulētājiem, izņemot EPA:**

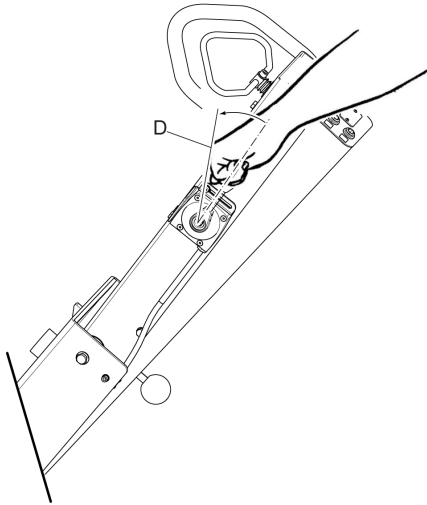

**EPA droseles regulētājiem:**

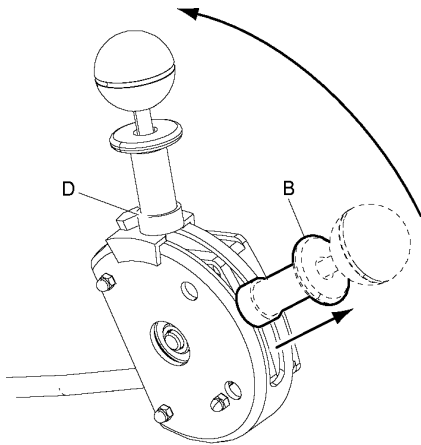

**IEVĒRĪBA!** Ja dzinējs nesāk darboties, pagrieziet aizdedzes atslēgu 0 pozīcijā un nogaidiet 5-10 sekundes, līdz mēģināt iedarbināt vēlreiz.

**Dzinēja apturēšana, Hatz manuālā iedarbināšana**

1. Pārvietojiet droseles regulētāja rokturi tukšgaitas apgriezīenu pozīcijā.

**Pārējiem droseles regulētājiem, izņemot EPA:** pārvietojiet droseles regulētāja rokturi līdz pusei pozīcijā (A).

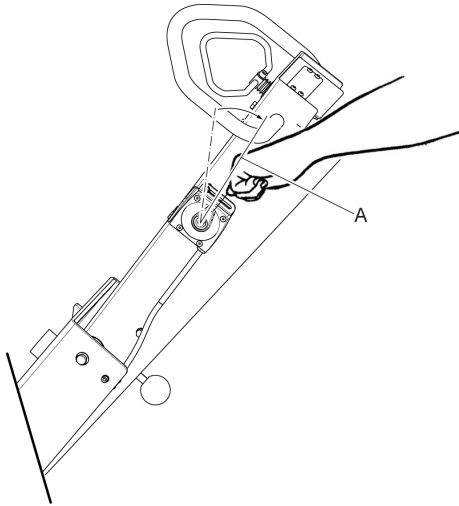

**EPA droseles regulētājiem:**

pavelciet augšup aizturi (B), lai atlaistu droseles regulētāja rokturi. Pārvietojiet droseles regulētāja rokturi līdz pusei pozīcijā (A).

**IEVĒRĪBA!** EPA droseles regulētājam ir trīs fiksētas pozīcijas. Droseles regulētāja rokturim ir jābūt fiksētā pozīcijā.

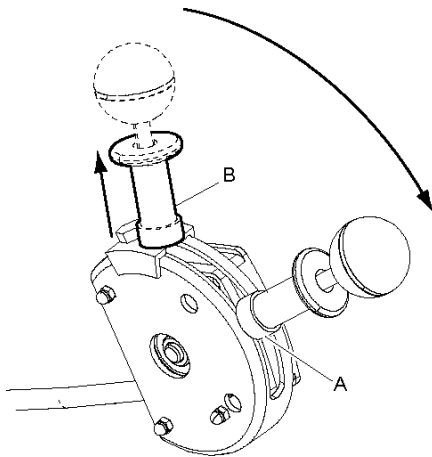

2. Ļaujiet dzinējam dažas minūtes darboties tukšgaitā.

3. Apturiet dzinēju, pārvietojot droseles regulētāja rokturi pozīcijā (C).

**Pārējiem droseles regulētājiem, izņemot EPA:**

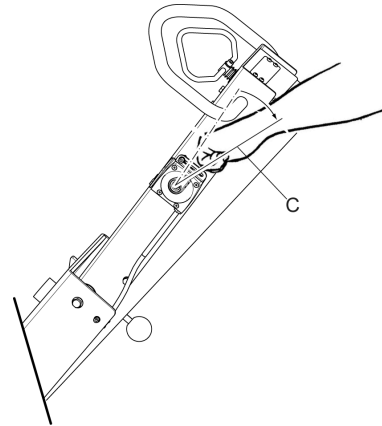

**EPA droseles regulētājiem:**

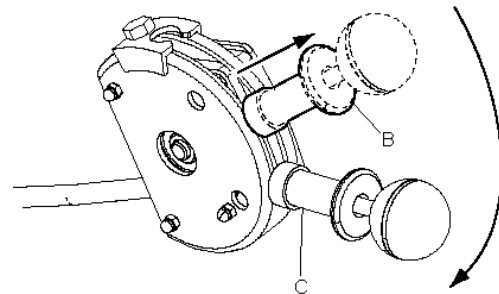

## Dzinēja apturēšana, Hatz elektriskā iedarbināšana

1. Pārvietojiet droseles regulētāju tukšgaitas apgriezīenu pozīcijā.

**Pārējiem droseles regulētājiem, izņemot EPA:** pārvietojiet droseles regulētāja rokturi līdz pusei pozīcijā (A).

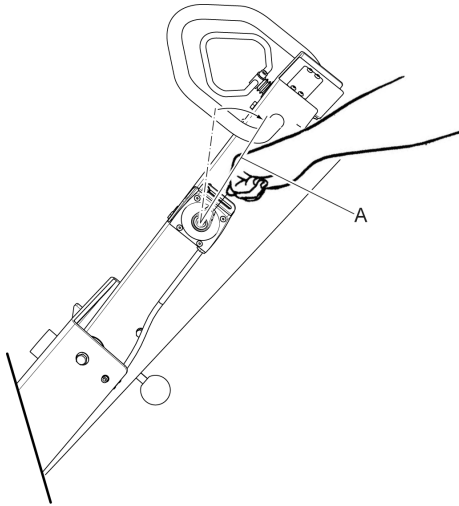

### EPA droseles regulētājiem:

pavelciet augšup aizturi (B), lai atlaistu droseles regulētāja rokturi. Pārvietojiet droseles regulētāja rokturi līdz pusei pozīcijā (A).

**IEVĒRĪBA!** EPA droseles regulētājam ir trīs fiksētas pozīcijas. Droseles regulētāja rokturim ir jābūt fiksētā pozīcijā.

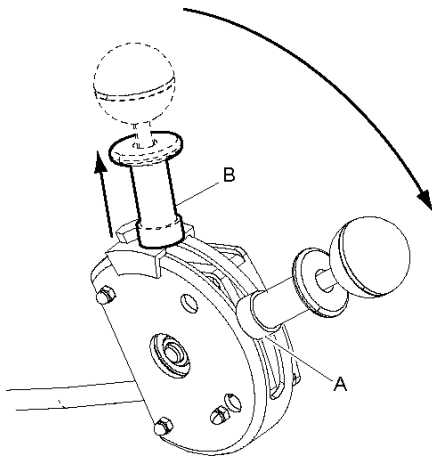

2. Ļaujiet dzinējam dažas minūtes darboties tukšgaitā.
3. Pārvietojiet droseles regulētāju apturēšanas pozīcijā (C).

**Pārējiem droseles regulētājiem, izņemot EPA:**

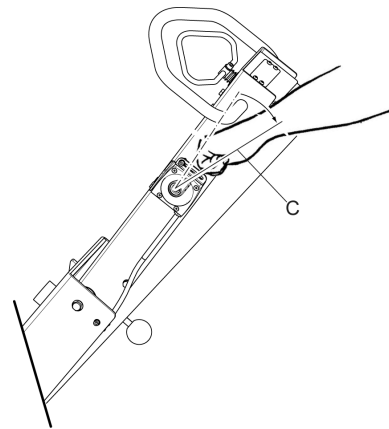

### EPA droseles regulētājiem:

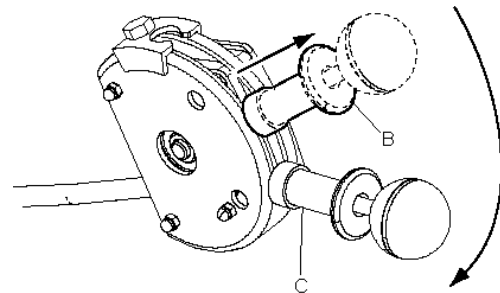

4. Apturiet dzinēju, pagriežot aizdedzes atslēgu (D) pozīcijā 0.

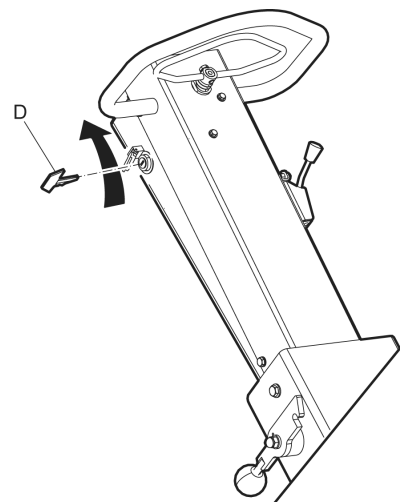

## Darbināšana

### ▲ BĪSTAMI Roktura bīstamība

Mainot roktura fiksēšanas stāvokli, tas ir cieši jātur rokā, citādi tas var izraisīt ievainojumus.

- ▶ Turiet rokturi.
- ▶ Uzmanīgi nolaidiet rokturi zemāk.

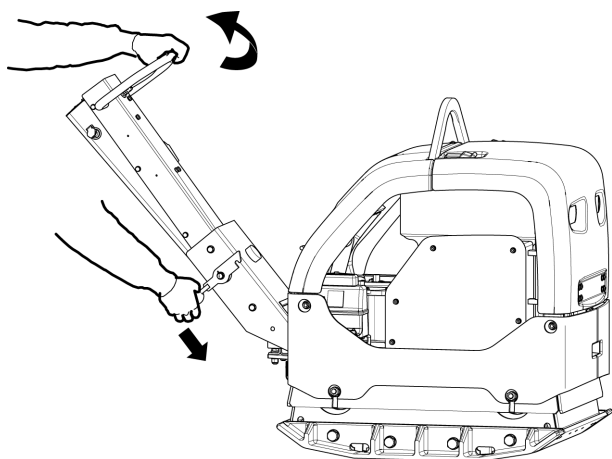

**IEVĒRĪBAI** Blīvēšanas darba laikā dzinējs vienmēr jādarbina ar pilnu jaudu.

### Braukšana

Atveriet līdz galam droseles regulētāju.

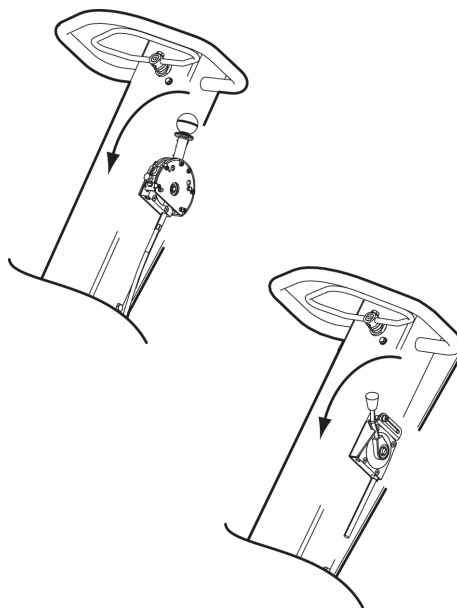

#### ◆ Turpgaita

Lēnām bīdiet turpgaitas un atpakaļgaitas sviru uz priekšu.

#### ◆ Atpakaļgaita

Lēnām bīdiet turpgaitas un atpakaļgaitas sviru atpakaļ.

#### ◆ Apstāšanās

Bīdiet atpakaļgaitas sviru pretējā virzienā, līdz iekārta ir apstājusies.

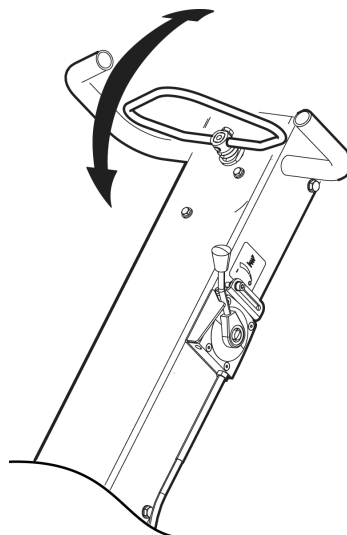

## Sablīvēšanas indikators CI (papildpiederums)

**IEVĒRĪBAI** Ja darba laikā deg sarkans indikators (D diode), ir sasniegta maksimālā virsmas sablīvēšanas pakāpe. Ilgstoši strādājot ar sarkano indikatoru, var sabojāt iekārtu.

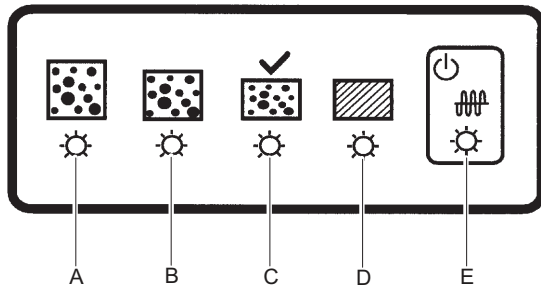

- A. (Dzeltena krāsa) apzīmē sablīvēšanas pakāpi no 0 līdz 30 %.
- B. (Dzeltena krāsa) apzīmē sablīvēšanas pakāpi no 30 līdz 60 %.
- C. (Zaļa krāsa) apzīmē sablīvēšanas pakāpi no 60 līdz 90 %.
- D. Ja pārmaiņus deg C diode (zaļa krāsa) un D diode (sarkana krāsa), ir sasniegta maksimālā virsmas sablīvēšanas pakāpe un iekārtas efektivitāte.

(Sarkana krāsa) apzīmē sablīvēšanas pakāpi no 90 līdz 100 %.

Nestrādājiet ar iekārtu pārāk ilgi, ja deg D diode (sarkana krāsa).

- E. (Sarkana/zaļa krāsa) apzīmē elektrobarošanu.

### Ekspluatācija, iedarbināšana

1. Pagrieziet aizdedzes atslēgu, lai sāktu kalibrēšanu.
2. Iedegas visi indikatori — no A līdz E diodei.
3. Aptuveni pēc 4 sekundēm E diodes sarkanā krāsa nomainās uz zaļu krāsu.
4. Pēc tam izdziest pārējās diodes — no A līdz D.
5. Iekārta ir gatava darbam.

## Darba pārtraukumā

- ♦ Darba pārtraukumos izslēdziet iekārtu.
- ♦ Visos pārtraukumos iekārta jānovieto tā, lai nebūtu ne mazākā riska to nejauši iedarbināt.

## Novietošana stāvēšanai, elektriskā iedarbināšana

Iekārta jānovieto stāvēšanai uz maksimāli līdzenas virsmas. Pirms iekārtas atstāšanas:

- ♦ izslēdziet dzinēju un izņemiet aizdedzes atslēgu.

## Apkope

Pamatprasība nemainīgi drošai un efektīvai iekārtas lietošanai ir regulāra apkope. Rūpīgi ievērojiet apkopes noteikumus.

- ♦ Pirms apkopes veikšanas iztīriet iekārtu, lai nepakļautu sevi bīstamu vielu kaitīgajai iedarbībai. Sk. sadaļu „Bīstami putekļi un tvaiki”
- ♦ Izmantojiet tikai atļautās detaļas. Garantija vai atbildība par izstrādājuma kvalitāti neattiecas uz bojājumiem vai kļūmēm, kas radušies neatļautu detaļu lietošanas rezultātā.
- ♦ Tīrot mehāniskās detaļas ar šķīdinātāju, ievērojiet attiecīgos noteikumus par veselības aizsardzību un drošību, kā arī nodrošiniet pietiekamu vēdināšanu.
- ♦ Ja ir nepieciešama mašīnas nopietnāka apkope, vērsieties tuvākajā autorizētajā servisa centrā.
- ♦ Pēc katras apkopes reizes pārbaudiet, vai mašīnas vibrāciju līmenis ir normāls. Ja vibrācija ir pārāk liela, vērsieties tuvākajā autorizētajā servisa centrā.

### Akumulatora uzlādēšana

Lietojiet akumulatora lādētāju ar sprieguma regulatoru (konstantu spriegumu). Ieteicams divfāzu lādētājs ar slēdzi un konstantu spriegumu. Tiklīdz akumulators ir pilnībā uzlādēts, divfāzu lādētājs automātiski samazina uzlādēšanas spriegumu (14,4 V) un aktivizē nepārtrauktas papilduzlādes režīmu (13,3 V).

### Akumulatora glabāšana un nepārtraukta papilduzlāde

Iekārtu nedrīkst glabāt ar tukšu akumulatoru. Izlādējies akumulators sasilst aptuveni -7 °C (19 °F) temperatūrā. Pilnībā uzlādēts akumulators sasilst -67 °C (-89 °F) temperatūrā. Pirms novietošanas glabāšanā akumulators ir pilnībā jāuzlādē.

Nepārtraukta papilduzlāde parasti jāveic ik pēc 6-8 mēnešiem. Ja akumulators ilgstoši nav bijis lietots, pirms darba tas ir pilnībā jāuzlādē. Pāris reizes gadā ieteicams veikt akumulatora nepārtrauktu papilduzlādi (it īpaši ziemā).

## Ik pēc 10 darba stundām (katru dienu)

**IEVĒRĪBA!** Ikreiz, iedarbinot dzinēju, ar pilnībā atvērtu drošeli pārbaudiet, vai filtra indikators neliecina par to, ka filtrs ir aizsērējis.

Pirms apkopes veikšanas izslēdziet iekārtu.

- ◆ Pirms iedarbināšanas pārbaudiet iekārtu. Pārbaudiet pilnībā visu iekārtu, lai konstatētu jebkuru noplūdi vai citus bojājumus.
- ◆ Pārbaudiet virsmu, uz kā novietota iekārta. Noplūdi ir vieglāk konstatēt, aplūkojot šo virsmu, nevis pašu iekārtu.

Lai iekārtai netiktu pārsniegts tehniskajos datos norādītais vibrācijas līmenis, jāveic šādas pārbaudes.

Apkopes kārtība

- ◆ Pārbaudiet un uzpildiet degvielu.
- ◆ Pārbaudiet un uzpildiet dzinēja eļļu.
- ◆ Pārbaudiet, vai nav eļļas noplūdes.
- ◆ Izīriet gaisa filtru un nomainiet pret jaunu.
- ◆ Pārbaudiet, vai visi uzgriežņi un skrūves ir cieši pievilkti.
- ◆ Raugieties, lai iekārta būtu tīra.
- ◆ Pārbaudiet un notīriet dzinēja dzesēšanas ribas. Sīkāku informāciju sk. dzinēja rokasgrāmatā.
- ◆ Pārbaudiet dzinēja gaisa filtra indikatoru. Sīkāku informāciju sk. dzinēja rokasgrāmatā.
- ◆ Pārbaudiet, vai kontrolierīces nav bojātas vai neiestrēgst.

### Dzinēja pārbaude

1. Apturiet dzinēju un nogaidiet dažas minūtes. Iekārtai jābūt novietotai horizontāli.
2. Notīriet virsmu visapkārt mērstienim (A).
3. Ar mērstieni (A) pārbaudiet eļļas līmeni un pēc vajadzības uzpildiet eļļu.
4. Pārbaudiet degvielas līmeni (B).
5. Pārbaudiet, vai nav eļļas noplūdes.
6. Pārbaudiet un pēc vajadzības nomainiet gaisa filtru (C).
7. Pārbaudiet gaisa filtra indikatoru (D).

8. Pārbaudiet dzinēja dzesēšanas sistēmu (E) un dzesēšanas atlokus. Pēc vajadzības izīriet.

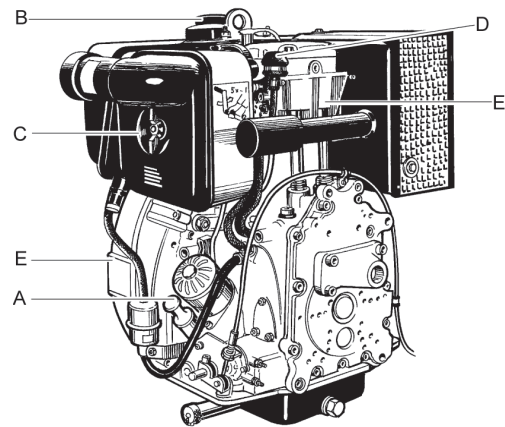

### Gaisa filtra pārbaudīšana

- ◆ Pārbaudiet dzinēja gaisa filtru (A) un pēc vajadzības to izīriet.

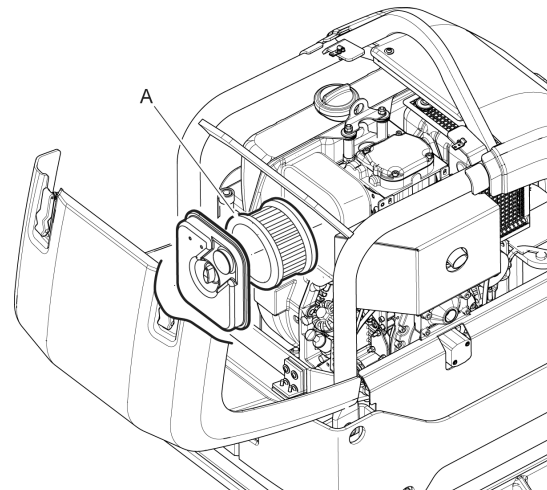

Ja filtrs ir aizsērējis ar sausiem putekļiem, pasītiēt to pret plaukstu, līdz putekļi ir pilnībā izpurināti.

- ◆ Ja filtrs ir slapjš vai eļļains, tas ir jānomaina pret jaunu.
- ◆ **IEVĒRĪBA!** Ikreiz, iedarbinot dzinēju, ar pilnībā atvērtu drošeli pārbaudiet, vai filtra indikators neliecina par to, ka filtrs ir aizsērējis.

### ◆ Gaisa filtra indikators

Nospiediet gaisa filtra indikatoru (B).

Ja indikators paliek zaļā režīmā (C), iztīriet vai nomainiet gaisa filtru.

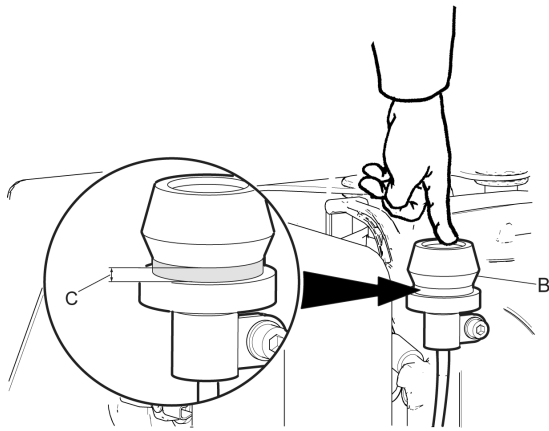

Sīkāku informāciju sk. dzinēja rokasgrāmatā.

### Drošības siksnu pārbaude

- ◆ Pārbaudiet drošības siksnas iekārtas priekšpusē un aizmugurē. Ja tās ir bojātas, nomainiet pret jaunām.

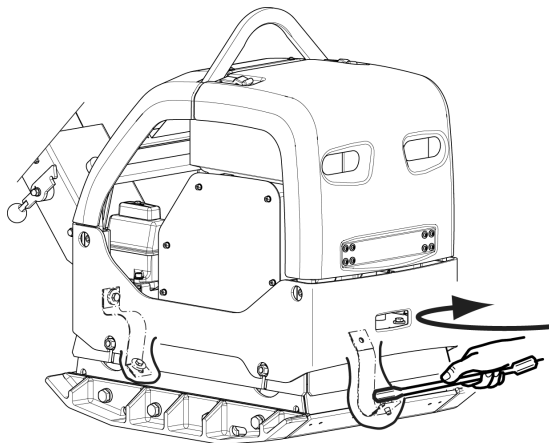

- ◆ Pārbaudiet drošības siksnu skrūves un uzgriežņus; pēc vajadzības pievelciet vai nomainiet pret jauniem.

### Iekārtas kontrolierīču pārbaude

1. Pārbaudiet, vai droseles regulētājs (A) nav bojāts un neiestrēgst.

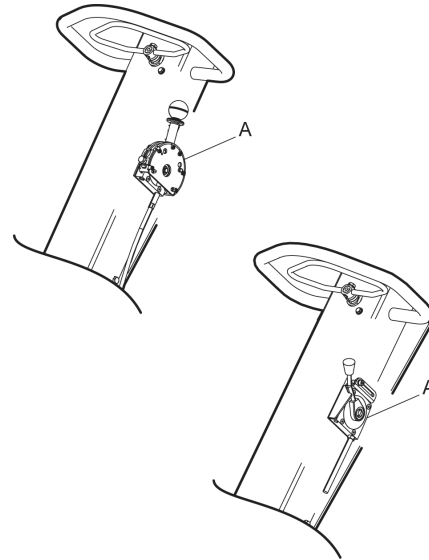

2. Pēc vajadzības iziediet kontrolierīces (A, B).

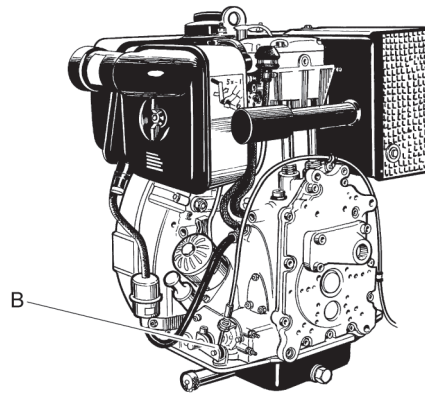

### Iekārtas tīrīšana

- ◆ Nesmidziniet ūdeni tieši uz elektriskajām detaļām vai vadības paneli.
- ◆ Nosedziet degvielas ielietnes vāciņu ar plastmasas maisu un nostipriniet to ar gumiju. (Tādējādi ielietnes vāciņa atgaisošanas atverē neiekļūst ūdens. Pretējā gadījumā ūdens izraisītu darbības traucējumus, piemēram, aizsērētu filtri.)

**IEVĒRĪBA!** Nekādā gadījumā nevirziet ūdens strūklu tieši uz degvielas ielietnes vāciņu. To ir īpaši svarīgi ievērot, ja izmantojat augstspiediena tīrīšanas ierīci.

## Pēc pirmajām 20 darba stundām

Apkopes kārtība

- ◆ Jānomaina dzinēja eļļa. Sīkāku informāciju sk. dzinēja rokasgrāmatā.
- ◆ Izīriet gaisa filtru un nomainiet pret jaunu.
- ◆ Pārbaudiet dzinēja apgriezienus.
- ◆ Pārbaudiet un noregulējiet vārstu atstarpi. Sīkāku informāciju sk. dzinēja rokasgrāmatā.

## Ik pēc 100 darba stundām

### Apkopes kārtība

- ◆ Jāpārbauda vibrācijas slāpētāji.
- ◆ Pārbaudiet dzinēja apgriezienus.
- ◆ Pārbaudiet ķīļsiksnu. Tas attiecas uz iekārtām ar siksna piedziņu.

### ▲ UZMANĪBU Nosedziet ķīļsiksnu

Ja, strādājot ar iekārtu, ķīļsiksna nav nosepta ar aizsargpārsegu, tā var kaut kur ieķerties vai arī iekārta var tikt sabojāta, tādējādi izraisot ievainojumus.

- ▶ Strādājot ar iekārtu, ķīļsiksnei vienmēr jābūt nosegtai ar aizsargpārsegu.
- ▶ Pirms aizsargpārsega noņemšanas apturiet dzinēju.

### Ķīļsiksna regulēšana

Ķīļsiksna jāpārbauda un jānoregulē pilnvarotiem apkopes speciālistiem.

1. Noņemiet aizsargpārsegu (A).
2. Pārbaudiet, vai ķīļsiksna (B) nav bojāta, un pēc vajadzības nomainiet.

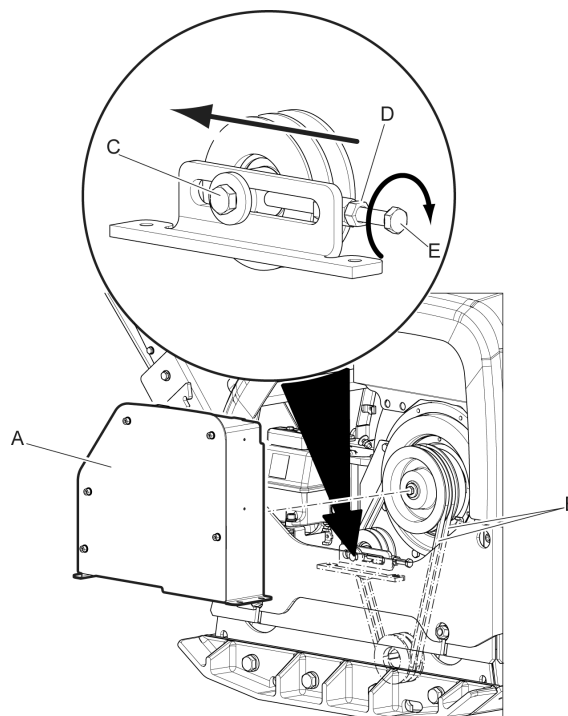

3. Ja jāregulē ķīļsiksna nospiegējums, atskrūvējiet siksna spriegotāju (C) un piespieduzgriezni (D).
4. Noregulējiet siksna spriegotāju ar regulēšanas skrūvi (E).
5. No jauna pievelciet spriegotāja (C) skrūvi un piespieduzgriezni (D).
6. Novietojiet atpakaļ aizsargpārsegu (A).

### Triecienu slāpētāju pārbaude

1. Pārbaudiet, vai neviens triecienu slāpētājs (A) nav saplaisājis vai nolietojies. Iekārti ir divi triecienu slāpētāji (A), kas atrodas tās abās pusēs.

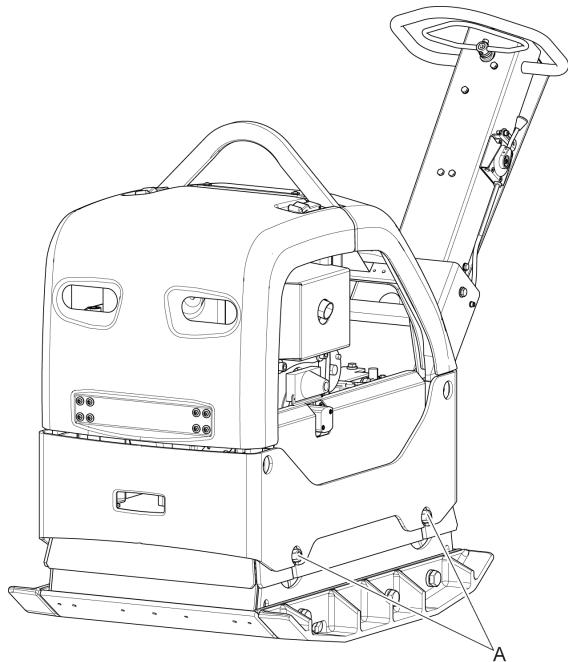

2. Ja triecienu slāpētāji (A) ir bojāti, nomainiet pret jauniem.

## Ik pēc 250 darba stundām (reizi mēnesī)

### Apkopes kārtība

- ◆ Nomainiet dzinēja eļļu un eļļas filtru. Sīkāku informāciju sk. dzinēja rokasgrāmatā.
- ◆ Iztīriet un nomainiet dzinēja gaisa filtru.
- ◆ Pārbaudiet un noregulējiet dzinēja vārstu atstarpi. Sīkāku informāciju sk. dzinēja rokasgrāmatā.
- ◆ Pārbaudiet un iztīriet dzinēja gaisa dzesēšanas sistēmu. Sīkāku informāciju sk. dzinēja rokasgrāmatā.
- ◆ Pārbaudiet un iztīriet dzesētāju.
- ◆ Ja ir uzstādīts akumulators, pārbaudiet tā savienojumus.

### Skrūvju savienojumu pārbaude

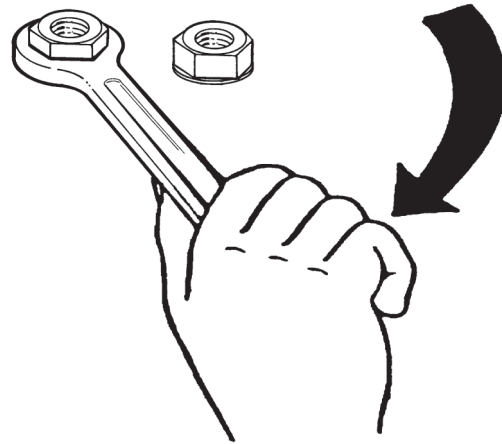

Pārbaudiet un pēc vajadzības pievelciet skrūves un uzgriežņus.

### Akumulatora pārbaude

1. Atvienojiet akumulatora vadus (A).
2. Pārbaudiet, vai akumulators (B) nav bojāts.
3. Notīriet akumulatora spaiļus (C).
4. No jauna pievienojiet akumulatora vadus (A).

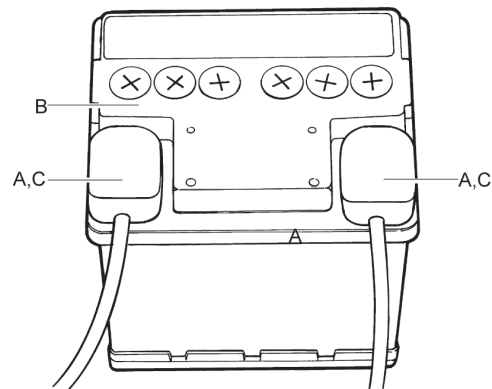

### Hidrauliskā sistēma, hidrauliskās eļļas līmeņa pārbaude

1. Ar mērstieni (A) pārbaudiet hidrauliskās eļļas līmeni.

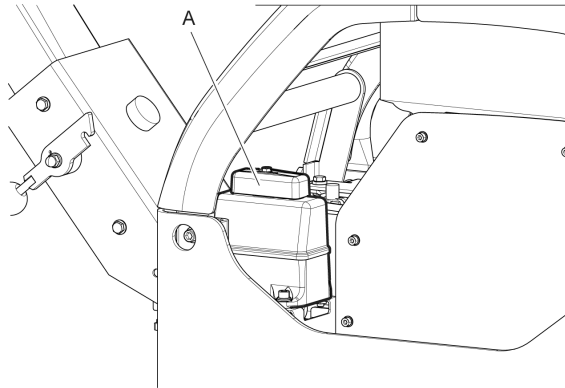

2. Pēc vajadzības uzpildiet hidraulisko eļļu; sk. sadaļu „Hidrauliskā sistēma, hidrauliskās eļļas maiņa”.

### Ik pēc 500 darba stundām (katru gadu)

#### Apkopes kārtība

- ◆ Jānoregulē ieplūdes un izplūdes vārsta galviņas atstarpe. Sīkāku informāciju sk. dzinēja rokasgrāmatā.
- ◆ Pārbaudiet un iztīriet degvielas filtru un tvertni. Sīkāku informāciju sk. dzinēja rokasgrāmatā.
- ◆ Nomainiet gaisa filtru.
- ◆ Jāpārbauda dzinēja dzesēšanas ribas. Sīkāku informāciju sk. dzinēja rokasgrāmatā.
- ◆ Pārbaudiet degvielas iesmidzināšanas sūkni. Sīkāku informāciju sk. dzinēja rokasgrāmatā.
- ◆ Pārbaudiet degvielas iesmidzināšanas sprauslu. Sīkāku informāciju sk. dzinēja rokasgrāmatā.
- ◆ Jāpārbauda dzinēja eļļa. Sīkāku informāciju sk. dzinēja rokasgrāmatā.
- ◆ Izteciet ūdeni no degvielas sistēmas. Sīkāku informāciju sk. dzinēja rokasgrāmatā.
- ◆ Nomainiet degvielas filtru. Sīkāku informāciju sk. dzinēja rokasgrāmatā.
- ◆ Nomainiet eļļas filtru. Sīkāku informāciju sk. dzinēja rokasgrāmatā.
- ◆ Nomainiet ekscentra elementa eļļu.
- ◆ Hidrauliskā sistēma, hidrauliskās eļļas maiņa.

### Ekscentra elementa eļļas maiņa

1. Noteciniet ekscentra elementa eļļu, atskrūvējot ielietnes aizbāzni (A).

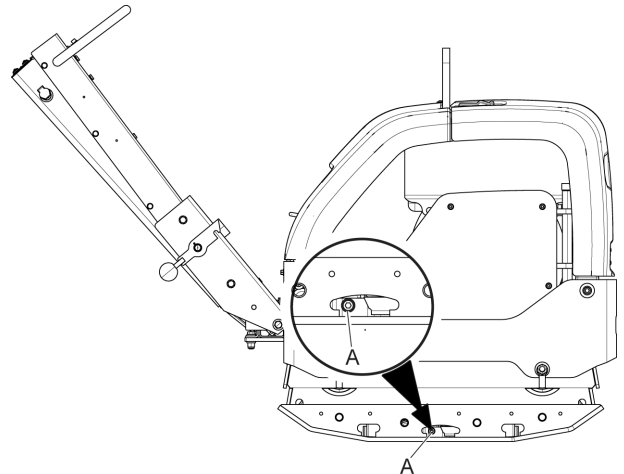

2. Sagāziet iekārtu.

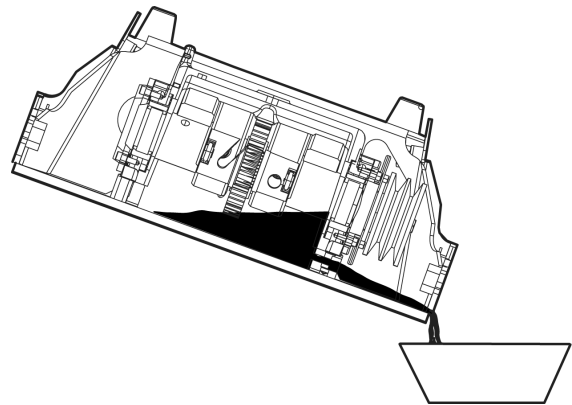

3. Notīriet blīvējuma virsmas.
4. Iztaisnojiet iekārtu un uzpildiet tajā eļļu.

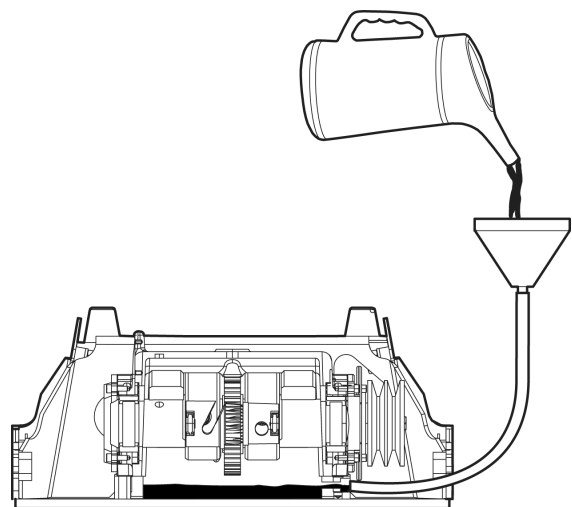

5. Aizskrūvējiet ielietnes aizbāzni.

## Hidrauliskā sistēma, hidrauliskās eļļas maiņa

1. Izņemiet mērstieni (A).

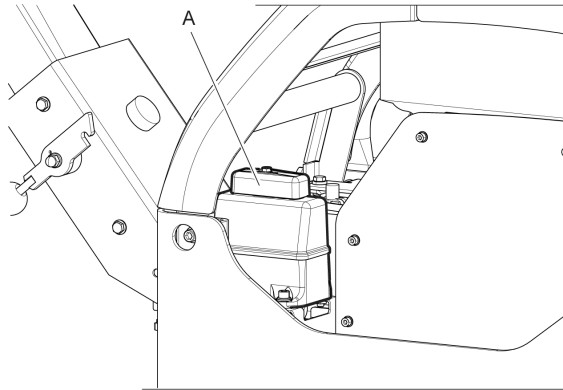

2. Ar eļļas sūkņēšanas caurulītes palīdzību no tvertnes iztukšojiet hidraulisko eļļu.
3. Notīriet tvertnes atveri un spiediena izlīdzinātāja filtru (B).

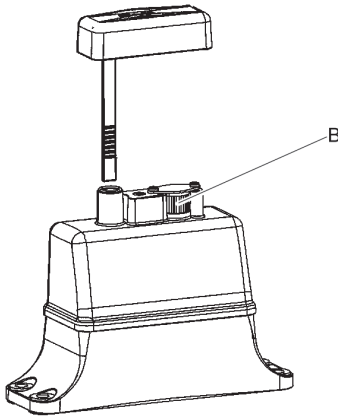

4. Uzpildiet jaunu hidraulisko eļļu.
5. Ievietojiet atpakaļ mērstieni (A).

## Nodošana atkritumos

Nolietota iekārta jāizjauc un jānodod atkritumos tā, lai lielāko daļu tās materiālu varētu otrreizēji pārstrādāt un lai iespējami samazinātu kaitīgo ietekmi uz vidi, kā arī ievērojot vietējos noteikumus.

Pirms iekārtas, ko darbina ar degvielu, nodošanas atkritumos no tās vispirms jāiztukšo un jāiztīra eļļa un degviela. No eļļas un degvielas atkritumiem jāatbrīvojas tā, lai nekaitētu videi.

Vienmēr nododiet nolietotos filtrus un notecinātos eļļas un degvielas atkritumus videi kaitīgu atkritumu savākšanas vietā.

## Glabāšana

- ◆ Pirms iekārtas novietošanas glabāšanā iztukšojiet tvertni.
- ◆ Notīriet iekārtu.
- ◆ Iztīriet gaisa filtru.
- ◆ Uzmanīgi paraujiet startera rokturi, līdz jūtat nelielu pretestību.
- ◆ Noslaukiet eļļu un putekļus, kas uzkrājušies gumijas detaļās.
- ◆ Nosedziet iekārtu un glabājiet sausā vietā, kur nekrājas putekļi.

# Tehniskie dati

## Iekārtas dati

	Hatz, manuālā iedarbināšana	Hatz, elektriskā iedarbināšana
<b>Dzinējs</b>		
Veids	Hatz 1 D81Z, četraktu	Hatz 1 D81Z, četraktu
Jauda, kW (ZS)	8,1 (10,9)	8,1 (10,9)
Nominālais apgriezīnu daudz. (apgr./min)	2550	2550
<b>Veiktspēja</b>		
Darba ātrums, m/min (pēdas/min)	30 (98,4)	30 (98,4)
Maks. sagāzums, °	20	20
<b>Sablīvēšanas dati</b>		
Vibrāciju frekvence, Hz (apgr./min)	69 (4 140)	69 (4 140)
Centrbēdzes spēks, kN (mārc.)	65 (14 612)	65 (14 612)
Diapazons, mm (collas)	2,4 (0,094)	2,4 (0,094)
<b>Šķidrumu tilpumi</b>		
Degvielas tvertne, litri (kvarti)	7,0 (7,40)	7,0 (7,40)
Karters, litri (kvarti)	2,0 (2,11)	2,0 (2,11)
Hidrauliskais šķidrums, litri (kvarti)	1,0 (1,06)	1,0 (1,06)
Ekscentra elements, litri (kvarti)	0,7 (0,74)	0,7 (0,74)
<b>Smērvielas</b>		
Motoreļļa	Shell Rimula R4 L 15W-40	Shell Rimula R4 L 15W-40
Ekscentra elementa eļļa	Shell Rimula R4 L 15W-40	Shell Rimula R4 L 15W-40
Hidrauliskais šķidrums	Shell Tellus TX32	Shell Tellus TX32
Bioloģisks hidrauliskais šķidrums	Shell Naturelle HF-X46	Shell Naturelle HF-X46
Degviela	Hatz: Lietojiet dīzeļdegvielu, kas atbilst EN 590 vai DIN 51601.	Hatz: Lietojiet dīzeļdegvielu, kas atbilst EN 590 vai DIN 51601.
Degvielas patēriņš, l/h (kvarti/h)	1,35 (1,43)	1,35 (1,43)
<b>Elektrosistēma</b>		
Akumulatora veids	-	Svina-skābes akumulators
Akumulatora spriegums	-	12 V / 48 Ah
Ģenerators, veids	-	Dzinēja spararatam uzstādīts magnētiskais gredzens
Ģenerators jauda (W)	-	350
Startera motors	-	12 V / 2,0 kW
Lampas veids, eļļas spiediens	-	Sarkana gaismas diode, 12 V / 16 mA
Lampas veids, iekārtas darbība	-	Sarkana gaismas diode, 12 V / 16 mA
Lādēšanas relejs	-	12 V
<b>Svars</b>		
Svars, pamatnes plātne pagarinājumiem, kg (mārc.)	447 (985.5)	467 (1029.6)
Darba svars EN500, pamatnes plātne pagarinājumiem, kg (mārc.)	449.5 (991)	469.5 (1035.1)
<b>Svars, piederumi</b>		
Pagarinājumi: 2 vienības uz iekārtu, 2 x 150 mm (5,9 collas) kg (mārc.)	40 (88,2)	40 (88,2)
Brūģēšanas mehānisms, platums: 750 mm, kg (mārc.)	10 (22)	10 (22)
Brūģēšanas mehānisms, platums: 850 mm, kg (mārc.)	11 (24,6)	11 (24,6)

## Paziņojums par troksni un vibrāciju

Garantētais skaņas jaudas līmenis **L<sub>w</sub>** saskaņā ar EN ISO 3744 un ar direktīvu 2000/14/EK.

Skaņas spiediena līmenis **L<sub>p</sub>** atbilst EN ISO 11201, EN 500-4.

Vibrācijas vērtība noteikta atbilstīgi EN 500-4. Vērtības u. c. sk. tabulā „Dati par troksni un vibrāciju”.

Deklarētās vērtības ir iegūtas, veicot laboratoriskās pārbaudes saskaņā ar minēto direktīvu vai standartiem, un ir piemērotas salīdzināšanai ar citu iekārtu, kuras pārbaudītas saskaņā ar šo pašu direktīvu vai standartiem, deklarētajām vērtībām. Deklarētās vērtības nav piemērotas izmantošanai riska novērtējumos, un tās vērtības, kuras noteiktas konkrētās darba vietās, var būt augstākas. Faktiskās kaitīgās iedarbības vērtības un faktiskais ievainojuma risks, ar kādu sastopas kāds noteikts lietotājs, ikvienā gadījumā ir atšķirīgi un atkarīgi no tā, kādā veidā darbs tiek veikts, kāds materiāls tiek apstrādāts ar iekārtu, kādā stāvoklī ir iekārta, kāds ir lietotāja fiziskais stāvoklis un cik ilgi lietotājs tiek pakļauts iedarbībai.

Mēs, Construction Tools EOOD, neuzņemamies atbildību par sekām, kādas rodas, ievērojot deklarētās vērtības, nevis faktiskās iedarbības raksturojošās vērtības, novērtējot risku kādā noteiktā darba vietā un apstākļos, ko mēs nevaram paredzēt.

Šī iekārta var izraisīt plaukstas-rokas vibrācijas sindromu, ja to nelieto pietiekami uzmanīgi. ES rokasgrāmatu par rokas un plaukstas vibrācijas kontroli skatiet vietnē

<http://www.humanvibration.com/humanvibration/EU/VIBGUIDE.html>

Ieteicams ieviest veselības uzraudzības programmu, lai laicīgi konstatētu simptomus, kas varētu būt radušies vibrācijas ietekmē, un lai novērstu turpmāku kaitējumu, mainot lietošanas kārtību.

## Dati par troksni un vibrāciju

Veids	Troksnis			Vibrācija	
	Deklarētās vērtības			Deklarētās vērtības	
	Skaņas spiediens	Skaņas jauda		Trīs vektoru vērtības	
	EN ISO 11201	Troksnis		EN 500-4	
	L <sub>p</sub> pie operaora auss	L <sub>w</sub> garantēts dB(A) rel 1pW	L <sub>w</sub> izmērīts dB(A) rel. 1 pW	m/s <sup>2</sup> vērtība	pieļaujamās darba stundas dienā
LG 504 elektriskā	96	109	108	2,5	8

Pieļaujamās darba stundas dienā tiek aprēķinātas pēc darbības vērtības 2,5 m/s<sup>2</sup>, kā nosaka 2002/44/EK.

## Nenoteiktība, skaņas vērtība

Veids	Nenoteiktība, skaņas vērtība	
	K <sub>wa</sub> dB(A)	K <sub>pa</sub> dB(A)
LG 504 elektriskā	1,5-2,5	2,5-3,0

Nenoteiktības faktors grants pamatnei.

## Izmēri (bez pagarinājumiem)

mm (collas)

\*Kontaktvirsmas laukums, m<sup>2</sup> (kv. pēdas).

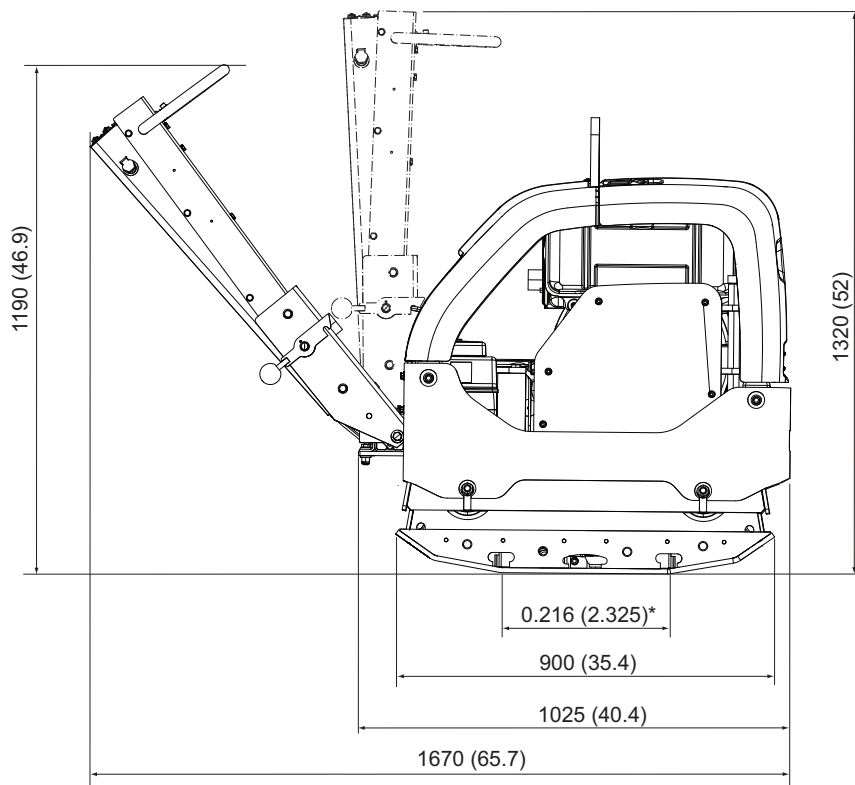
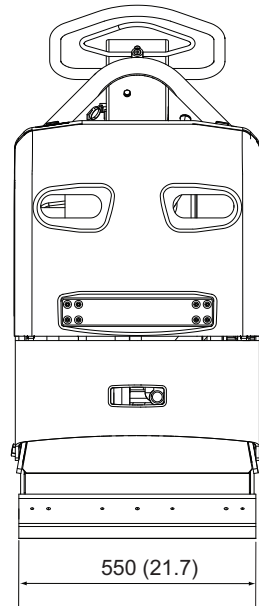

## Izmēri (ar pagarinājumiem)

mm (collas)

\*Kontaktvirsmas laukums, m<sup>2</sup> (kv. pēdas).

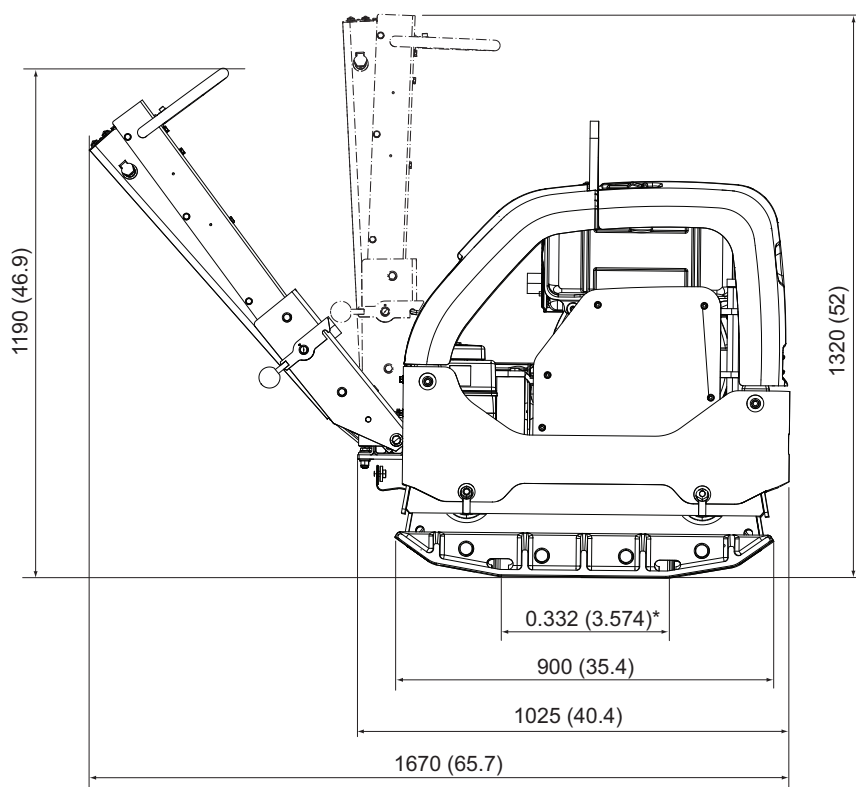
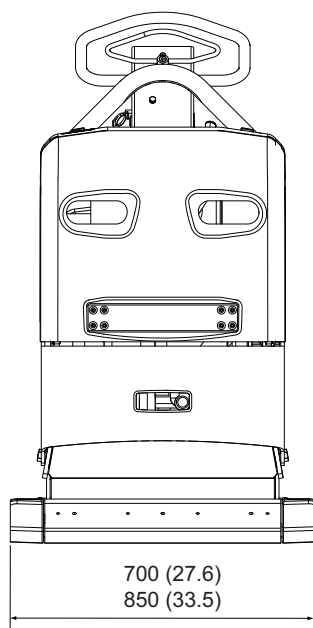

# EK atbilstības deklarācija

## EK atbilstības deklarācija (EK Direktīva 2006/42/EK)

Ar šo mēs, Construction Tools EOOD, apliecinām, ka šeit minētās iekārtas atbilst EK Direktīvas 2006/42/EK (Mašīnu direktīvas), 2000/14/EK (Trokšņu direktīvas) un turpmāk minēto harmonizēto standartu noteikumiem.

Iekārtas	Garantētais skaņas jaudas līmenis [dB(A)]	Izmērītais skaņas jaudas līmenis [dB(A)]
LP 504 Elektriskā	109	108

### Tiek piemēroti šādi harmonizētie standarti:

- ◆ EN500-1 +A1
- ◆ EN500-4

### Tiek piemēroti šādi citi standarti:

- ◆ 2000/14/EK, VIII pielikums
- ◆ 2004/108/EK

### Pilnvarotā iestāde, kas atbild par direktīvu:

Mira, NoBo no.0888  
 Watling Street  
 Nuneaton  
 Warwickshire  
 CV10 0TU  
 UK

### Tehniskās dokumentācijas pilnvarotais pārstāvis:

Emil Alexandrov  
 Construction Tools EOOD  
 7000 Rousse  
 Bulgaria

### Ģenerāldirektors:

Nick Evans

### Ražotājs:

Construction Tools EOOD  
 7000 Rousse  
 Bulgaria

### Vieta un datums:

Rousse, 2015-04-16





Jebkāda neatļauta visa satura vai tā daļu kopēšana ir aizliegta. Tas īpaši attiecas uz preču zīmēm, modeļa apzīmējumiem, detaļu numuriem un zīmējumiem.

© 2015 Construction Tools EOOD | No. 9800 1721 34a | 2015-11-05